

Drukarka serii  
**hp** color LaserJet  
3500 i 3700

**podręcznik**



# Drukarka serii HP Color LaserJet 3500 i 3700

**Instrukcja obsługi** \_\_\_\_\_

## **Prawa autorskie i licencje**

© 2003 Copyright Hewlett-Packard Development Company, L.P.

Powielanie, adaptacja lub tłumaczenie bez wcześniejszej pisemnej zgody jest zabronione, oprócz przypadków dozwolonych przez prawo autorskie.

Informacje zawarte w niniejszym dokumencie mogą ulec zmianie bez uprzedzenia.

Warunki gwarancji na produkty i usługi firmy HP zawarte są wyłącznie w oświadczeniu gwarancyjnym dostarczonym z tymi produktami i usługami. Żadna informacja w niniejszym dokumencie nie powinna być interpretowana jako stanowiąca dodatkową gwarancję. Firma HP nie będzie odpowiadać za błędy techniczne, edytorskie lub pominięcia dotyczące niniejszego dokumentu.

Numer publikacji: Q1321-90914

Wydanie 1, 10/2003

## **Znaki handlowe**

Adobe® jest zarejestrowanym znakiem towarowym firmy Adobe Systems Incorporated.

Arial® jest zarejestrowanym w USA znakiem towarowym firmy Monotype Corporation.

CorelDRAW™ jest znakiem towarowym lub zarejestrowanym znakiem towarowym firmy Corel Corporation lub Corel Corporation Limited.

Energy Star® i logo Energy Star® są zarejestrowanymi w USA znakami organizacji United States Environmental Protection Agency. Szczegóły dotyczące właściwego korzystania ze znaków są opisane w rozdziale "Zasady właściwego korzystania z nazwy Energy Star® oraz międzynarodowego loga."

Microsoft® jest zarejestrowanym w USA znakiem towarowym firmy Microsoft Corporation.

Netscape Navigator jest amerykańskim znakiem towarowym firmy Netscape Communications Corporation.

Opera™ jest znakiem towarowym firmy Opera Software ASA.

\*Znak towarowy kontroli standardu kolorów firmy Pantone, Inc.

PostScript® jest zarejestrowanym znakiem towarowym firmy Adobe Systems Incorporated.

UNIX® jest zarejestrowanym znakiem towarowym Open Group.

Windows®, MS Windows® i Windows NT® są zarejestrowanymi w USA znakami handlowymi firmy Microsoft Corporation.

# Obsługa klientów firmy HP

## Pomoc telefoniczna

Firma HP zapewnia bezpłatną pomoc telefoniczną w okresie gwarancji. Po dodzwonieniu się klient zostanie połączony z pracownikami pomocy. Numery telefoniczne w poszczególnych krajach/regionach znajdują się na ulotce znajdującej się w opakowaniu produktu lub w witrynie <http://www.hp.com/support/callcenters>. Przed zadzwonieniem do firmy HP należy przygotować następujące informacje: nazwa i numer seryjny produktu, data zakupu oraz opis problemu.

Pomoc można znaleźć w sieci Internet pod adresem <http://www.hp.com>. Kliknij na blok **support & drivers** (pomoc – sterowniki).

## Pomoc online i inne formy pomocy

*Usługi online* (24-godzinny dostęp do informacji za pomocą modemu lub połączenia z siecią Internet)

Adresy internetowe: W przypadku drukarki serii HP Color LaserJet 3500 aktualizacje oprogramowania drukarki, informacje o produkcie i pomocy oraz sterowniki drukarek w kilku językach można uzyskać pod adresem <http://www.hp.com/support/clj3500>; w przypadku drukarki serii HP Color LaserJet 3700 należy skorzystać z adresu <http://www.hp.com/support/clj3700>. (Strony są w języku angielskim.)

Sterowniki drukarki: Patrz strona pod adresem <http://www.hp.com>. Wybierz język. Kliknij blok **support & drivers** (pomoc – sterowniki), a następnie wpisz nazwę produktu Color Laserjet 3500 lub Color Laserjet 3700. Strona internetowa sterowników może być w języku angielskim, ale sterowniki można pobrać w kilku językach.

*Programy narzędziowe, sterowniki i informacje elektroniczne*

Zajrzyj na stronę pod adresem [www.hp.com/go/clj3500\\_software](http://www.hp.com/go/clj3500_software) w przypadku drukarki serii HP Color LaserJet 3500 oraz na stronę <http://www.hp.com/support/clj3700> w przypadku drukarki serii HP Color LaserJet 3700. (Strona internetowa jest w języku angielskim, ale sterowniki można pobrać w kilku językach.)

Telefonicznie: Zajrzyj do ulotki dostarczonej w opakowaniu drukarki.

Zajrzyj na stronę pod adresem [http://www.hp.com/support/net\\_printing](http://www.hp.com/support/net_printing), aby uzyskać informacje na temat zewnętrznego serwera druku HP Jetdirect en3700.

*Bezpośrednie zamawianie akcesoriów i materiałów eksploatacyjnych HP*

W Stanach Zjednoczonych materiały eksploatacyjne można zamówić pod adresem <http://www.hp.com/sbso/product/supplies>. W Kanadzie materiały eksploatacyjne można zamówić pod adresem <http://www.hp.ca/catalog/supplies>. W Europie materiały eksploatacyjne można zamówić pod adresem <http://www.hp.com/supplies>. W Azji w obszarze Pacyfiku materiały eksploatacyjne można zamówić pod adresem <http://www.hp.com/paper/>.

Akcesoria można zamówić pod adresem <http://www.hp.com/go/accessories>.

Telefonicznie: 1-800-538-8787 (USA) lub 1-800-387-3154 (Kanada).

*Dysk CD z pomocą HP*

To narzędzie pomocy zawiera wyczerpujący system pomocy elektronicznej, przeznaczony do zapewnienia danych technicznych urządzenia oraz informacji o produkcie HP. Aby zamówić te kwartalne usługi w USA lub Kanadzie, należy zadzwonić pod numer 1-800-457-1762. W SRA Hongkongu, Indonezji, Malezji lub Singapurze należy zadzwonić do usług Mentor Media pod numer (65) 740-4477.

### *Informacje serwisowe HP*

Aby znaleźć autoryzowanego sprzedawcę firmy HP, należy zadzwonić pod numer 1-800-243-9816 (USA) lub 1-800-387-3867 (Kanada).

Informacje o usługach serwisowych dotyczących konkretnego produktu można uzyskać pod numerem telefonu dla danego kraju/regionu. Zajrzyj do ulotki dostarczonej w opakowaniu drukarki.

### *Umowy serwisowe HP*

Telefonicznie: 1-800-835-4747 (USA) lub 1-800-268-1221 (Kanada).

Rozszerzone usługi: 1-800-446-0522

### *Przybornik HP*

Aby sprawdzić stan drukarki i ustawienia oraz wyświetlić informacje o rozwiązywaniu problemów należy skorzystać z przybornika HP. Przybornik HP można otworzyć gdy drukarka jest podłączona bezpośrednio do komputera lub do sieci. Aby móc korzystać z przybornika HP należy przeprowadzić pełną instalację oprogramowania. Patrz strona pod adresem [Używanie Przybornika HP](#).

### *Pomoc firmy HP oraz informacje dotyczące komputerów Macintosh*

Zajrzyj na stronę pod adresem <http://www.hp.com/go/macosex>, aby uzyskać informacje na temat pomocy dla systemów Macintosh OS X oraz subskrypcji w firmie HP na usługi aktualizacji sterowników.

Zajrzyj na stronę pod adresem <http://www.hp.com/go/mac-connect>, aby uzyskać informacje na temat produktów przeznaczonych specjalnie dla użytkowników komputerów Macintosh.

# Spis treści

## 1 Podstawowe informacje o drukarce

Szybki dostęp do informacji o drukarce .....	2
Łącza do instrukcji obsługi .....	2
Gdzie szukać informacji .....	2
Konfiguracje drukarki .....	4
Drukarka serii HP Color LaserJet 3500 .....	4
Drukarka serii HP Color LaserJet 3500n .....	4
Drukarka serii HP Color LaserJet 3700 .....	5
Drukarka serii HP Color LaserJet 3700n .....	5
Drukarka serii HP Color LaserJet 3700dn .....	6
Drukarka serii HP Color LaserJet 3700dtn .....	6
Funkcje drukarki .....	7
Zapoznanie z drukarką .....	10
Oprogramowanie drukarki .....	11
Sterowniki drukarki .....	11
Oprogramowanie sieciowe .....	12
Narzędzia .....	14
Specyfikacje materiałów do drukowania .....	16
Gramatury i formaty obsługiwanego papieru .....	16

## 2 Panel sterowania

Przegląd panelu sterowania .....	20
Przyciski panelu sterowania .....	20
Kontrolki panelu sterowania .....	21
Wyświetlacz .....	21
Dostęp do panelu sterowania z komputera .....	22
Menu panelu sterowania .....	23
Przewodnik czynności wstępnych – podstawy .....	23
Hierarchia menu .....	24
Aby przejść do menu .....	24
Menu informacyjne .....	24
Menu obsługi papieru .....	24
Menu konfiguracji urządzenia .....	25
Menu diagnostyczne .....	27
Menu informacyjne .....	28
Menu obsługi papieru .....	29
Menu konfiguracji urządzenia .....	30
Menu druku .....	30
Menu jakości druku .....	33
Menu ustawień systemowych .....	34
Menu we/wy .....	37
Menu resetowania .....	38
Menu diagnostyczne .....	40
Zmiana ustawień konfiguracji panelu sterowania drukarki .....	41
Opcje działania podajnika: użyj żądanego podajnika i wykonaj podawanie ręczne .....	41

Tryb oszczędzania energii .....	42
Jasność wyświetlacza .....	43
Język (dostępne w drukarce serii HP Color LaserJet 3700) .....	43
Usuwalne ostrzeżenia (dostępne w drukarce serii HP Color LaserJet 3700) .....	44
Automatyczna kontynuacja .....	44
Mała ilość materiałów .....	45
Usuwanie blokady .....	45
Język .....	46
Używanie panelu sterowania drukarki w środowiskach udostępniania .....	47

### 3 Konfiguracja I/O

Konfiguracja USB .....	50
Podłączanie kabla USB .....	50
Konfiguracja równoległa (tylko dla drukarek serii HP Color LaserJet 3700) .....	51
Konfiguracja ulepszonych wejścia/wyjścia (EIO) (tylko dla drukarek serii HP Color LaserJet 3700) .....	52
Serwery wydruku HP Jetdirect .....	52
Dostępne ulepszone interfejsy I/O .....	52
Sieci NetWare .....	53
Sieci Windows i Windows NT .....	53
Sieci AppleTalk .....	53
Sieci UNIX/Linux .....	53
Konfiguracja sieciowa .....	54
Konfiguracja parametrów TCP/IP .....	54
Wyłączanie protokołów sieciowych (opcjonalne) .....	59

### 4 Zadania drukowania

Kontrolowanie zadań drukowania .....	62
Źródło .....	62
Rodzaj i Format .....	63
Pierwszeństwo dla ustawień drukowania .....	63
Zyskiwanie dostępu do ustawień sterownika drukarki .....	64
Wybieranie papieru .....	65
Papier, którego należy unikać .....	65
Papier, który może uszkodzić drukarkę .....	66
Konfiguracja podajników .....	67
Konfiguracja formatu .....	67
Konfiguracja rodzaju .....	67
Własne formaty papieru w podajniku 1 .....	68
Drukowanie z podajnika 1 (podajnik wielofunkcyjny) .....	69
Drukowanie na kopertach z podajnika 1 .....	72
Drukowanie z podajnika 2 i podajnika 3 .....	75
Drukowanie na materiałach specjalnych .....	80
Folie .....	80
Papier błyszczący .....	80
Papier kolorowy .....	80
Koperty .....	81
Nalepki .....	81
Papier o dużej gramaturze .....	82
Papier HP LaserJet Tough .....	82
Formularze z nadrukiem i papier firmowy .....	82
Papier z makulatury .....	83
Drukowanie dwustronne (dupleks) .....	84
Automatyczny druk dwustronny (dostępny w drukarkach HP Color LaserJet 3700dn i 3700dtn) .....	84



Ustawienia panelu sterowania do automatycznego druku dwustronnego .....	84
Opcje łączenia dwustronnie drukowanych zadań drukowania .....	85
Ręczne drukowanie obustronne .....	85
Nietypowe sytuacje przy drukowaniu .....	88
Wydruk pierwszej strony innej od pozostałych .....	88
Drukowanie na papierze nietypowych formatów .....	88
Zatrzymywanie żądania druku .....	88
Zarządzanie pamięcią (tylko drukarka serii HP Color LaserJet 3700) .....	90

## 5 Obsługa drukarki

Strony informacyjne drukarki .....	92
Mapa menu .....	92
Strona konfiguracji .....	93
Strona stanu materiałów eksploatacyjnych .....	93
Strona stanu zużycia (dostępna dla drukarek serii HP Color LaserJet 3700) .....	94
Strona demonstracyjna .....	94
Katalog plików (dostępna dla drukarek serii HP Color LaserJet 3700) .....	94
Lista czcionek PCL lub PS (dostępna w drukarce serii HP Color LaserJet 3700) .....	95
Używanie wbudowanego serwera internetowego (tylko w drukarce serii HP Color LaserJet 3700) .....	96
Dostęp do wbudowanego serwera sieciowego przy zastosowaniu połączenia sieciowego .....	96
Zakładka Information (Informacje) .....	97
Zakładka Settings (Ustawienia) .....	97
Zakładka Networking (Sieć) .....	98
Other Links (Inne łącza) .....	98
Używanie Przybornika HP .....	99
Obsługiwane systemy operacyjne .....	99
Obsługiwane przeglądarki .....	99
Aby otworzyć Przybornik HP .....	99
Elementy Przybornika HP .....	100
Other Links (Inne łącza) .....	100
Karta Stan .....	100
Karta Rozwiązywanie problemów .....	100
Karta Alarmy .....	100
Karta Dokumentacja .....	101
Okno Zaawansowane ustawienia drukarki .....	101
Łącza Przybornika HP .....	102

## 6 Kolor

Używanie kolorów .....	104
HP ImageREt 2400 .....	104
Wybór papieru .....	104
Opcje koloru (dostępne w drukarce serii HP Color LaserJet 3700) .....	104
Standard czerwony-zielony-niebieski (red-green-blue – sRGB) .....	105
Drukowanie w czterech kolorach [CMYK (dostępne w drukarce serii HP Color LaserJet 3700)] .....	105
Obsługa kolorów .....	107
Druk w skali szarości .....	107
Automatyczne lub ręczne regulowanie kolorów .....	107
Dopasowanie kolorów .....	110
Dopasowywanie koloru przy pomocy palety próbek (dostępne w drukarce serii HP Color LaserJet 3700) .....	110

## 7 Konserwacja

Zarządzanie materiałami eksploatacyjnymi .....	114
Żywotność materiałów eksploatacyjnych .....	114
Szacunkowe okresy czasu, po których należy wymienić materiały eksploatacyjne w drukarce serii HP Color LaserJet 3500 .....	114
Szacunkowe okresy czasu, po których należy wymienić materiały eksploatacyjne w drukarce serii HP Color LaserJet 3700 .....	115
Sprawdzanie trwałości kasety drukującej .....	115
Przechowywanie kasety drukującej .....	116
Kasety drukujące firmy HP .....	117
Kasety drukujące innych producentów .....	117
Sprawdzanie oryginalności kasety drukującej .....	117
Infolinia HP zgłaszania oszustw .....	117
Wymiana materiałów eksploatacyjnych i części .....	118
Rozmieszczenie materiałów eksploatacyjnych i części .....	118
Wskazówki dotyczące wymiany materiałów eksploatacyjnych .....	118
Wymiana kaset drukujących .....	119
Wymiana zespołu transferu .....	121
Wymiana utrwalacza i wałka podającego .....	125
Czyszczenie drukarki .....	135
Czyszczenie drukarki za pomocą panelu sterowania drukarki .....	135
Konfigurowanie alarmów wysyłanych za pomocą poczty elektronicznej .....	136

## 8 Rozwiązywanie problemów

Podstawowa lista kontrolna rozwiązywania problemów .....	138
Czynniki mające wpływ na wydajność drukarki .....	138
Rodzaje komunikatów panelu sterowania .....	139
Komunikaty o stanie .....	139
Komunikaty ostrzegawcze .....	139
Komunikaty o błędach .....	139
Komunikaty o błędach krytycznych .....	139
Komunikaty panelu sterowania .....	140
Zablokowanie papieru .....	162
Wznowienie druku po zablokowaniu papieru .....	162
Typowe powody blokowania papieru .....	164
Usuwanie blokady papieru .....	167
Blokada papieru w podajniku 1 .....	167
Blokada papieru w podajniku 2 lub podajniku 3 .....	169
Blokada w górnych tylnych drzwiczkach. ....	171
Blokada papieru w okolicy utrwalacza .....	174
Blokada papieru w dolnych tylnych drzwiczkach (tylny pojemnik wyjściowy). ....	179
Blokada papieru w przednich drzwiczkach .....	180
Zablokowany papier w urządzeniu do druku dwustronnego .....	182
Problemy z obsługą papieru .....	184
Strony pomocy w rozwiązywaniu problemów .....	192
Strona testowa ścieżki papieru .....	192
Strona rejestracji .....	192
Dziennik zdarzeń .....	193
Problemy z reakcją drukarki .....	194
Problemy z panelem sterowania drukarki .....	198
Problemy z drukowaniem kolorów .....	199
Nieprawidłowy wydruk .....	201
Wskazówki dotyczące drukowania przy użyciu różnych czcionek .....	202
Problemy programowe .....	203
Diagnostyka jakości druku .....	204

Problemy z jakością druku związane z papierem .....	204
Defekty na foliach do prezentacji .....	204
Problemy z jakością druku związane z otoczeniem .....	205
Problemy z jakością druku związane z blokadą papieru .....	205
Problemy z jakością druku związane z osadzaniem się tonera wewnątrz drukarki .....	205
Strony diagnostyki jakości druku .....	205
Kalibracja drukarki .....	206

## **Załącznik A Akcesoria i materiały eksploatacyjne**

Dostępność części zamiennych i materiałów eksploatacyjnych .....	207
Zamawianie przez wbudowany serwer internetowy (dla drukarek z połączeniem sieciowym) .....	207

## **Załącznik B Obsługa i pomoc techniczna**

Oświadczenie Hewlett-Packard dotyczące gwarancji ograniczonej .....	213
Oświadczenie o ograniczonej gwarancji dotyczącej kasety drukującej .....	214
Oświadczenie o ograniczonej gwarancji na zespół transferu i utrwalacz .....	215
Umowy serwisowe firmy HP .....	216
Umowy serwisowe na miejscu .....	216
Rozszerzona gwarancja .....	216
Ponowne pakowanie drukarki .....	217
Ponowne pakowanie drukarki .....	217

## **Załącznik C Charakterystyka techniczna drukarki**

Specyfikacje .....	219
--------------------	-----

## **Załącznik D Informacje dotyczące przepisów**

Przepisy FCC .....	223
Program ochrony środowiska .....	223
Ochrona środowiska naturalnego .....	223
Wytwarzanie ozonu .....	224
Zużycie mocy .....	224
Zużycie papieru .....	224
Tworzywa sztuczne .....	224
Materiały eksploatacyjne do drukarki HP LaserJet .....	224
Informacje na temat programu zwrotów i odzysku materiałów eksploatacyjnych HP ..	225
Papier z makulatury .....	225
Ograniczenia dotyczące materiałów .....	225
Arkusze danych dotyczących bezpieczeństwa materiału (MSDS) .....	225
Więcej informacji .....	226
Deklaracja zgodności .....	227
Oświadczenia dotyczące środków bezpieczeństwa .....	230
Bezpieczeństwo lasera .....	230
Kanadyjska deklaracja zgodności (DOC) .....	230
Oświadczenie EMI (Korea) .....	230
Oświadczenie VCCI (Japonia) .....	230
Oświadczenie dotyczące używania lasera dla Finlandii .....	231

## **Załącznik E Używanie kart pamięci i serwera wydruku**

Pamięć drukarki .....	233
Drukowanie strony konfiguracji .....	233
Instalowanie modułów pamięci lub czcionek DIMM .....	235

Instalacja modułu pamięci DIMM i modułu czcionek .....	235
Uruchamianie pamięci .....	239
Udostępnianie modułu DIMM z czcionkami językowymi .....	239
Sprawdzanie instalacji modułów DIMM .....	240
Instalacja karty serwera druku HP Jetdirect w drukarce serii HP Color LaserJet 3700 .....	241
W celu zainstalowania karty serwera wydruku HP Jetdirect: .....	241

## Słownik

## Indeks

# 1

# Podstawowe informacje o drukarce

W tej części znajdują się podstawowe informacje o funkcjach drukarki. Opisane są następujące tematy:

- [Szybki dostęp do informacji o drukarce](#)
- [Konfiguracje drukarki](#)
- [Funkcje drukarki](#)
- [Zapoznanie z drukarką](#)
- [Oprogramowanie drukarki](#)
- [Specyfikacje materiałów do drukowania](#)

# Szybki dostęp do informacji o drukarce

## Łączy do instrukcji obsługi

- [Zapoznanie z drukarką](#)
- [Wymiana materiałów eksploatacyjnych i części](#)

## Gdzie szukać informacji

Dostępnych jest kilka źródeł pomocy w pracy z drukarką. Pomoc do drukarek serii HP Color LaserJet 3500 można znaleźć pod adresem <http://www.hp.com/support/clj3500>. Pomoc do drukarek serii HP Color LaserJet 3700 można znaleźć pod adresem <http://www.hp.com/support/clj3700>.

## Instalacja drukarki

**Wprowadzenie** – Instrukcje opisujące kolejne czynności instalacji drukarki.

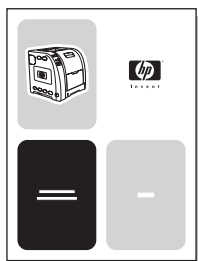

**Przewodnik administratora Serwer wydruku HP Jetdirect** – Instrukcje konfiguracji i rozwiązywania problemów serwera wydruku HP Jetdirect.



**Accessory and Consumable Installation Guides** – Szczegółowe instrukcje, dołączane do opcjonalnych akcesoriów i materiałów eksploatacyjnych drukarki, opisujące sposób ich instalacji.

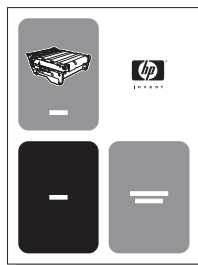

## Korzystanie z drukarki

**Instrukcja obsługi** – Dokładne informacje dotyczące używania i diagnozowania drukarki. Dostępna na dysku CD-ROM dostarczonym wraz z drukarką.

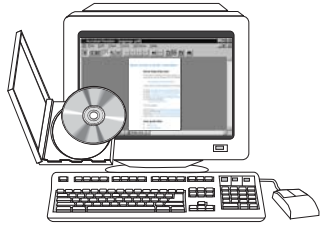

**Pomoc ekranowa** – Informacje o opcjach drukarki dostępnych ze sterowników drukarki. Aby zobaczyć plik pomocy, należy wejść do pomocy ekranowej poprzez sterownik drukarki.

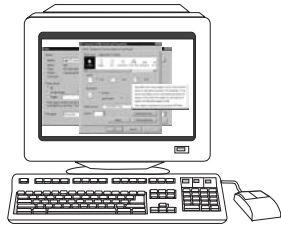

## Konfiguracje drukarki

Dziękujemy za zakupienie drukarki serii HP Color LaserJet 3500 lub HP Color LaserJet 3700. Te drukarki są dostępne w niżej opisanej konfiguracji.

### Drukarka serii HP Color LaserJet 3500

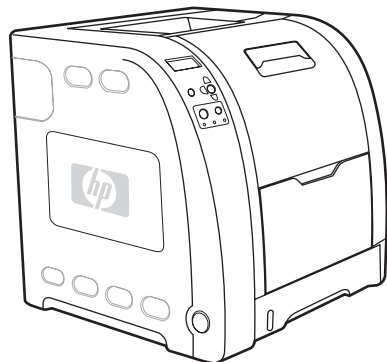

Drukarka HP Color LaserJet 3500 jest czterokolorową drukarką laserową, drukującą z prędkością 12 stron na minutę w trybie czarno-białym i kolorowym.

- **Podajniki.** Drukarka wyposażona jest w podajnik wielofunkcyjny (podajnik 1), który może pomieścić do 100 stron różnych materiałów drukarskich lub 10 kopert; podajnik papieru na 250 arkuszy (podajnik 2) obsługuje różne formaty papieru. Drukarka obsługuje opcjonalny podajnik na 500 arkuszy (podajnik 3). Dodatkowe informacje znajdują się pod adresem [Gramatury i formaty obsługiwane papieru](#).
- **Złącza.** Drukarka jest wyposażona w szybki port połączeń USB 2.0.
- **Pamięć.** Drukarka posiada 64 megabajtów (MB) pamięci SDRAM (Synchronous Dynamic Random Access Memory).

### Drukarka serii HP Color LaserJet 3500n

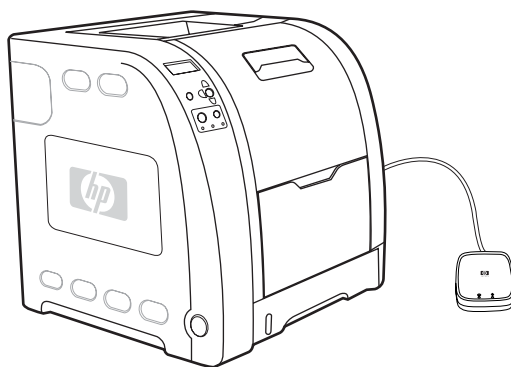

Drukarka HP Color LaserJet 3500n obsługuje funkcje drukarki HP Color LaserJet 3500, a dodatkowo jest wyposażona w zewnętrzny serwer druku HP Jetdirect en3700 w celu uzyskania łatwego połączenia z sieciami 10baseT/100baseT-TX.



## Drukarka serii HP Color LaserJet 3700

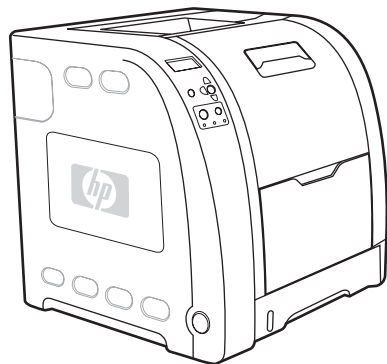

Drukarka HP Color LaserJet 3700 jest czterokolorową drukarką laserową, drukującą z prędkością 16 stron na minutę w trybie czarno-białym i kolorowym.

- **Podajniki.** Drukarka wyposażona jest w podajnik wielofunkcyjny (podajnik 1), który może pomieścić do 100 stron różnych materiałów drukarskich lub 10 kopert; podajnik papieru na 250 arkuszy (podajnik 2) obsługuje różne formaty papieru. Drukarka obsługuje opcjonalny podajnik na 500 arkuszy (podajnik 3). Dodatkowe informacje znajdują się pod adresem [Gramatury i formaty obsługiwane papieru](#).
- **Złącza.** Drukarka jest wyposażona w port USB oraz standardowy dwukierunkowy obsługujący połączenia port równoległy (zgodny ze standardem IEEE-128).
- **Pamięć.** Drukarka posiada 64 megabajtów (MB) pamięci SDRAM (Synchronous Dynamic Random Access Memory). W celu umożliwienia rozszerzenia pamięci, drukarka wyposażona jest w trzy gniazda DIMM, w których można zainstalować moduły o pojemności 64, 128 lub 256 MB pamięci RAM. Niniejsza drukarka obsługuje do 448 MB pamięci.

## Drukarka serii HP Color LaserJet 3700n

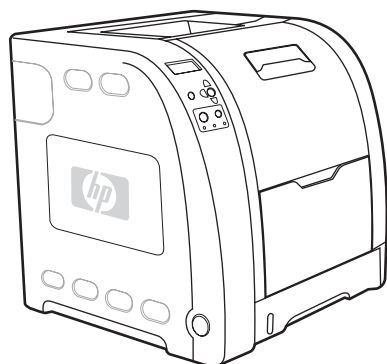

Drukarka HP Color LaserJet 3700n obsługuje funkcje drukarki HP Color LaserJet 3700, a dodatkowo jest wyposażona w serwer druku HP Jetdirect 615n w celu uzyskania łatwego połączenia z sieciami 10/100baseT.

## Drukarka serii HP Color LaserJet 3700dn

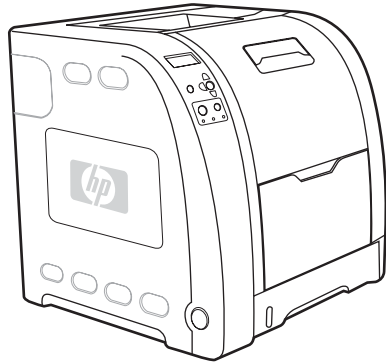

Drukarka HP Color LaserJet 3700dn obsługuje funkcje drukarki HP Color LaserJet 3700n, a dodatkowo automatyczne drukowanie dwustronne (dupleksowe) oraz ogółem 128 MB pamięci SDRAM.

## Drukarka serii HP Color LaserJet 3700dtn

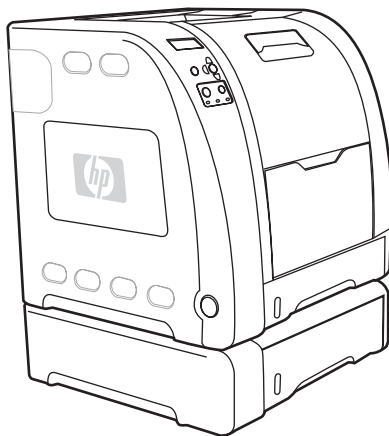

Drukarka HP Color LaserJet 3700dtn obsługuje funkcje drukarki HP Color LaserJet 3700dn, a ponadto jest wyposażona w dodatkowy podajnik na 500 arkuszy (podajnik 3).

## Funkcje drukarki

Drukarka łączy jakość i niezawodność drukowania Hewlett-Packard z funkcjami podanymi poniżej. Więcej informacji na temat funkcji drukarki serii HP Color LaserJet 3500 można znaleźć w witrynie firmy Hewlett-Packard pod adresem <http://www.hp.com/support/clj3500>. Więcej informacji na temat funkcji drukarki serii HP Color LaserJet 3700 można znaleźć w witrynie pod adresem <http://www.hp.com/support/clj3700>.

### Funkcje

	Drukarka serii HP Color LaserJet 3500	Drukarka serii HP Color LaserJet 3700
<b>Wydajność</b>	<ul style="list-style-type: none"> <li>12 stron na minutę (w trybie w trybie czarno-białym i kolorowym).</li> </ul> <p>Jeżeli wydajność drukarki jest niższa niż wymieniona tutaj, patrz: <a href="#">Czynniki mające wpływ na wydajność drukarki</a>.</p> <ul style="list-style-type: none"> <li>Druk na różnych materiałach. Więcej informacji można znaleźć w witrynie <a href="#">Gramatury i formaty obsługiwane papieru</a>.</li> </ul>	<ul style="list-style-type: none"> <li>16 stron na minutę (w trybie w trybie czarno-białym i kolorowym).</li> </ul> <p>Jeżeli wydajność drukarki jest niższa niż wymieniona tutaj, patrz: <a href="#">Czynniki mające wpływ na wydajność drukarki</a>.</p> <ul style="list-style-type: none"> <li>Druk na różnych materiałach. Więcej informacji można znaleźć w witrynie <a href="#">Gramatury i formaty obsługiwane papieru</a>.</li> <li>Procesor MIPS RISC 350 MHz</li> </ul>
<b>Pamięć</b>	<ul style="list-style-type: none"> <li>64 megabajtów (MB) pamięci SDRAM (Synchronous Dynamic Random Access Memory).</li> </ul>	<ul style="list-style-type: none"> <li>64 megabajtów (MB) pamięci SDRAM (Synchronous Dynamic Random Access Memory).</li> <li>Możliwość rozszerzenia do 448 MB.</li> </ul>
<b>Interfejs użytkownika</b>	<ul style="list-style-type: none"> <li>Wyświetlacz graficzny na panelu sterowania.</li> <li>Ulepszona pomoc panelu sterowania.</li> <li>Przybornik HP (aplikacja oparta na przeglądarce internetowej, zawierająca informacje na temat stanu drukarki i rozwiązywania problemów).</li> <li>Sterowniki drukarek Windows PC i Apple Macintosh.</li> </ul>	<ul style="list-style-type: none"> <li>Wyświetlacz graficzny na panelu sterowania.</li> <li>Ulepszona pomoc panelu sterowania.</li> <li>Przybornik HP (aplikacja oparta na przeglądarce internetowej, zawierająca informacje na temat stanu drukarki i rozwiązywania problemów).</li> <li>Sterowniki drukarek Windows PC i Apple Macintosh.</li> <li>Wbudowany serwer sieciowy, służący do dostępu do pomocy technicznej i zamawiania materiałów eksploatacyjnych (narzędzie administratora do drukarek podłączonych do sieci).</li> </ul>
<b>Obsługiwane języki drukarki</b>	Nie odnosi się.	<ul style="list-style-type: none"> <li>HP PCL 6.</li> <li>Emulacja PostScript 3.</li> <li>Automatyczna zmiana języka.</li> </ul>

	<b>Drukarka serii HP Color LaserJet 3500</b>	<b>Drukarka serii HP Color LaserJet 3700</b>
<b>Funkcje przechowywania</b>	Nie odnosi się.	<ul style="list-style-type: none"> <li>• Czcionki i formularze.</li> </ul>
<b>Funkcje środowiskowe</b>	<ul style="list-style-type: none"> <li>• Ustawianie trybu oszczędzania energii.</li> <li>• Wysoka zawartość odzyskiwalnych elementów i materiałów.</li> <li>• Zgodność ze standardem Energy Star.</li> </ul>	<ul style="list-style-type: none"> <li>• Ustawianie trybu oszczędzania energii.</li> <li>• Wysoka zawartość odzyskiwalnych elementów i materiałów.</li> <li>• Zgodność ze standardem Energy Star.</li> </ul>
<b>Czcionki</b>	Nie odnosi się.	<ul style="list-style-type: none"> <li>• 80 wewnętrznych czcionek w języku PCL i emulacji PostScript.</li> <li>• 80 czcionek ekranowych odpowiadających czcionkom drukarki w formacie TrueType™ za pomocą rozwiązań programowych.</li> </ul>
<b>Obsługa papieru</b>	<ul style="list-style-type: none"> <li>• Drukowanie na papierze od 76 x 127 mm do 215 x 355 mm.</li> <li>• Druk na papierze o gramaturze od 60 g/m<sup>2</sup> do 163 g/m<sup>2</sup>.</li> <li>• Druk na szerokim zakresie rodzajów materiałów, w tym na papierze błyszczącym, ciężkim, etykietach, foliach, foliach do rzutników i kopertach.</li> <li>• Kilka poziomów nabłyszczania.</li> <li>• Podajnik papieru na 250 arkuszy (podajnik 2) obsługujący formaty letter, legal, executive, executive (JIS), A4, A5, B5 (JIS), B5 (ISO) i 216 x 330 mm.</li> <li>• Opcjonalny podajnik na 500 arkuszy obsługujący formaty Letter i A4 (podajnik 3). Więcej informacji można znaleźć w witrynie <a href="#">Gramatury i formaty obsługiwanego papieru</a>.</li> <li>• Pojemnik wyjściowy (górny) na 150 arkuszy stroną do zadrukowania w dół oraz pojemnik wyjściowy (tylny) na 25 arkuszy stroną do zadrukowania w górę.</li> </ul>	<ul style="list-style-type: none"> <li>• Druk na papierze o formacie od 76 x 127 mm do 215 x 355 mm.</li> <li>• Druk na papierze o gramaturze od 60 g/m<sup>2</sup> do 163 g/m<sup>2</sup>.</li> <li>• Druk na szerokim zakresie rodzajów materiałów, w tym na papierze błyszczącym, ciężkim, etykietach, foliach, foliach do rzutników i kopertach.</li> <li>• Kilka poziomów nabłyszczania.</li> <li>• Podajnik papieru na 250 arkuszy (podajnik 2) obsługujący formaty letter, legal, executive, executive (JIS), A4, A5, B5 (JIS), B5 (ISO) i 216 x 330 mm.</li> <li>• Opcjonalny podajnik na 500 arkuszy obsługujący formaty Letter i A4; standardowy dla drukarek HP Color LaserJet 3700dtn (podajnik 3). Więcej informacji można znaleźć w witrynie <a href="#">Gramatury i formaty obsługiwanego papieru</a>.</li> <li>• Pojemnik wyjściowy (górny) na 150 arkuszy stroną do zadrukowania w dół oraz pojemnik wyjściowy (tylny) na 25 arkuszy stroną do zadrukowania w górę.</li> <li>• Automatyczny druk dwustronny w drukarkach HP Color LaserJet 3700dn i 3700dtn.</li> </ul>

	<b>Drukarka serii HP Color LaserJet 3500</b>	<b>Drukarka serii HP Color LaserJet 3700</b>
<b>Akcesoria</b>	<ul style="list-style-type: none"> <li>• Opcjonalny podajnik na 500 arkuszy obsługujący formaty Letter i A4 (podajnik 3).</li> </ul>	<ul style="list-style-type: none"> <li>• Opcjonalny podajnik na 500 arkuszy (podajnik 3) obsługujący formaty Letter i A4; (podajnik 3), standardowy dla drukarek HP Color LaserJet 3700dtn (podajnik 3).</li> <li>• Moduły pamięci DIMM.</li> <li>• Opcjonalny moduł pamięci Flash DIMM.</li> </ul>
<b>Złącza</b>	<ul style="list-style-type: none"> <li>• Szybkie złącze kabla uniwersalnej magistrali szeregowej (USB) 2.0.</li> <li>• Zewnętrzny serwer druku HP Jetdirect en3700; standardowy dla drukarek HP Color LaserJet 3500n.</li> <li>• Oprogramowanie HP Web Jetadmin.</li> </ul>	<ul style="list-style-type: none"> <li>• Standardowy interfejs dwukierunkowego połączenia równoległego (zgodny ze standardem IEEE -1284), zapewniający zgodność wsteczną.</li> <li>• Złącze kabla uniwersalnej magistrali szeregowej (USB).</li> <li>• Opcjonalna karta sieciowa EIO; standardowo w HP Color LaserJet 3700n, 3700dn i 3700dtn.</li> <li>• Wbudowany serwer internetowy HP</li> <li>• Oprogramowanie HP Web Jetadmin.</li> </ul>
<b>Materiały eksploatacyjne</b>	<ul style="list-style-type: none"> <li>• Strona stanu materiałów eksploatacyjnych zawiera informacje o poziomie tonera, liczbie wydrukowanych stron i przybliżonej liczbie pozostałych stron.</li> <li>• Kasetę nie wymaga wstrząśnięcia przed użyciem.</li> <li>• Drukarka dokonuje sprawdzenia autentyczności kaset drukujących HP podczas ich instalacji.</li> <li>• Możliwości zamawiania materiałów eksploatacyjnych przez Internet (za pomocą przybornika HP).</li> </ul>	<ul style="list-style-type: none"> <li>• Strona stanu materiałów eksploatacyjnych zawiera informacje o poziomie tonera, liczbie wydrukowanych stron i przybliżonej liczbie pozostałych stron.</li> <li>• Kasetę nie wymaga wstrząśnięcia przed użyciem.</li> <li>• Drukarka dokonuje sprawdzenia autentyczności kaset drukujących HP podczas ich instalacji.</li> <li>• Możliwości zamawiania materiałów eksploatacyjnych przez Internet (za pomocą wbudowanego serwera internetowego i przybornika HP).</li> </ul>

## Zapoznanie z drukarką

Poniższe ilustracje przedstawiają rozmieszczenie i nazwy podstawowych elementów drukarki.

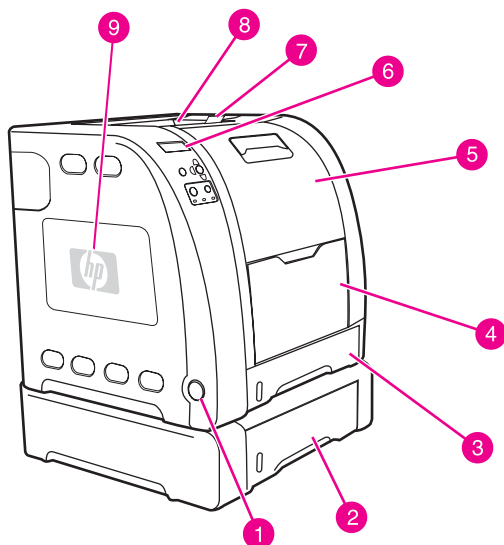

### Widok z przodu (pokazany z podajnikiem papieru na 500 arkuszy)

- 1 włącznik/wyłącznik
- 2 podajnik 3 (opcjonalny, na 500 arkuszy standardowego papieru)
- 3 podajnik 2 (na 250 arkuszy standardowego papieru)
- 4 podajnik 1
- 5 przednie drzwiczki
- 6 panel sterowania drukarki
- 7 poszerzenie podajnika wyjściowego, do wykorzystania z papierem B5 (JIS), B5 (ISO) i 216 na 356 (8,5 na 14 cala)
- 8 pojemnik wyjściowy
- 9 drzwiczki dostępu do modułu DIMM (dostępne w drukarce serii HP Color LaserJet 3700)

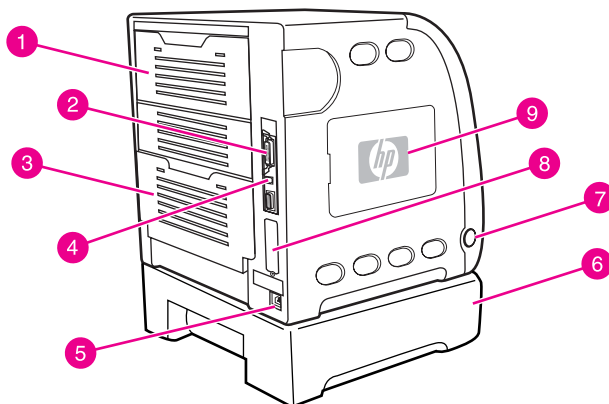

### Widok z tyłu i z boku

- 1 górne tylne drzwiczki
- 2 połączenie równoległe (dostępne w drukarce serii HP Color LaserJet 3700)
- 3 dolne tylne drzwiczki (tylny pojemnik wyjściowy)
- 4 złącze USB
- 5 połączenie zasilania
- 6 podajnik 3 (opcjonalny)
- 7 włącznik/wyłącznik
- 8 połączenie EIO (dostępne w drukarce serii HP Color LaserJet 3700)
- 9 drzwiczki dostępu do modułu DIMM (dostępne w drukarce serii HP Color LaserJet 3700)

## Oprogramowanie drukarki

Do drukarki dołączony jest dysk CD-ROM zawierający oprogramowanie systemu drukowania. Elementy oprogramowania i sterowniki drukarki na tym dysku CD-ROM umożliwiają pełne wykorzystanie możliwości drukarki. Instrukcje instalacyjne podane są w przewodniku Wprowadzenie.

### Uwaga

Najnowsze informacje na temat elementów oprogramowania systemu drukowania podane są w plikach ReadMe („Czytaj to”) na dysku CD-ROM.

W tej części podsumowane jest oprogramowanie zawarte na dysku CD-ROM. System druku obejmuje oprogramowanie dla użytkowników końcowych i administratorów sieci, przystosowane do pracy w następujących środowiskach operacyjnych:

- Microsoft Windows 98, Me i NT 4.0
- Microsoft Windows 2000 oraz XP 32-bitowy i XP 64-bitowy
- Apple Mac OS wersja 9.1 lub nowsza i Mac OS X wersja 10.1 i nowsza

### Uwaga

Aby uzyskać listę środowisk sieciowych obsługiwanych przez elementy programowe dla administratorów sieci, należy zapoznać się z sekcją [Konfiguracja sieciowa](#).

Listę sterowników drukarek, najnowszego oprogramowania drukarki HP oraz informacje o produktach i obsłudze klientów dla drukarek serii HP Color LaserJet 3500 można uzyskać pod adresem <http://www.hp.com/support/clj3500>. Pomoc do drukarek serii HP Color LaserJet 3700 można znaleźć pod adresem <http://www.hp.com/support/clj3700>.

## Sterowniki drukarki

Sterowniki drukarek umożliwiają dostęp do funkcji drukarki oraz zapewniają łączność pomiędzy komputerem i drukarką. Do drukarki dołączono wymienione poniżej sterowniki na dysku CD-ROM:

### Sterowniki drukarki dla drukarek serii HP Color LaserJet 3500

System operacyjny <sup>1</sup>	JetReady 4.0
Windows 98, Me	✓
Windows NT 4.0	✓
Windows 2000	✓
Windows XP (32 bity)	✓
Windows XP (64 bity)	✓
Windows Server 2003 (32- bitowy)	✓
Windows Server 2003 (64- bitowy)	✓
Macintosh OS	✓

<sup>1</sup> Nie wszystkie funkcje drukarki są dostępne ze wszystkich sterowników lub systemów operacyjnych. Zobacz pomoc ekranową w swoim sterowniku, aby zorientować się w dostępności funkcji.

## Sterowniki drukarki dla drukarek serii HP Color LaserJet 3700

System operacyjny <sup>1</sup>	PCL 6	Emulacja PS
Windows 98, Me	✓	✓
Windows NT 4.0 <hr/> <b>Uwaga</b> System Windows NT nie obsługuje połączeń USB	✓	✓
Windows 2000 <sup>2</sup>	✓	✓
Windows XP (32-bitowy) <sup>2</sup>	✓	✓
Windows XP (64-bitowy) <sup>2, 3</sup>		✓
Windows Server 2003 (32-bitowy)	✓	✓
Windows Server 2003 (64-bitowy)	✓	✓
Macintosh OS		✓

<sup>1</sup> Nie wszystkie funkcje drukarki są dostępne ze wszystkich sterowników lub systemów operacyjnych. Zobacz pomoc ekranową w swoim sterowniku, aby zorientować się w dostępności funkcji.

<sup>2</sup> Dla systemów Windows 2000 i Windows XP (32-bitowy i 64-bitowy) ze strony <http://www.hp.com/go/clj3700software> można pobrać sterownik PCL 5.

<sup>3</sup> Dla systemu Windows XP (64-bitowy) ze strony <http://www.hp.com/go/clj3700software> można pobrać sterownik PCL 6.

### Uwaga

Jeżeli podczas instalacji oprogramowania system nie sprawdza automatycznie, czy w Internecie dostępne są najnowsze sterowniki, dla drukarki serii HP Color LaserJet 3500 należy pobrać je z witryny [http://www.hp.com/go/clj3500\\_software](http://www.hp.com/go/clj3500_software). Pomoc do drukarek serii HP Color LaserJet 3700 można znaleźć pod adresem [http://www.hp.com/go/clj3700\\_software](http://www.hp.com/go/clj3700_software).

### Dodatkowe sterowniki

Poniższe sterowniki nie są zamieszczone na dysku CD-ROM, lecz są dostępne w Internecie na stronie <http://www.hp.com/go/clj3700software>. Te sterowniki są tylko do drukarek serii HP Color LaserJet 3700.

- Sterownik drukarki OS/2 PS u PCL
- Skrypty modelu UNIX
- Sterowniki systemu Linux

### Uwaga

Sterowniki OS/2 są dostępne z firmy IBM i są dołączane do systemu OS/2. Nie są one dostępne dla języków takich jak tradycyjny chiński, uproszczony chiński, koreański i japoński.

### Oprogramowanie sieciowe

Podsumowanie dostępnego oprogramowania firmy HP, dotyczącego instalacji i konfiguracji sieciowych można znaleźć w *Podręczniku administratora serwera wydruku HP Jetdirect*. Podręcznik zamieszczono na dysku CD-ROM dostarczanym wraz z drukarką.



## HP Web Jetadmin

Program HP Web Jetadmin umożliwia zarządzanie drukarkami podłączonymi do serwera druku HP Jetdirect w sieci Intranet za pomocą przeglądarki internetowej. HP Web Jetadmin jest narzędziem do zarządzania, działającym w oparciu o przeglądarkę, które powinno być zainstalowane tylko na komputerze administratora. Program ten można zainstalować i uruchomić w rozmaitych systemach.

Najnowszą wersję oprogramowania HP Web Jetadmin do pobrania oraz aktualną listę obsługiwanych systemów hostów można znaleźć w Internetowym Centrum Obsługi Klienta firmy HP, pod adresem <http://www.hp.com/go/webjetadmin>.

Jeśli program HP Web Jetadmin został zainstalowany na serwerze głównym, dostęp do niego można uzyskać z dowolnego komputera, przy użyciu jednej z obsługiwanych przeglądarek internetowych (np. Microsoft Internet Explorer w wersji 4. x lub nowszej, bądź Netscape Navigator w wersji 4. x lub nowszej).

Program HP Web Jetadmin w wersji 6.5 i nowszej posiada następujące funkcje:

- Zadaniowy interfejs użytkownika oferuje konfigurowalne widoki, dzięki czemu oszczędza czas administratorów sieci.
- Dostosowalne profile użytkownika pozwalają administratorom sieci na uwzględnianie tylko funkcji przeglądanych lub używanych.
- Szybkie powiadamianie pocztą e-mail o awarii sprzętu, niskim poziomie materiałów eksploatacyjnych i innych problemach z drukarką, może być teraz skierowane do różnych osób.
- Zdalna instalacja i zarządzanie z dowolnego miejsca jedynie przy użyciu standardowej przeglądarki internetowej.
- Zaawansowana funkcja automatycznego wyszukiwania sprzętu lokalizuje urządzenia w sieci, bez konieczności ręcznego wpisywania każdej drukarki do bazy danych przez administratora.
- Prosta integracja z pakietami do zarządzania przedsiębiorstwem.
- Szybkie wyszukiwanie urządzeń w oparciu o parametry takie jak adres IP, możliwość drukowania w kolorze i nazwa modelu.
- Łatwa organizacja urządzeń w logiczne grupy, z zastosowaniem wirtualnych map biura w celu łatwej nawigacji.

Najnowsze informacje o oprogramowaniu HP Web Jetadmin można uzyskać w witrynie <http://www.hp.com/go/webjetadmin>.

## UNIX

Program HP Jetdirect Printer Installer for UNIX jest prostym narzędziem służącym do instalacji drukarki przeznaczonym dla sieci HP-UX i Solaris. Można go pobrać z Internetowego Centrum Obsługi Klienta firmy HP pod adresem [http://www.hp.com/support/net\\_printing](http://www.hp.com/support/net_printing).

## Linux

Niektóre informacje o obsłudze Linux można pobrać z witryny <http://www.hp.com/go/linux>.

## Narzędzia

Drukarki serii HP Color LaserJet 3500 i HP Color LaserJet 3700 są wyposażone w kilka narzędzi, ułatwiających monitorowanie z zarządzanie drukarką w sieci.

### Przybornik HP

Przybornik HP to aplikacja, służąca do wykonywania następujących zadań:

- sprawdzanie statusu drukarki,
- konfiguracja ustawień drukarki,
- przeglądanie informacji o rozwiązywaniu problemów,
- przeglądanie dokumentacji online.
- drukowanie wewnętrznych stron drukarki

Przybornik HP można przeglądać, kiedy drukarka jest bezpośrednio podłączona do komputera lub do sieci. Aby móc korzystać z przybornika HP należy przeprowadzić pełną instalację oprogramowania.

### Wbudowany serwer sieciowy (dostępny w drukarce serii HP Color LaserJet 3700)

Drukarka ten jest wyposażona we wbudowany serwer internetowy, który umożliwia dostęp do informacji na temat aktywności drukarki i sieci. Serwer internetowy udostępnia środowisko, w którym mogą być uruchamiane programy internetowe, podobnie jak w systemie operacyjnym (np. Windows); udostępnia środowisko do uruchamiania programów na komputerze PC. Dane wyjściowe tych programów mogą być wyświetlane przez przeglądarkę internetową, np. Microsoft Internet Explorer lub Netscape Navigator.

Określenie “wbudowany” serwer internetowy oznacza, że znajduje się on raczej na urządzeniu sprzętowym (np. drukarce) lub w oprogramowaniu firmowym niż w postaci programu na serwerze sieciowym.

Zaletą wbudowanego serwera internetowego jest udostępnienie wszystkim użytkownikom, korzystającym z komputera PC podłączonego do sieci i ze standardowej przeglądarki, interfejsu dostępu do drukarki. Nie należy instalować ani konfigurować specjalnego oprogramowania, ale potrzebna jest zainstalowana w serwerze obsługiwana przeglądarka sieciowa. Aby uzyskać dostęp do wbudowanego serwera sieciowego, wpisz w wierszu adresowym przeglądarki adres IP drukarki. (Aby sprawdzić adres IP, wydrukuj stronę konfiguracji. Więcej informacji na temat drukowania strony konfiguracji znajdziesz w sekcji [Strony informacyjne drukarki.](#))

### Funkcje

Wbudowany serwer internetowy HP umożliwia przeglądanie stanu drukarki i karty sieciowej oraz zarządzanie funkcjami drukowania z komputera PC. Za pomocą wbudowanego serwera internetowego HP można wykonywać następujące zadania:

- przeglądanie informacji o stanie drukarki
- określanie pozostałego czasu eksploatacji wszystkich materiałów i zamawianie nowych produktów
- przeglądanie i zmiana konfiguracji podajników
- przeglądanie i zmiana konfiguracji menu panelu sterowania drukarki

- przeglądanie i drukowanie wewnętrznych stron drukarki
- otrzymywanie powiadomień o zdarzeniach drukarki i materiałów eksploatacyjnych
- dodawanie lub zmienianie łącz do innych witryn internetowych
- ustawianie języka, w jakim będą wyświetlane strony wbudowanego serwera internetowego
- przeglądanie i zmiana konfiguracji sieciowej
- przeglądanie treści specyficznej pomocy drukarki i jej aktualnego stanu.

Pełne objaśnienie funkcji i funkcjonowania wbudowanego serwera internetowego znajduje się w sekcji [Używanie wbudowanego serwera internetowego \(tylko w drukarce serii HP Color LaserJet 3700\)](#).

## Inne elementy i programy narzędziowe

Dla użytkowników systemów Windows i Macintosh OS oraz administratorów sieci dostępnych jest kilka programów. Programy te podane są poniżej.

Windows	Macintosh OS	Administrator sieci
<ul style="list-style-type: none"> <li>• Instalator oprogramowania – automatyzuje instalację systemu drukowania</li> <li>• Elektroniczna rejestracja przez Internet</li> <li>• Przybornik HP — aplikacja sieciowa do sprawdzania stanu drukarki i ustawień dla użytkowników systemów Windows 98, 2000, Me i XP</li> </ul>	<ul style="list-style-type: none"> <li>• Pliki opisowe do drukarki PostScript (PPD) – służą do używania ze sterownikiem Apple PostScript, dołączonym do systemu Mac OS.</li> <li>• Przybornik HP — aplikacja sieciowa do sprawdzania stanu drukarki i ustawień dla użytkowników systemów Mac OS X, v10.1 i v10.2.</li> </ul>	<ul style="list-style-type: none"> <li>• HP Web Jetadmin – oparte na przeglądarce narzędzie do zarządzania systemem. Pod adresem <a href="http://www.hp.com/go/webjetadmin">http://www.hp.com/go/webjetadmin</a> znajduje się najnowsza wersja oprogramowania HP Web Jetadmin.</li> <li>• Instalator drukarki HP Jetdirect dla systemu UNIX – dostępny do pobrania z witryny <a href="http://www.hp.com/support/net_printing">http://www.hp.com/support/net_printing</a>.</li> </ul>

# Specyfikacje materiałów do drukowania

Dla uzyskania optymalnych rezultatów należy używać standardowego papieru do fotokopiarek o gramaturze od 75 g/m<sup>2</sup> do 90 g/m<sup>2</sup>. Należy sprawdzić, czy papier jest dobrej jakości, bez nacięć, wycięć, rozerwań, plam, sypkich cząsteczek, kurzu, zmarszczeń, zawinięć lub zagiętych brzegów.

## Gramatury i formaty obsługiwanego papieru

### Rozmiary papieru w podajniku 1<sup>1</sup>

Podajnik 1	Wymiary	Waga lub grubość	Pojemność
Minimalny format papieru	76 na 127 mm	60 do 163 g/m <sup>2</sup>	100 arkuszy (75 g/m <sup>2</sup> )
Maksymalny format papieru	216 na 356 mm	60 do 163 g/m <sup>2</sup>	100 arkuszy (75 g/m <sup>2</sup> )
Minimalny format papieru błyszczącego	76 na 127 mm	75 do 120 g/m <sup>2</sup>	Maksymalna wysokość stosu: 12 mm
Maksymalny format papieru błyszczącego	216 na 356 mm	75 do 120 g/m <sup>2</sup>	Maksymalna wysokość stosu: 12 mm
Minimalny format folii <sup>2</sup>	76 na 127 mm	0,12 do 0,13 mm	50 arkuszy
Maksymalny format folii <sup>2</sup>	216 na 356 mm	0,12 do 0,13 mm	50 arkuszy
Minimalny format kopert	76 na 127 mm	60 do 90 g/m <sup>2</sup>	10 kopert
Maksymalny format kopert	216 na 356 mm	60 do 90 g/m <sup>2</sup>	10 kopert
Minimalny format nalepek	76 na 127 mm	75 do 163 g/m <sup>2</sup>	50 arkuszy
Maksymalny format nalepek	216 na 356 mm	75 do 163 g/m <sup>2</sup>	50 arkuszy
Minimalny format kartonu	76 na 127 mm	135 do 216 g/m <sup>2</sup>	40 arkuszy
Maksymalny format kartonu	216 na 356 mm	135 do 216 g/m <sup>2</sup>	40 arkuszy

<sup>1</sup> Drukarka obsługuje szeroki zakres standardowych i własnych formatów nośników druku. Pojemność może różnić się w zależności od gramatury nośnika, jego grubości oraz warunków otoczenia. Gładkość — 100 do 250 (Sheffield). Więcej informacji na temat składania zamówień znajduje się w sekcji [Akcesoria i materiały eksploatacyjne](#).

<sup>2</sup> Należy używać tylko folii, które są przeznaczone do używania w drukarkach HP Color LaserJet. Drukarka wykrywa folie, które nie są przeznaczone do używania w drukarkach HP Color LaserJet. Więcej informacji można znaleźć na stronie [Menu jakości druku](#).

### Uwaga

W poniższej tabeli znajduje się lista standardowych formatów papieru, które drukarka obsługuje w podajniku 2.

### Rozmiary papieru w podajniku 2<sup>1</sup>

Podajnik 2	Wymiary	Waga lub grubość	Pojemność
Letter	216 na 279 mm	60 do 105 g/m <sup>2</sup>	250 arkuszy (75 g/m <sup>2</sup> )
Legal	216 na 356 mm	60 do 105 g/m <sup>2</sup>	250 arkuszy (75 g/m <sup>2</sup> )
Executive	184 na 267 mm	60 do 105 g/m <sup>2</sup>	250 arkuszy (75 g/m <sup>2</sup> )
Executive (JIS)	216 na 330 mm	60 do 105 g/m <sup>2</sup>	250 arkuszy (75 g/m <sup>2</sup> )
A4	210 na 297 mm	60 do 105 g/m <sup>2</sup>	250 arkuszy (75 g/m <sup>2</sup> )
A5	148 na 210 mm	60 do 105 g/m <sup>2</sup>	250 arkuszy (75 g/m <sup>2</sup> )
B5 (JIS)	182 na 257 mm	60 do 105 g/m <sup>2</sup>	250 arkuszy (75 g/m <sup>2</sup> )
B5 (JIS)	176 na 250 mm	60 do 105 g/m <sup>2</sup>	250 arkuszy (75 g/m <sup>2</sup> )

<sup>1</sup> Pojemność może różnić się w zależności od gramatury nośnika, jego grubości oraz warunków otoczenia.

### Rozmiary papieru w podajniku 3<sup>1</sup>

Podajnik 3	Wymiary	Waga lub grubość	Pojemność
Letter	215 na 279 mm	60 do 105 g/m <sup>2</sup>	500 arkuszy (75 g/m <sup>2</sup> )
A4	210 na 296 mm	60 do 105 g/m <sup>2</sup>	500 arkuszy (75 g/m <sup>2</sup> )

<sup>1</sup> Pojemność może różnić się w zależności od gramatury nośnika, jego grubości oraz warunków otoczenia.

### Automatyczne drukowanie dwustronne (dostępne w niektórych modelach drukarki serii HP LaserJet 3700)<sup>1</sup>

Automatyczne drukowanie dwustronne	Wymiary	Waga lub grubość	Pojemność
Letter	216 na 279 mm	60 do 105 g/m <sup>2</sup>	unlimited arkuszy
Legal	216 na 356 mm	60 do 105 g/m <sup>2</sup>	unlimited arkuszy
A4	210 na 297 mm	60 do 105 g/m <sup>2</sup>	unlimited arkuszy

<sup>1</sup> Drukarka drukuje automatycznie na papierze o gramaturze do 163 gm<sup>2</sup>. Jednakże automatyczne drukowanie dwustronne na papierze o gramaturze wyższej niż wartości wymienione w powyższej tabeli może przynieść nieoczekiwane rezultaty.

**Ręczne drukowanie dwustronne** Wszystkie wymienione obsługiwane formaty i rodzaje dla podajnika 1 mogą być drukowane dwustronnie w trybie ręcznym. Dodatkowe informacje znajdują się pod adresem [Drukowanie dwustronne \(dupleks\)](#).

# 2

## Panel sterowania

W tej części znajdują się informacje na temat panelu sterowania drukarki, służącego do obsługi funkcji drukarki oraz informacje na temat komunikatów drukarki i zadań drukowania. Opisane są następujące tematy:

- [Przegląd panelu sterowania](#)
- [Menu panelu sterowania](#)
- [Hierarchia menu](#)
- [Menu informacyjne](#)
- [Menu obsługi papieru](#)
- [Menu konfiguracji urządzenia](#)
- [Menu diagnostyczne](#)
- [Zmiana ustawień konfiguracji panelu sterowania drukarki](#)
- [Używanie panelu sterowania drukarki w środowiskach udostępniania](#)

## Przegląd panelu sterowania

Panel sterowania umożliwia sterowanie funkcjami drukarki oraz przedstawia informacje dotyczące drukarki i zadań drukowania. Na wyświetlaczu przedstawiane są w postaci graficznej informacje dotyczące drukarki i stanu materiałów eksploatacyjnych, co pozwala w łatwy sposób identyfikować i eliminować problemy.

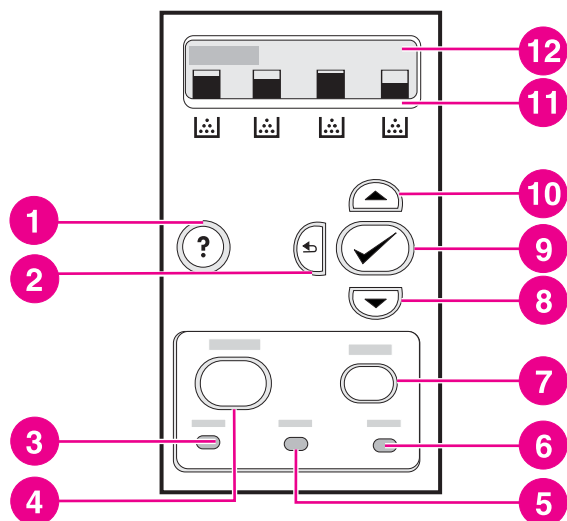

### Przyciski i kontrolki panelu sterowania

- 1 przycisk pomoc (?)
- 2 przycisk Strzałka w tył (↵)
- 3 kontrolka Gotowość
- 4 przycisk Menu
- 5 kontrolka Dane
- 6 kontrolka Uwaga
- 7 przycisk Stop
- 8 przycisk Strzałka w dół (▼) button
- 9 wybierz przycisk (✓).
- 10 przycisk Strzałka w górę (▲)
- 11 wskaźnik poziomu kasety z tuszem
- 12 wyświetlacz

Komunikacja drukarki następuje przez wyświetlacz oraz kontrolki znajdujące się na dole panelu sterowania. Kontrolki Gotowość, Dane i Uwaga udostępniają natychmiastowe informacje dotyczące stanu drukarki i alarmują o problemach z drukowaniem. Na wyświetlaczu przedstawiane są pełniejsze informacje oraz menu, pomoc i komunikaty o błędach.

### Przyciski panelu sterowania

Za pomocą przycisków na panelu sterowania można korzystać z drukarki, poruszać się po menu i reagować na komunikaty na wyświetlaczu.



Nazwa przycisku	Funkcja
✓ Wybór	Służy do wybierania, wznowiania drukowanie po powtarzających się błędach oraz do korzystania z kaset drukujących innych producentów.
▲ Strzałka w górę ▼ Strzałka w dół	Umożliwia poruszanie się po menu i tekście, zwiększanie lub zmniejszanie wartości parametrów numerycznych na wyświetlaczu.
↩ Strzałka w lewo	Nawiguje w tył w zagnieżdżonych menu.
Menu	Wprowadza istniejące menu.
Stop	Wstrzymuje aktualnie przeprowadzane zadanie, umożliwia wybór wznowienia lub anulowania zadania, usuwa papier z drukarki oraz usuwa wszelkie powtarzające się błędy wstrzymanego zadania
? Pomoc	Wyświetla szczegółowe informacje na temat komunikatów i menu drukarki.

## Kontrolki panelu sterowania

Kontrolka	Włączona	Wyłączona	Pulsująca
Gotowość (zielona)	Drukarka jest w stanie połączenia (gotowa do przyjęcia i przetwarzania danych).	Drukarka jest w stanie rozłączenia (pauzy) lub jest wyłączona.	Drukarka próbuje zatrzymać drukowanie i przejść w stan rozłączenia. Często jest to spowodowane zleceniem przerwania aktualnego zadania zadany przez użytkownika.
Dane (zielona)	Drukarka pokazuje opracowane dane, ale do zakończenia zadania potrzeba innych danych, lub zadanie zostało wstrzymane albo czeka na usunięcie błędów.	Drukarka nie przetwarza lub nie odbiera danych.	Drukarka przetwarza i odbiera dane.
Uwaga (pomarańczowa)	Wystąpił krytyczny błąd. Drukarka wymaga uwagi użytkownika.	Nie ma stanu wymagającego uwagi użytkownika.	Wystąpił błąd. Drukarka wymaga uwagi użytkownika.

## Wyświetlacz

Wyświetlacz drukarki udostępnia pełne i aktualne informacje dotyczące drukarki i zadań drukowania. W sposób graficzny przedstawiane są poziomy materiał eksploatacyjnych. Menu umożliwia dostęp do funkcji drukarki i szczegółowych informacji.

Na ekranie najwyższego poziomu wyświetlacza znajdują się dwa obszary: komunikat/monit i wskaźnik ilości materiałów eksploatacyjnych.

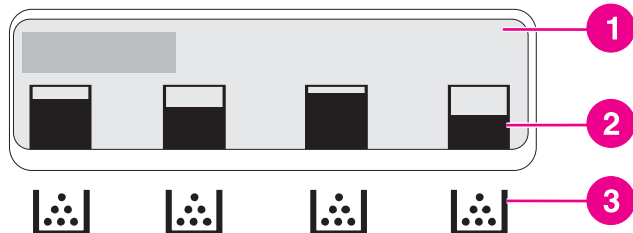

### Wyświetlacz drukarki

- 1 obszar komunikatów/monitów
- 2 wskaźnik materiałów eksploatacyjnych
- 3 kolory kaset drukujących od strony lewej do prawej: czarny, turkusowy, karmazynowy i żółty

W obszarach komunikatów i monitów wyświetlane są alarmy o stanie drukarki oraz informacje o działaniach, jakie należy podjąć.

Wskaźnik materiałów eksploatacyjnych przedstawia poziomy zużycia kaset drukujących (czarna, turkusowa, karmazynowa i żółta). Jeśli w drukarce zainstalowana jest kaseć drukująca innego producenta niż HP, zamiast poziomu zużycia wyświetlany jest znak ?. Wskaźnik materiałów eksploatacyjnych ukazuje się za każdym razem, gdy drukarka jest w stanie **Gotowe** oraz gdy wyświetlany jest komunikat o błędzie kaseć.

### Dostęp do panelu sterowania z komputera

Dostęp do panelu sterowania drukarki można również uzyskać za pomocą komputera, wykorzystując przybornik HP lub stronę ustawień wbudowanego serwera internetowego.

Komputer wyświetla te same informacje, co panel sterowania. Za pomocą komputera można także uruchamiać funkcje panelu sterowania, jak sprawdzanie stanu materiałów eksploatacyjnych, oglądanie komunikatów lub zmiana konfiguracji podajnika. Więcej informacji można znaleźć w sekcji [Używanie Przybornika HP](#) lub [Używanie wbudowanego serwera internetowego \(tylko w drukarce serii HP Color LaserJet 3700\)](#).

## Menu panelu sterowania

Większość najczęściej wykonywanych zadań drukowania można zrealizować z komputera za pomocą sterownika drukarki lub programu. Jest to najwygodniejszy sposób sterowania drukarką. Wszelkie zmiany, wykonane za pomocą komputera zastępują ustawienia panelu sterowania drukarki. Zapoznaj się z zawartością plików pomocy dotyczących posiadanego oprogramowania; dodatkowe informacje na temat dostępu do sterownika drukarki zawiera sekcja [Oprogramowanie drukarki](#).

Wpływ na pracę drukarki ma także zmiana ustawień w jej panelu sterowania. Aby uzyskać dostęp do funkcji nie obsługiwanych przez sterownik drukarki lub program, należy użyć panelu sterowania. Aby skonfigurować podajnik w celu używania określonego rodzaju i formatu załadowanego materiału, należy użyć panelu sterowania drukarki.

### Przewodnik czynności wstępnych – podstawy

Następujące informacje pomogą w poruszaniu się w menu panelu sterowania:

Nazwa przycisku	Funkcja
✓ Wybór	Umożliwia wybór opcji i wznowianie drukowania po wystąpieniu błędów.
▲ Strzałka w górę ▼ Strzałka w dół	Umożliwia poruszanie się po menu i tekście, zwiększanie lub zmniejszanie wartości parametrów numerycznych na wyświetlaczu. Przytrzymanie strzałki w górę lub w dół zwiększa prędkość przeglądania.
↶ Strzałka w lewo	Nawiguje w tył w zagnieżdżonych menu.
Menu	Wprowadza istniejące menu.
<b>Gotowe</b>	Jeżeli przez 60 sekund nie zostanie naciśnięty żaden przycisk, drukarka powróci do stanu <b>Gotowe</b> .
🔒 Symbol blokady	Administrator sieci zablokował dostęp do menu.

## Hierarchia menu

Poniższe tabele przedstawiają hierarchię każdego menu.

### Aby przejść do menu

1. Naciśnij przycisk **MENU** jeden raz, aby wejść do **MENU**.
2. Naciśnij przycisk ▲ lub ▼, aby poruszać się po listach opcji.
3. Naciśnij przycisk ▼, aby wybrać odpowiednią opcję.
4. Naciśnij przycisk ⇌, aby przejść na poprzedni poziom.
5. Naciśnij przycisk **MENU**, aby wyjść z opcji **MENU**.
6. Naciśnij przycisk ?, aby przejrzeć dodatkowe informacje o menu.

<b>MENU</b>	<b>Informacje</b> <b>OBSŁUGA PAPIERU</b> Konfiguruj urządź. <b>DIAGNOSTYKA</b> <b>SERWIS</b>
-------------	--

### Menu informacyjne

Dodatkowe informacje znajdują się pod adresem [Menu informacyjne](#).

<b>Informacje</b>	<b>DRUKUJ MAPĘ MENU</b> <b>DRUKUJ KONFIGURACJĘ</b> <b>DRUKUJ STRONĘ STANU MATERIAŁÓW</b> <b>STAN MATERIAŁÓW</b> <b>DRUKUJ STRONĘ ZUŻYCIA</b> (dostępne w drukarce serii HP Color LaserJet 3700) <b>WYDRUK STR. DEMO</b> <b>DRUKUJ KATALOG PLIKÓW</b> (dostępne w drukarce serii HP Color LaserJet 3700) <b>DRUKUJ LISTĘ CZCIONEK PCL</b> (dostępne w drukarce serii HP Color LaserJet 3700) <b>DRUKUJ LISTĘ CZCIONEK PS</b> (dostępne w drukarce serii HP Color LaserJet 3700)
-------------------	--

### Menu obsługi papieru

Dodatkowe informacje znajdują się pod adresem [Menu obsługi papieru](#).

OBSŁUGA PAPIERU	<b>FORMAT PODAJNIKA 1 PAPIERU</b> <b>RODZ.POD.1PAP.</b> <b>FORMAT PODAJNIKA 2 PAPIERU</b> <b>RODZ.POD.2PAP.</b> <b>FORMAT PODAJNIKA 3 PAPIERU</b> <b>RODZ.POD.3PAP.</b>
-----------------	--

## Menu konfiguracji urządzenia

Więcej informacji zawierają sekcje [Menu konfiguracji urządzenia](#) i [Zmiana ustawień konfiguracji panelu sterowania drukarki](#).

Konfiguruj urząd.	DRUKOWANIE	<b>KOPIE</b> <b>Domyślny rozm. pap.:</b> <b>DOMYŚLNY NIESTAND</b> <b>FORMAT PAPIERU</b> <b>DUPLEKS</b> (dostępne dla modeli drukarek HP Color LaserJet 3700dn i 3700dtn). <b>ŁĄCZENIE STRON DRUK. W DUPLEKSIE</b> (dostępne dla modeli drukarek HP Color LaserJet 3700dn i 3700dtn). <b>POMIŃ A4/LETTER</b> <b>PODAWANIE RĘCZNE</b> <b>CZCIONKA COURIER</b> (dostępne w drukarce serii HP Color LaserJet 3700) <b>SZEROKI A4</b> (dostępne w drukarce serii HP Color LaserJet 3700) <b>Drukuj błędy PS:</b> (dostępne w drukarce serii HP Color LaserJet 3700) <b>PCL</b>
-------------------	------------	--

	<b>JAKOŚĆ DRUKU</b>	<b>DOPASUJ KOLOR</b> <b>WYBIERZ POŁOŻENIE</b> <b>TRYBY UTRWALACZA</b> <b>TRYB AUTOWYKR.</b> <b>FOLIE DO DRUKAREK</b> <b>INKJET</b> <b>OPTYMALIZACJA</b> <b>KALIBRUJ TERAZ</b> <b>UTWÓRZ STRONĘ</b> <b>CZYSZCZĄCĄ</b> <b>URUCHOM STRONĘ</b> <b>CZYSZCZĄCĄ</b>
	<b>USTAW. SYSTEMU</b>	<b>POKAŻ ADRES</b> (dostępne w drukarce serii HP Color LaserJet 3700) <b>OPTYMALNY STOSUNEK</b> <b>SZYBKOŚĆ/KOSZT</b> <b>CZYNNOŚCI PODAJNIKA</b> <b>CZAS OSZCZĘDNOŚCI</b> <b>ENERGII</b> <b>JASNOŚĆ WYŚWIETLACZA</b> <b>JĘZYK</b> (dostępne w drukarce serii HP Color LaserJet 3700) <b>KASOWANE OSTRZEŻENIA</b> (dostępne w drukarce serii HP Color LaserJet 3700) <b>AUTOMATYCZNA</b> <b>KONTYNUACJA</b> <b>MAŁO MAT.EKSPL.</b> <b>Usuwanie zacięcia:</b> <b>DYSK RAM</b> (dostępne w drukarce serii HP Color LaserJet 3700) <b>JĘZYK</b>
	<b>WEJŚCIE/WYJŚCIE</b>	<b>OCZEKIWANIE I/O</b> <b>BUFOROWANIE STRON</b> <b>WEJŚCIE RÓWNOLEGŁE</b> (dostępne w drukarce serii HP Color LaserJet 3700) <b>EIO X</b> (dostępne w drukarce serii HP Color LaserJet 3700)
	<b>ZEROWANIE</b>	<b>PRZYWRÓC USTAW.</b> <b>FABRYCZNE</b> <b>OSZCZĘDNOŚĆ ENERGII</b> <b>RESET. MATER.</b>

## Menu diagnostyczne

Dodatkowe informacje znajdują się pod adresem [Menu diagnostyczne](#).

<b>DIAGNOSTYKA</b>	<b>DRUKUJ REJESTR ZDARZEŃ</b> <b>DRUKUJ REJESTR ZDARZEŃ</b> <b>TEST JAKOŚCI DRUKU</b> <b>WYŁ. SPRAWDZ. KASETY</b> <b>CZUJNIKI ŚCIEŻKI PAPIERU</b> <b>TEST ŚCIEŻKI PAPIERU</b> <b>RĘCZNY TEST CZUJNIKÓW</b> <b>TEST PODZESPOŁÓW</b> <b>TEST DRUKUJ/PRZERWIJ</b> <b>TEST ZAKRESU KOL.</b>
--------------------	--

## Menu informacyjne

Menu informacyjne umożliwia uzyskanie dostępu i wydrukowanie określonych informacji dotyczących drukarki.

Pozycja menu	Opis
<b>DRUKUJ MAPĘ MENU</b>	Drukuje mapę menu panelu sterowania, która przedstawia układ i bieżące ustawienia pozycji menu panelu sterowania. Patrz strona pod adresem <a href="#">Strony informacyjne drukarki</a> .
<b>DRUKUJ KONFIGURACJĘ</b>	Drukuje stronę konfiguracji drukarki.
<b>DRUKUJ STRONĘ STANU MATERIAŁÓW</b>	Drukuje przybliżony pozostały czas trwałości materiałów eksploatacyjnych; przedstawia statystykę całkowitej liczby przetworzonych stron i zadań, datę produkcji kasety drukującej, numer seryjny, licznik stron oraz informacje dotyczące konserwacji.
<b>STAN MATERIAŁÓW</b>	Wyświetla stan materiałów eksploatacyjnych w postaci przewijanej listy.
<b>DRUKUJ STRONĘ ZUŻYCIA</b>	Drukuje ilość materiałów różnych rozmiarów, jakie zostały zadrukowane; określa, czy były one jednostronne, dwustronne (dupleks), monochromatyczne (czarno-białe) czy kolorowe oraz podaje liczbę stron.  Dostępne w drukarce serii HP Color LaserJet 3700.
<b>WYDRUK STR. DEMO</b>	Drukuje stronę demonstracyjną.
<b>DRUKUJ KATALOG PLIKÓW</b>	Drukuje nazwę i katalog plików przechowywanych w drukarce.  Dostępne w drukarce serii HP Color LaserJet 3700.
<b>DRUKUJ LISTĘ CZCIONEK PCL</b>	Drukuje dostępne czcionki PCL.  Dostępne w drukarce serii HP Color LaserJet 3700.
<b>DRUKUJ LISTĘ CZCIONEK PS</b>	Drukuje dostępne czcionki PS (emulowany PostScript).  Dostępne w drukarce serii HP Color LaserJet 3700.



## Menu obsługi papieru

Menu obsługi papieru umożliwia konfigurację podajników wejściowych według formatu i rodzaju materiałów. Ważne jest prawidłowe skonfigurowanie podajników przed pierwszym drukowaniem.

### Uwaga

Jeśli używano poprzedniej drukarki HP LaserJet, podajnik 1 mógł być ustawiony w trybie pierwszym lub w trybie kasety. Aby odwzorować ustawienie trybu pierwszego, należy skonfigurować podajnik 1 na Format = **KAŻDY FORMAT** oraz Typ = **DOWOLNY RODZAJ**. Aby odwzorować ustawienie trybu kasety, należy ustawić format lub typ podajnika 1 na inny niż **KAŻDY FORMAT** lub **DOWOLNY RODZAJ**.

Pozycja menu	Opcje	Opis
<b>FORMAT PODAJNIKA 1 PAPIERU</b>	Wyświetlana jest lista dostępnych formatów.	Umożliwia skonfigurowanie formatu papieru dla podajnika 1. Domyślnym ustawieniem jest <b>KAŻDY FORMAT</b> . Pełna lista dostępnych formatów znajduje się w sekcji <a href="#">Gramatury i formaty obsługiwanego papieru</a> .
<b>RODZ.POD.1PAP.</b>	Wyświetlana jest lista dostępnych rodzajów.	Umożliwia skonfigurowanie formatu papieru dla podajnika 1. Domyślnym ustawieniem jest <b>DOWOLNY RODZAJ</b> . Pełna lista dostępnych rodzajów znajduje się w sekcji <a href="#">Gramatury i formaty obsługiwanego papieru</a> .
<b>FORMAT PODAJNIKA 2 PAPIERU</b> <b>FORMAT PODAJNIKA 3 PAPIERU</b>	Wyświetlana jest lista dostępnych formatów.	Umożliwia konfigurację formatu papieru dla podajnika 2 i podajnika 3. Domyślnym ustawieniem jest format Letter lub A4, w zależności od kraju/regionu. Pełna lista dostępnych formatów znajduje się w sekcji <a href="#">Gramatury i formaty obsługiwanego papieru</a> .
<b>RODZ.POD.2PAP.</b> <b>RODZ.POD.3PAP.</b>	Wyświetlana jest lista dostępnych rodzajów.	Umożliwia skonfigurowanie rodzaju papieru dla podajnika 2 lub podajnika 3. Domyślnym ustawieniem jest <b>ZWYKŁY</b> . Pełna lista dostępnych rodzajów znajduje się w sekcji <a href="#">Gramatury i formaty obsługiwanego papieru</a> .

## Menu konfiguracji urządzenia

Menu konfiguracji urządzenia umożliwia zmianę lub przywrócenie domyślnych ustawień drukowania, dostosowanie jakości druku oraz zmianę konfiguracji systemu i opcji we/wy.

### Menu druku

Ustawienia te mają wpływ tylko na zadania, które nie mają określonych właściwości. Większość zadań identyfikuje wszystkie właściwości i zastępuje wartości ustawione w tym menu. Menu to może być także użyte do ustawienia domyślnego formatu i rodzaju papieru.

Pozycja menu	Opcje	Opis
<b>KOPIE</b>	<b>1–32000</b>	Umożliwia ustawienie domyślnej liczby kopii. Domyślna ilość kopii to <b>1</b> .
<b>Domyślny rozm. pap.:</b>	Wyświetlana jest lista dostępnych formatów.	Umożliwia ustawienie domyślnego formatu papieru.
<b>DOMYŚLNY NIESTAND FORMAT PAPIERU</b>	<b>JEDNOSTKA MIARY WYMIAR X WYMIAR Y</b>	Umożliwia ustawienie domyślnego formatu dla zadania bez podanych wymiarów. Dostępne dla podajnika 1.
<b>DUPLEKS</b>	<b>WYŁ. WŁ.</b>	Umożliwia włączenie lub wyłączenie funkcji automatycznego druku dwustronnego. Ustawieniem domyślnym jest <b>WYŁ.</b> . To ustawienie można zmienić w sterowniku drukarki.  Do modeli drukarek HP Color LaserJet 3700dn i 3700dtn.
<b>ŁĄCZENIE STRON DRUK. W DUPLEKSIE</b>	<b>WZDŁUŻ W POPRZEK</b>	Umożliwia nastawienie, czy dokument w druku dwustronnym ma być obracany przez długą czy przez krótką krawędź.
<b>POMIŃ A4/LETTER</b>	<b>NIE TAK</b>	Umożliwia drukowanie zadania w formacie A4 na papierze o formacie Letter, kiedy nie jest załadowany papier A4, lub drukowanie zadania w formacie Letter na papierze o formacie A4, kiedy nie jest załadowany papier o formacie Letter. Ustawieniem domyślnym jest <b>NIE</b> .

Pozycja menu	Opcje	Opis
<b>PODAWANIE RĘCZNE</b>	<b>WŁ.</b> <b>WYŁ.</b>	Ustawieniem domyślnym jest <b>WYŁ.</b> . Nastawienie opcji <b>WŁ.</b> w tym ustawieniu sprawia, że w zadaniach, w których nie jest wybrany podajnik, ustawieniem domyślnym jest <b>PODAWANIE RĘCZNE</b> . To ustawienie można zmienić w sterowniku drukarki.
<b>CZCIONKA COURIER</b>	<b>ZWYKŁA</b> <b>CIEMNA</b>	Umożliwia wybór wersji czcionki Courier. Ustawieniem domyślnym jest <b>ZWYKŁA</b> .  Dostępne w drukarce serii HP Color LaserJet 3700.
<b>SZEROKI A4</b>	<b>NIE</b> <b>TAK</b>	Umożliwia zmianę obszaru drukowania papieru w formacie A4, tak aby w jednym wierszu drukowanych było osiemdziesiąt znaków o rozstawie 10. Ustawieniem domyślnym jest <b>NIE</b> .  Dostępne w drukarce serii HP Color LaserJet 3700.
<b>Drukuj błędy PS:</b>	<b>WYŁ.</b> <b>WŁ.</b>	Umożliwia wybór drukowania stron z błędami PS (emulowany PostScript). Ustawieniem domyślnym jest <b>WYŁ.</b> .  Dostępne w drukarce serii HP Color LaserJet 3700.

Pozycja menu	Opcje	Opis
PCL	<b>DŁUGOŚĆ STRONY</b> <b>ORIENTACJA</b> <b>ŹRÓDŁO CZCIONKI</b> <b>NUMER CZCIONKI</b> <b>ROZSTAW CZCIONKI</b> <b>WIELKOŚĆ CZCIONKI W PUNKTACH</b> <b>ZESTAW ZNAKÓW</b> <b>DOŁĄCZ CR TO LF</b> <b>NIE DRUKUJ PUSTYCH STRON</b>	<p>Umożliwia konfigurację ustawień języka sterowania drukarką.</p> <p><b>DŁUGOŚĆ STRONY</b> służy do ustawienia ilości wierszy na stronie. Ustawieniem domyślnym jest <b>0</b>.</p> <p><b>ORIENTACJA</b> służy do określenia położenia długiej krawędzi względem krótkiej. Domyślnym ustawieniem jest <b>PIONOWA</b> (dostępne w drukarce serii HP Color LaserJet 3700).</p> <p><b>ŹRÓDŁO CZCIONKI</b> służy do wybierania źródła czcionki stosowanej na panelu sterowania drukarki. Domyślnym ustawieniem jest <b>WEWNĘTRZNE</b>.</p> <p><b>NUMER CZCIONKI</b> to numer wybranej czcionki. Jeżeli jest to czcionka konturowa, ustawienie <b>ROZSTAW CZCIONKI</b> służy do nastawienia skoku czcionki o stałym rozstawieniu. Domyślnym ustawieniem jest <b>10.00</b> (dostępne w drukarce serii HP Color LaserJet 3700).</p> <p><b>WIELKOŚĆ CZCIONKI W PUNKTACH</b> powoduje nastawienie rozmiaru wybranej czcionki o stałym rozstawieniu. Ustawieniem domyślnym jest <b>12</b>.</p> <p><b>ZESTAW ZNAKÓW</b> służy do nastawiania zestawu symboli, używanych na panelu sterowania drukarki. Ustawieniem domyślnym jest <b>PC-8</b>.</p> <p><b>DOŁĄCZ CR TO LF</b> służy do określania, czy powrót karetki jest dołączone do podawania w zadaniu PCL zgodnym z ruchem wstecznym. Ustawieniem domyślnym jest <b>NIE</b>.</p> <p><b>NIE DRUKUJ PUSTYCH STRON</b> służy do określenia, czy zadanie korzystające z czcionek PCL z pustymi stronami ma te strony automatycznie usuwać. <b>TAK</b> oznacza, że podawanie strony zostanie przeskoczone, kiedy strona jest pusta (dostępne w drukarkach serii HP Color LaserJet 3700).</p>

## Menu jakości druku

Menu to umożliwia dopasowanie wszystkich aspektów jakości druku, w tym kalibracji, rejestracji i ustawień półtonów kolorów.

Pozycja menu	Opcje	Opis
<b>DOPASUJ KOLOR</b>	<b>GĘSTOŚĆ BARWN. BŁĘKITNEGO</b> <b>GĘSTOŚĆ BARWN. PURPUROWEGO</b> <b>GĘSTOŚĆ BARWN. ŻÓŁTEGO</b> <b>GĘSTOŚĆ BARWN. CZARNEGO</b> <b>PRZYWRÓĆ WART. KOLORÓW</b>	Umożliwia zmianę ustawień półtonów dla każdego koloru. Ustawieniem domyślnym dla poszczególnych kolorów jest <b>0</b> .
<b>WYBIERZ POŁOŻENIE</b>	<b>DRUKUJ STRONĘ TESTOWĄ</b> <b>Źródło</b> <b>USTAW PODAJNIK 1</b> <b>USTAW PODAJNIK 2</b> <b>USTAW PODAJNIK 3</b>	Umożliwia wyrównywanie obrazu w druku jednostronnym i dwustronnym. Ustawieniem domyślnym <b>Źródło</b> jest <b>PODAJNIK 2</b> . Ustawieniem domyślnym dla pozycji podrzędnych <b>USTAW PODAJNIK 1</b> , <b>USTAW PODAJNIK 2</b> i <b>USTAW PODAJNIK 3</b> jest <b>0</b> .
<b>TRYB AUTOWYKR.</b>	<b>TYLKO FOLIA</b> <b>ROZSZERZ. WYKRYWANIE</b>	Jeżeli podajnik jest skonfigurowany <b>ZWYKŁY</b> lub <b>DOW. F.</b> , a w zleceniu wydruku nie jest określony typ materiału, jakość druku w drukarce zostanie nastawione zgodnie z rodzajem wykrytego typu materiału. Domyślnym ustawieniem jest <b>TYLKO FOLIA</b> , co oznacza wykrywanie folii, papieru błyszczącego oraz papieru twardego.
<b>FOLIE DO DRUKAREK INKJET</b>	<b>ODRZUĆ-OCHR.UTRW.</b> <b>AKCEPT-NIE ZALEC.</b>	<b>ODRZUĆ-OCHR.UTRW.</b> służy do zatrzymywania zadania drukowania, jeżeli nie zostanie wykryta kompatybilna folia. Ta opcja zabezpiecza przed uszkodzeniem utrwalacza drukarki. <b>AKCEPT-NIE ZALEC.</b> umożliwia normalne drukowanie zadania bez względu na zastosowanie niekompatybilnej folii. Wartość domyślna to <b>ODRZUĆ-OCHR.UTRW..</b>

Pozycja menu	Opcje	Opis
<b>TRYBY UTRWALACZA</b>	Wyświetlana jest lista dostępnych trybów.	Pozwala skojarzyć każdy typ papieru z określonym trybem druku.
<b>OPTYMALIZACJA</b>	<b>T1 W DÓŁ</b> <b>T1 W GÓRĘ</b> <b>T2 W GÓRĘ 1</b> <b>T2 W GÓRĘ 2</b> <b>T2 W DÓŁ 1</b> <b>T2 W DÓŁ 2</b> <b>DŁ. KRAW. W GÓRĘ</b> <b>DŁ. KRAW. W DÓŁ</b> <b>REDUKCJA TŁA 1</b> <b>REDUKCJA TŁA 2</b> <b>UTRW. W DÓŁ 1</b> <b>UTRW. W DÓŁ 2</b> <b>PRZES. PAP.</b> <b>ZAPOBIEG.CIENIOM</b> <b>OBRÓT WST.</b> <b>OPTYMALIZ. FABR.</b>	<p>Umożliwia optymalizację wybranych parametrów dla wszystkich zadań zamiast (lub dodatkowo do) optymalizacji rodzaju papieru. Ustawieniem domyślnym dla poszczególnych pozycji jest <b>WYŁ.</b></p> <p><b>OPTYMALIZ. FABR.</b> służy do przywracania wszystkim wartościom ustawienia <b>WYŁ.</b></p>
<b>KALIBRUJ TERAZ</b>		Służy do przeprowadzania wszystkich kalibracji drukarki w celu optymalizacji jakości druku.
<b>UTWÓRZ STRONĘ CZYSZCZĄCĄ</b>		Służy do drukowania strony czyszczącej stosowanej do czyszczenia drukarki. Ta strona zawiera instrukcje dotyczące używania strony czyszczącej. Dodatkowe informacje znajdują się pod adresem <a href="#">Czyszczenie drukarki</a> .
<b>URUCHOM STRONĘ CZYSZCZĄCĄ</b>		Po załadowaniu strony czyszczącej do podajnika 1 ta pozycja menu umożliwi drukarce opracowanie strony czyszczącej. Proces czyszczenia trwa kilka chwil. Dodatkowe informacje znajdują się pod adresem <a href="#">Czyszczenie drukarki</a> .

## Menu ustawień systemowych

Menu ustawień systemowych umożliwia dokonanie ogólnych zmian domyślnych ustawień konfiguracji drukarki, takich jak czas włączania się trybu oszczędzania energii, język drukarki i czas powrotu do drukowania po zablokowaniu papieru. Dodatkowe informacje znajdują się pod adresem [Zmiana ustawień konfiguracji panelu sterowania drukarki](#).

Pozycja menu	Opcje	Opis
<b>POKAŻ ADRES</b>	<b>AUTO</b> <b>WYŁ.</b>	<b>AUTO</b> umożliwia wyświetlanie adresu IP drukarki na panelu sterowania, zmieniającego się z komunikatem <b>Gotowe</b> . Ustawieniem domyślnym jest <b>WYŁ.</b>  Ta pozycja menu jest wyświetlana tylko wtedy, kiedy drukarka jest podłączona do sieci (dostępne dla modeli drukarek HP Color LaserJet 3700n, 3700dn i 3700dtn).
<b>OPTYMALNY STOSUNEK SZYBKOŚĆ/KOSZT</b>	<b>AUTO</b> <b>GŁÓWNI STR. W KOL.</b> <b>GŁ.STRONY MONO</b>	Ta pozycja menu służy do ustalania sposobu przełączania trybów drukarki z kolorowego na monochromatyczny (czarno-biały) w celu uzyskania jak najlepszej wydajności i przedłużenia żywotności kaset drukowania.  Wybranie opcji <b>AUTO</b> spowoduje przywrócenie standardowych ustawień fabrycznych drukarki. Ustawieniem domyślnym jest <b>AUTO</b> .  Wybierz ustawienie <b>GŁÓWNI STR. W KOL.</b> , jeżeli niemalże wszystkie zadania drukowania są kolorowe i pokrywają duży obszar strony.  Wybierz ustawienie <b>GŁ.STRONY MONO</b> , jeżeli większość zadań drukowania jest czarno-biała, lub drukujesz zarówno zadania kolorowe i czarno-białe.
<b>CZYNNOŚCI PODAJNIKA</b>	<b>UŻYJ ŻĄDAN. PODAJ.</b> <b>KOMUNIKAT RĘCZNEGO POD.</b> <b>WYBÓR MODELU OBSŁUGI PAPIERU</b>	Umożliwia określenie ustawień wyboru podajnika. (To ustawienie umożliwia taką konfigurację podajników, aby działały tak, jak podajniki w niektórych wcześniejszych drukarkach HP.)  Ustawieniem domyślnym <b>UŻYJ ŻĄDAN. PODAJ.</b> jest <b>WYŁĄCZNIE</b> .  Ustawieniem domyślnym <b>KOMUNIKAT RĘCZNEGO POD.</b> jest <b>ZAWSZE</b> .  <b>WYBÓR MODELU OBSŁUGI PAPIERU</b> służy do obsługi papieru przy drukowaniu z serwera druku Adobe PS. <b>WŁĄCZONA</b> stosuje obsługę papieru HP. <b>Wyłączony</b> stosuje obsługę papieru Adobe PS. Ustawieniem domyślnym jest <b>WŁĄCZONA</b> .  Dodatkowe informacje znajdują się pod adresem <a href="#">Opcje działania podajnika: użyj żądanego podajnika i wykonaj podawanie ręczne.</a>

Pozycja menu	Opcje	Opis
<b>CZAS OSZCZĘDNOŚCI ENERGII</b>	<b>1 GODZINY</b> <b>2 MINUTA</b> <b>30 MINUTY</b> <b>4 GODZINY</b> <b>15 MINUTY</b> <b>15 GODZINA</b>	<p>Zmniejsza zużycie energii kiedy drukarka nie jest aktywna przez dłuższy okres czasu.</p> <p>Umożliwia nastawienie długości czasu bezczynności drukarki przed przejściem do trybu oszczędzania energii. Ustawieniem domyślnym jest <b>30 MINUTY</b>.</p> <p>Dodatkowe informacje znajdują się pod adresem <a href="#">Tryb oszczędzania energii</a>.</p>
<b>JASNOŚĆ WYŚWIETLACZA</b>	<b>1–10</b>	<p>Umożliwia nastawienie jasności panelu sterowania drukarki. Ustawieniem domyślnym jest 5. Patrz: <a href="#">Jasność wyświetlacza</a>.</p>
<b>JĘZYK</b>	<b>AUTO</b> <b>PS</b> <b>PCL</b>	<p>Ustawia domyślny język na przełączanie automatyczne, PCL lub emulację języka PostScript. Ustawieniem domyślnym jest <b>AUTO</b>.</p> <p>Dodatkowe informacje znajdują się pod adresem <a href="#">Język (dostępne w drukarce serii HP Color LaserJet 3700)</a>.</p>
<b>KASOWANE OSTRZEŻENIA</b>	<b>ZADANIE</b> <b>WŁ.</b>	<p>Umożliwia nastawienie długości czasu wyświetlania usuwalnego ostrzeżenia na panelu sterowania. Domyślnym ustawieniem jest <b>ZADANIE</b>, co jest wyświetlane do naciśnięcia znaku ✓. Komunikat <b>WŁ.</b> jest wyświetlany do końca zadania, generującego ostrzeżenie.</p> <p>Dodatkowe informacje znajdują się pod adresem <a href="#">Usuwalne ostrzeżenia (dostępne w drukarce serii HP Color LaserJet 3700)</a>.</p>
<b>AUTOMATYCZNA KONTYNUACJA</b>	<b>WYŁ.</b> <b>WŁ.</b>	<p>Określa działanie drukarki, gdy system generuje błąd Autokontynuacji. Ustawieniem domyślnym jest <b>WŁ.</b></p> <p><b>WŁ.</b> oznacza automatyczne kontynuowanie drukowania po 10 sekundach.</p> <p><b>WYŁ.</b> oznacza przerwanie zadania. Naciśnij ✓, aby kontynuować drukowanie.</p> <p>Dodatkowe informacje znajdują się pod adresem <a href="#">Automatyczna kontynuacja</a>.</p>



Pozycja menu	Opcje	Opis
<b>MAŁO MAT.EKSPL.</b>	<b>STOP</b> <b>KONTYNUUJ</b>	Ustawia opcje raportowania małej ilości materiałów eksploatacyjnych. Ustawieniem domyślnym jest <b>KONTYNUUJ</b> . <b>STOP</b> oznacza wstrzymanie drukowania, kiedy jest zgłoszona mała ilość materiałów. Naciśnij ✓, aby kontynuować drukowanie. Dodatkowe informacje znajdują się pod adresem <a href="#">Mała ilość materiałów</a> .
<b>Usuwanie zacięcia:</b>	<b>WYŁ.</b> <b>WŁ.</b> <b>AUTO</b>	Pozwala ustawić, czy drukarka ma podjąć próbę ponownego drukowania stron po zablokowaniu. Ustawieniem domyślnym jest <b>AUTO</b> . Dodatkowe informacje znajdują się pod adresem <a href="#">Usuwanie blokady</a> .
<b>DYSK RAM</b>	<b>AUTO</b> <b>WYŁ.</b>	Określa sposób konfiguracji funkcji dysku RAM. <b>AUTO</b> umożliwia drukarce określenie optymalnego rozmiaru dysku RAM w oparciu o ilość dostępnej pamięci. <b>WYŁ.</b> oznacza wyłączenie dysku RAM, ale minimalna ilość dysku RAM jest stale dostępna. Ustawieniem domyślnym jest <b>AUTO</b> . Dostępne w drukarce serii HP Color LaserJet 3700.
<b>JĘZYK</b>	Wyświetlana jest lista dostępnych języków.	Ustawia domyślny język panelu sterowania. Dodatkowe informacje znajdują się pod adresem <a href="#">Język</a> .

## Menu we/wy

Menu to umożliwia konfigurację opcji we/wy drukarki.

Patrz strona pod adresem [Konfiguracja sieciowa](#).

Pozycja menu	Opcje	Opis
<b>OCZEKIWANIE I/O</b>	<b>5–300</b>	Umożliwia wybór czasu oczekiwania we/wy w sekundach

Pozycja menu	Opcje	Opis
<b>BUFOROWANIE STRON</b>	<b>WYŁ.</b> <b>WŁ.</b>	Służy do nastawiania, czy drukarka powinna maksymalizować działanie czy też minimalizować zużycie napędu podczas oczekiwania na przekazanie informacji. Wybierz <b>WŁ.</b> , jeżeli drukarka stosuje złącze USB 1.1 lub Ethernet 10 base T. Ustawieniem domyślnym jest <b>WYŁ.</b> (dostępne w drukarce serii HP Color LaserJet 3500).
<b>WEJŚCIE RÓWNOLEGŁE</b>	<b>WYSOKA PRĘDKOŚĆ</b> <b>FUNKCJE ZAAWANSOWANE</b>	Umożliwia wybór prędkości, z jaką port równoległy komunikuje się z hostem, oraz włączenie i wyłączenie komunikacji dwukierunkowej przez port równoległy.  Ustawieniem domyślnym <b>WYSOKA PRĘDKOŚĆ</b> jest <b>TAK</b> . Ustawieniem domyślnym <b>FUNKCJE ZAAWANSOWANE</b> jest <b>WŁ.</b> .  Dostępne w drukarce serii HP Color LaserJet 3700.
<b>EIO X</b>	Możliwe wartości to: <b>TCP/IP</b> <b>IPX/SPX</b> <b>APPLETALK</b> <b>DLC/LLC</b> <b>LINK SPEED</b>	Umożliwia konfigurację urządzeń EIO zainstalowanych w gnieździe EIO.  Dostępne w drukarce serii HP Color LaserJet 3700.  Dodatkowe informacje znajdują się pod adresem <a href="#">Konfiguracja ulepszanego wejścia/wyjścia (EIO) (tylko dla drukarek serii HP Color LaserJet 3700)</a> .

## Menu resetowania

Menu resetowania umożliwia przywrócenie ustawień domyślnych, włączenie lub wyłączenie funkcji oszczędzania energii oraz aktualizacji drukarki po zainstalowaniu nowych materiałów eksploatacyjnych.

Pozycja menu	Opcje	Opis
<b>PRZYWRÓĆ USTAW. FABRYCZNE</b>	Brak	Umożliwia wyczyszczenie bufora strony, usunięcie wszystkich tymczasowych danych języka, zresetowanie środowiska drukarki i przywrócenie wszystkich ustawień domyślnych do ustawień fabrycznych. Jednakże to menu nie powoduje przywrócenia domyślnych wartości fabrycznych ustawień sieciowych HP Jetdirect.
<b>OSZCZĘDNOŚĆ ENERGII</b>	<b>WYŁ.</b> <b>WŁ.</b>	Umożliwia włączenie lub wyłączenie funkcji oszczędzania energii. Ustawieniem domyślnym jest <b>WŁ.</b>
<b>RESET. MATER.</b>	<b>NOWY ZESP.PRZEN.</b> <b>NOWY ZESP.UTRW.</b>	Umożliwia poinformowanie drukarki o zainstalowaniu nowego zespołu transferu lub zespołu utrwalacza.

## Menu diagnostyczne

Menu diagnostyczne umożliwia użytkownikowi lub pracownikowi technicznemu przeprowadzanie testów, które mogą być pomocne przy określaniu i eliminowaniu problemów z drukarką.

Pozycja menu	Opis
<b>DRUKUJ REJESTR ZDARZEŃ</b>	Opcja umożliwia wydrukowanie dziennika zdarzeń drukarki zawierającego 50 ostatnich wpisów, począwszy od najnowszego.
<b>DRUKUJ REJESTR ZDARZEŃ</b>	Opcja ta wyświetla na wyświetlaczu panelu sterowania 50 ostatnich zdarzeń, począwszy od najnowszego.
<b>TEST JAKOŚCI DRUKU</b>	Opcja ta umożliwia wydrukowanie zestawu stron oceny jakości druku, służących do rozwiązywania wielu problemów z jakością druku.
<b>WYŁ. SPRAWDZ. KASETY</b>	Ten test umożliwia drukowanie, kiedy jest wyjęta jedna kasetka lub kilka kasetek w celu przeprowadzenia diagnostyki dotyczącej problemów związanych z kasetkami.
<b>CZUJNIKI ŚCIEŻKI PAPIERU</b>	Ta pozycja wskazuje wartości czujników. Wartości są aktualizowane każdorazowo po przejściu papieru przez czujniki. Zadania można inicjować z panelu sterowania lub wysyłać z komputera.
<b>TEST ŚCIEŻKI PAPIERU</b>	Opcja ta jest pomocna przy testowaniu funkcji obsługi papieru drukarki, takich jak konfiguracja podajników.
<b>RĘCZNY TEST CZUJNIKÓW</b>	Opcja ta umożliwia użytkownikowi lub pracownikowi technicznemu przeprowadzenie testów poprawnego działania czujników i przełączników ścieżki papieru.
<b>TEST PODZESPOŁÓW</b>	Opcja ta powoduje niezależne uruchamianie pojedynczych elementów w celu sprawdzenia źródła hałasu, przecieków i innych problemów ze sprzętem.
<b>TEST DRUKUJ/PRZERWIJ</b>	Opcja ta umożliwia dokładne określenie błędów drukowania przez zatrzymanie drukarki w trakcie cyklu drukowania. Zatrzymanie pracy drukarki w trakcie cyklu drukowania powoduje blokadę papieru, która może wymagać ręcznego usunięcia. Ten test powinien wykonać wykwalifikowany pracownik techniczny.
<b>TEST ZAKRESU KOL.</b>	Ta pozycja umożliwia pracownikowi technicznemu stwierdzenia powstawania łuku w zasilaniu wysokiego napięcia. Ten test jest przeznaczony tylko dla drukarek serii HP Color LaserJet 3700.

# Zmiana ustawień konfiguracji panelu sterowania drukarki

Za pomocą panelu sterowania można dokonać ogólnych zmian standardowych ustawień konfiguracji drukarki, takich jak format i typ podajnika, czas włączania się trybu oszczędzania energii, język drukarki i czas powrotu do drukowania po zablokowaniu papieru.

Dostęp do panelu sterowania drukarki można również uzyskać za pomocą komputera, wykorzystując stronę Ustawienia wbudowanego serwera sieciowego. Komputer wyświetla te same informacje, co panel sterowania. Więcej informacji można znaleźć na stronie [Używanie wbudowanego serwera internetowego \(tylko w drukarce serii HP Color LaserJet 3700\)](#).

## OSTROŻNIE

Ustawienia te rzadko wymagają zmiany. Firma Hewlett-Packard zaleca, aby zmiany konfiguracji były dokonywane tylko przez administratora systemu.

## Opcje działania podajnika: użyj żądanego podajnika i wykonaj podawanie ręczne

Działanie podajnika określają dwie zdefiniowane przez użytkownika opcje:

- **UŻYJ ŻĄDAN. PODAJ.** Wybranie ustawienia **WYŁĄCZNIK** (ustawienie domyślne) zapewni, że drukarka nie będzie automatycznie wybierała innego podajnika, jeśli wybrano, aby używany był określony podajnik. Wybranie ustawienia **PIERWSZY** umożliwi drukarce pobranie papieru z drugiego podajnika, jeśli określony jest już pusty.
- **Podawanie ręczne.** Jeśli wybrane zostanie ustawienie **ZAWSZE** (wartość domyślna), system zawsze wyświetli monit przed pobraniem z podajnika wielofunkcyjnego. Jeśli wybrana zostanie opcja **JEŚLI NIE ZAŁAD.**, system wyświetli monit tylko wtedy, gdy wielofunkcyjny podajnik będzie pusty.

### Aby ustawić używanie żądanego podajnika

1. Naciśnij przycisk **MENU**, aby wybrać opcję **MENU**.
2. Naciśnij przycisk **▼**, aby podświetlić opcję **Konfiguruj urządz..**
3. Naciśnij przycisk **✓**, aby wybrać opcję **Konfiguruj urządz..**
4. Naciśnij przycisk **▼**, aby podświetlić opcję **USTAW. SYSTEMU**.
5. Naciśnij przycisk **✓**, aby wybrać opcję **USTAW. SYSTEMU**.
6. Naciśnij przycisk **▼**, aby podświetlić opcję **CZYNNOŚCI PODAJNIKA**.
7. Naciśnij przycisk **✓**, aby wybrać opcję **CZYNNOŚCI PODAJNIKA**.
8. Naciśnij przycisk **✓**, aby wybrać opcję **UŻYJ ŻĄDAN. PODAJ.**
9. Naciśnij przycisk **▲** lub **▼**, aby wybrać opcję **WYŁĄCZNIK** lub **PIERWSZY**.
10. Naciśnij przycisk **✓**, aby ustawić wartość.
11. Naciśnij przycisk **MENU**.

### Aby ustawić monit o podawanie ręczne

1. Naciśnij przycisk **MENU**, aby wybrać opcję **MENU**.
2. Naciśnij przycisk **▼**, aby podświetlić opcję **Konfiguruj urządz..**
3. Naciśnij przycisk **✓**, aby wybrać opcję **Konfiguruj urządz..**

4. Naciśnij przycisk ▼, aby podświetlić opcję **USTAW. SYSTEMU**.
5. Naciśnij przycisk ✓, aby wybrać opcję **USTAW. SYSTEMU**.
6. Naciśnij przycisk ▼, aby podświetlić opcję **CZYNNOŚCI PODAJNIKA**.
7. Naciśnij przycisk ✓, aby wybrać opcję **CZYNNOŚCI PODAJNIKA**.
8. Naciśnij przycisk ▼, aby podświetlić opcję **KOMUNIKAT RĘCZNEGO POD..**
9. Naciśnij przycisk ✓, aby wybrać opcję **KOMUNIKAT RĘCZNEGO POD..**
10. Naciśnij przycisk ▲ lub ▼, aby wybrać opcję **ZAWSZE** lub **JEŚLI NIE ZAŁAD..**
11. Naciśnij przycisk ✓, aby ustawić wartość.
12. Naciśnij przycisk **MENU**.

## Tryb oszczędzania energii

Regulowana funkcja czasu włączania się trybu oszczędzania energii zmniejsza zużycie prądu, kiedy drukarka nie jest aktywna przez dłuższy okres czasu. Można ustawić długość czasu bezczynności, po jakim drukarka przejdzie w tryb oszczędzania energii na **1 GODZINY, 2 MINUTA, 30 MINUTY, 4 GODZINY, 4 GODZINY, 15 MINUTY** lub **15 GODZINA**. Domyślne ustawienie to **30 MINUTY**.

### Uwaga

W trybie oszczędzania energii wyświetlacz drukarki przygasa. Tryb oszczędzania energii nie ma wpływu na czas rozgrzewania się drukarki, o ile drukarka nie pozostawała w tym trybie więcej niż 8 godzin.

### Aby ustawić czas włączania się trybu oszczędzania energii

1. Naciśnij przycisk **MENU**, aby wybrać opcję **MENU**.
2. Naciśnij przycisk ▼, aby podświetlić opcję **Konfiguruj urządz..**
3. Naciśnij przycisk ✓, aby wybrać opcję **Konfiguruj urządz..**
4. Naciśnij przycisk ▼, aby podświetlić opcję **USTAW. SYSTEMU**.
5. Naciśnij przycisk ✓, aby wybrać opcję **USTAW. SYSTEMU**.
6. Naciśnij przycisk ▼, aby podświetlić opcję **CZAS OSZCZĘDNOŚCI ENERGII**.
7. Naciśnij przycisk ✓, aby wybrać opcję **CZAS OSZCZĘDNOŚCI ENERGII**.
8. Naciśnij przycisk ▲ lub ▼, aby wybrać odpowiedni czas.
9. Naciśnij przycisk ✓, aby ustawić okres czasu.
10. Naciśnij przycisk **MENU**.

### Aby wyłączyć lub włączyć tryb oszczędzania energii

1. Naciśnij przycisk **MENU**, aby wybrać opcję **MENU**.
2. Naciśnij przycisk ▼, aby podświetlić opcję **Konfiguruj urządz..**
3. Naciśnij przycisk ✓, aby wybrać opcję **Konfiguruj urządz..**
4. Naciśnij przycisk ▼, aby podświetlić opcję **ZEROWANIE**.
5. Naciśnij przycisk ✓, aby wybrać opcję **ZEROWANIE**.
6. Naciśnij przycisk ▼, aby podświetlić opcję **OSZCZĘDNOŚĆ ENERGII**.

7. Naciśnij przycisk ▼, aby wybrać opcję **OSZCZĘDNOŚĆ ENERGII**.
8. Naciśnij przycisk ▲ lub ▼, aby wybrać opcję **WŁ.** lub **WYŁ.**.
9. Naciśnij przycisk ▼, aby ustawić wybór.
10. Naciśnij przycisk **MENU**.

## Jasność wyświetlacza

Jasność wyświetlacza panelu sterowania można zmienić przy użyciu opcji **JASNOŚĆ WYŚWIETLACZA**.

### Aby ustawić jasność wyświetlacza

1. Naciśnij przycisk **MENU**, aby wybrać opcję **MENU**.
2. Naciśnij przycisk ▼, aby podświetlić opcję **Konfiguruj urządz.**.
3. Naciśnij przycisk ▼, aby wybrać opcję **Konfiguruj urządz.**.
4. Naciśnij przycisk ▼, aby podświetlić opcję **USTAW. SYSTEMU**.
5. Naciśnij przycisk ▼, aby wybrać opcję **USTAW. SYSTEMU**.
6. Naciśnij przycisk ▼, aby podświetlić opcję **JASNOŚĆ WYŚWIETLACZA**.
7. Naciśnij przycisk ▼, aby wybrać opcję **JASNOŚĆ WYŚWIETLACZA**.
8. Naciśnij przycisk ▲ lub ▼, aby wybrać odpowiednie ustawienie.
9. Naciśnij przycisk ▼, aby ustawić wybór.
10. Naciśnij przycisk **MENU**.

## Język (dostępne w drukarce serii HP Color LaserJet 3700)

Drukarka ta wyposażona jest w funkcję automatycznej zmiany języka drukarki.

- Ustawienie **AUTO** powoduje skonfigurowanie drukarki na automatyczne wykrywanie typu zadania drukowania i skonfigurowanie języka do jego obsługi.
- Ustawienie **PCL** powoduje skonfigurowanie drukarki na korzystanie z języka sterowania drukarką (PCL).
- Ustawienie **PS** powoduje skonfigurowanie drukarki na korzystanie z emulacji języka PostScript.

### Aby ustawić język

1. Naciśnij przycisk **MENU**, aby wybrać opcję **MENU**.
2. Naciśnij przycisk ▼, aby podświetlić opcję **Konfiguruj urządz.**.
3. Naciśnij przycisk ▼, aby wybrać opcję **Konfiguruj urządz.**.
4. Naciśnij przycisk ▼, aby podświetlić opcję **USTAW. SYSTEMU**.
5. Naciśnij przycisk ▼, aby wybrać opcję **USTAW. SYSTEMU**.
6. Naciśnij przycisk ▼, aby podświetlić opcję **JĘZYK**.
7. Naciśnij przycisk ▼, aby wybrać opcję **JĘZYK**.
8. Naciśnij przycisk ▲ lub ▼ by wybrać odpowiedni język (**AUTO**, **PS** lub **PCL**).

9. Naciśnij przycisk **✓**, aby ustawić język.
10. Naciśnij przycisk **MENU**.

## Usuwalne ostrzeżenia (dostępne w drukarce serii HP Color LaserJet 3700)

Dzięki tej opcji można określić czas wyświetlania usuwalnych ostrzeżeń w panelu sterowania, wybierając **WŁ.** lub **ZADANIE**. Wartość domyślna to **ZADANIE**.

- Ustawienie **WLACZONE** powoduje wyświetlanie usuwalnych ostrzeżeń do chwili naciśnięcia przycisku **✓**.
- Ustawienie **ZADANIE** powoduje wyświetlanie usuwalnych ostrzeżeń do chwili zakończenia zadania, w którym zostały wygenerowane.

### Aby ustawić usuwalne ostrzeżenia

1. Naciśnij przycisk **MENU**, aby wybrać opcję **MENU**.
2. Naciśnij przycisk **▼**, aby podświetlić opcję **Konfiguruj urządź..**
3. Naciśnij przycisk **✓**, aby wybrać opcję **Konfiguruj urządź..**
4. Naciśnij przycisk **▼**, aby podświetlić opcję **USTAW. SYSTEMU**.
5. Naciśnij przycisk **✓**, aby wybrać opcję **USTAW. SYSTEMU**.
6. Naciśnij przycisk **▼**, aby podświetlić opcję **KASOWANE OSTRZEŻENIA**.
7. Naciśnij przycisk **✓**, aby wybrać opcję **KASOWANE OSTRZEŻENIA**.
8. Naciśnij przycisk **▲** lub **▼**, aby wybrać odpowiednie ustawienie.
9. Naciśnij przycisk **✓**, aby ustawić wybór.
10. Naciśnij przycisk **MENU**.

### Automatyczna kontynuacja

Można określić działanie drukarki, gdy system generuje błąd Autokontynuacji. Domyślnym ustawieniem jest opcja **WŁ..**

- Ustawienie **WŁ.** powoduje wyświetlenie komunikatu o błędzie na dziesięć sekund przed automatycznym kontynuowaniem drukowania.
- Ustawienie **WYŁ.** powoduje zatrzymanie drukowania w chwili wyświetlenia przez drukarkę komunikatu o błędzie i do chwili naciśnięcia przycisku **✓**.

### Aby ustawić automatyczne kontynuowanie

1. Naciśnij przycisk **MENU**, aby wybrać opcję **MENU**.
2. Naciśnij przycisk **▼**, aby podświetlić opcję **Konfiguruj urządź..**
3. Naciśnij przycisk **✓**, aby wybrać opcję **Konfiguruj urządź..**
4. Naciśnij przycisk **▼**, aby podświetlić opcję **USTAW. SYSTEMU**.
5. Naciśnij przycisk **✓**, aby wybrać opcję **USTAW. SYSTEMU**.
6. Naciśnij przycisk **▼**, aby podświetlić opcję **AUTOMATYCZNA KONTYNUACJA**.



7. Naciśnij przycisk ✓, aby wybrać opcję **AUTOMATYCZNA KONTYNUACJA**.
8. Naciśnij przycisk ▲ lub ▼, aby wybrać odpowiednie ustawienie.
9. Naciśnij przycisk ✓, aby ustawić wybór.
10. Naciśnij przycisk **MENU**.

## Mała ilość materiałów

Drukarka udostępnia dwie opcje służące do informowania o małej ilości materiałów; wartość domyślna to **KONTYNUUJ**.

- Ustawienie **KONTYNUUJ** umożliwia drukarce kontynuowanie drukowania w czasie wyświetlania ostrzeżenia do chwili wymiany materiałów eksploatacyjnych lub wyczerpania się ich.
- Ustawienie **STOP** powoduje zatrzymanie drukowania do czasu wymiany używanych materiałów eksploatacyjnych lub naciśnięcia przycisku ✓, który umożliwia drukarce drukowanie w trakcie wyświetlania ostrzeżenia.

## Aby ustawić raportowanie małej ilości materiałów

1. Naciśnij przycisk **MENU**, aby wybrać opcję **MENU**.
2. Naciśnij przycisk ▼, aby podświetlić opcję **Konfiguruj urządz..**
3. Naciśnij przycisk ✓, aby wybrać opcję **Konfiguruj urządz..**
4. Naciśnij przycisk ▼, aby podświetlić opcję **USTAW. SYSTEMU**.
5. Naciśnij przycisk ✓, aby wybrać opcję **USTAW. SYSTEMU**.
6. Naciśnij przycisk ▼, aby podświetlić opcję **MAŁO MAT.EKSPL..**
7. Naciśnij przycisk ✓, aby wybrać opcję **MAŁO MAT.EKSPL..**
8. Naciśnij przycisk ▲ lub ▼, aby wybrać odpowiednie ustawienie.
9. Naciśnij przycisk ✓, aby ustawić wybór.
10. Naciśnij przycisk **MENU**.

## Usuwanie blokady

Opcja ta umożliwia skonfigurowanie reakcji drukarki na zablokowanie papieru, włączając w to postępowanie z zablokowanymi stronami. Domyślna opcja to **AUTO**.

- **AUTO**. Drukarka automatycznie włącza usuwanie blokady, jeśli dostępna jest wystarczająca ilość pamięci.
- **WŁ..** Drukarka ponownie drukuje zablokowane strony. Przydzielana jest dodatkowa pamięć, w której przechowywanych jest kilka ostatnich stron. Może to spowodować zmniejszenie ogólnej wydajności drukowania.
- **WYŁ..** Drukarka nie będzie ponownie drukować zablokowanych stron. Ponieważ ostatnio wydrukowane strony nie są przechowywane, wydajność może być optymalna.

## Aby ustawić reakcję na zablokowanie papieru

1. Naciśnij przycisk **MENU**, aby wybrać opcję **MENU**.
2. Naciśnij przycisk ▼, aby podświetlić opcję **Konfiguruj urządz..**

3. Naciśnij przycisk ✓, aby wybrać opcję **Konfiguruj urządź.**
4. Naciśnij przycisk ▼, aby podświetlić opcję **USTAW. SYSTEMU.**
5. Naciśnij przycisk ✓, aby wybrać opcję **USTAW. SYSTEMU.**
6. Naciśnij przycisk ▼, aby podświetlić opcję **Usuwanie zacięcia:**.
7. Naciśnij przycisk ✓, aby wybrać opcję **Usuwanie zacięcia:**.
8. Naciśnij przycisk ▲ lub ▼, aby wybrać odpowiednie ustawienie.
9. Naciśnij przycisk ✓, aby ustawić wybór.
10. Naciśnij przycisk **MENU**.

## Język

Opcja określenia języka domyślnego wyświetlana jest przy pierwszym uruchomieniu drukarki. Podczas przeglądania dostępnych opcji, lista wyświetlana jest w wybranym języku. Gdy lista zostanie wyświetlona w pożądanym języku, naciśnij przycisk ✓, aby ustawić język. Język można również zmienić w dowolnym momencie, wykonując następujące kroki:

### Aby wybrać język

1. Naciśnij przycisk **MENU**, aby wybrać opcję **MENU**.
2. Naciśnij przycisk ▼, aby podświetlić opcję **Konfiguruj urządź.**
3. Naciśnij przycisk ✓, aby wybrać opcję **Konfiguruj urządź.**
4. Naciśnij przycisk ▼, aby podświetlić opcję **USTAW. SYSTEMU.**
5. Naciśnij przycisk ✓, aby wybrać opcję **USTAW. SYSTEMU.**
6. Naciśnij przycisk ▼, aby podświetlić opcję **JĘZYK.**
7. Naciśnij przycisk ✓, aby wybrać opcję **JĘZYK.**
8. Naciśnij przycisk ▲ lub ▼, aby wybrać odpowiedni język.
9. Naciśnij przycisk ✓, aby ustawić wybór.
10. Naciśnij przycisk **MENU**.

## Używanie panelu sterowania drukarki w środowiskach udostępniania

W sytuacji, gdy drukarka jest używana w środowisku udostępniania, należy przestrzegać poniższych wskazówek, aby zapewnić jej bezproblemowe działanie:

- Należy skonsultować się z administratorem systemu przed dokonaniem zmian ustawień w panelu sterowania. Zmiana ustawień panelu sterowania może mieć wpływ na inne zadania drukowania.
- Należy porozumieć się z innymi użytkownikami przed dokonaniem zmiany standardowej czcionki drukarki lub pobraniem czcionek programowych. Koordynacja tych czynności oszczędza pamięć drukarki oraz pozwala uniknąć niespodziewanych wyników wydruku.
- Należy pamiętać, że zmiana języka drukarki, np. emulowanego języka PostScript na PCL lub odwrotnie, będzie miała wpływ na wszystkie wydruki innych użytkowników.

---

### Uwaga

Używany system operacyjny sieci może automatycznie zabezpieczać zadanie drukowania każdego użytkownika przed efektami innych zadań drukowania. Więcej informacji na ten temat można uzyskać od administratora systemu.

---



# 3

## Konfiguracja I/O

W tej części znajduje się opis konfigurowania niektórych parametrów sieciowych na drukarce. Opisane są następujące tematy:

- [Konfiguracja USB](#)
- [Konfiguracja równoległa \(tylko dla drukarek serii HP Color LaserJet 3700\)](#)
- [Konfiguracja ulepszonego wejścia/wyjścia \(EIO\) \(tylko dla drukarek serii HP Color LaserJet 3700\)](#)
- [Konfiguracja sieciowa](#)

# Konfiguracja USB

Wszystkie modele drukarki obsługują połączenie USB. Port USB znajduje się z tyłu drukarki.

## Podłączanie kabla USB

Włóż kabel USB do drukarki. Podłącz drugi koniec kabla USB do komputera.

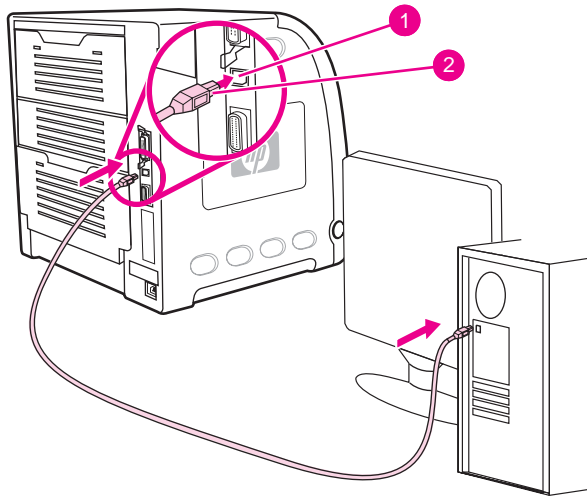

### Połączenie przez port USB

- 1 port USB
- 2 złącze USB

## Konfiguracja równoległa (tylko dla drukarek serii HP Color LaserJet 3700)

Drukarka HP Color LaserJet 3700 może jednocześnie obsługiwać połączenia sieciowe i połączenia przez port równoległy. Połączenie równoległe jest realizowane przez podłączenie drukarki do komputera za pomocą dwukierunkowego kabla równoległego (zgodnego z IEEE-1284) ze złączem "B", podłączonym do portu równoległego drukarki. Maksymalna długość kabla może wynosić 10 metrów.

Termin *dwukierunkowy*, użyty do określenia interfejsu równoległego oznacza, że drukarka jest w stanie zarówno otrzymywać dane z komputera, jak wysyłać dane do komputera poprzez port równoległy. Interfejs równoległy zapewnia zgodność wsteczną; w celu zoptymalizowania działania zaleca się jednak połączenie USB lub sieciowe.

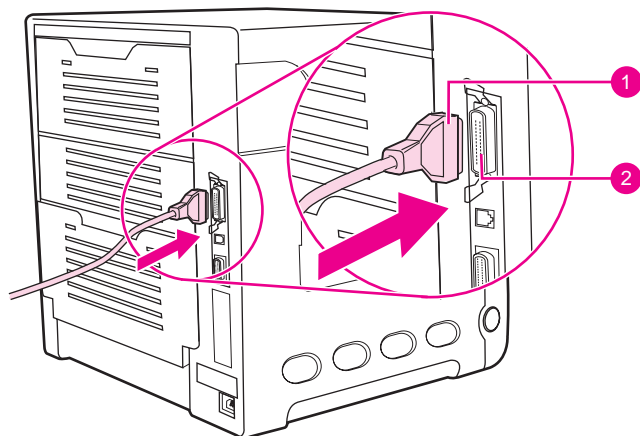

### Połączenie przez port równoległy

- 1 złącze typu "B"
- 2 port równoległy

---

#### Uwaga

W celu wykorzystania ulepszonych możliwości dwukierunkowego interfejsu równoległego, takich jak dwukierunkowa łączność pomiędzy komputerem i drukarką, szybsze przesyłanie danych oraz automatyczna konfiguracja sterowników drukarek, zainstalowany musi być najnowszy sterownik drukarki. Więcej informacji można znaleźć na stronie [Sterowniki drukarki](#).

---

#### Uwaga

Ustawienia fabryczne obsługują automatyczne przełączanie pomiędzy portem równoległym a jednym lub kilkoma połączeniami sieciowymi z drukarką. Jeśli występują problemy, patrz sekcja [Konfiguracja sieciowa](#).

## Konfiguracja ulepszonych wejścia/wyjścia (EIO) (tylko dla drukarek serii HP Color LaserJet 3700)

Drukarka ta została wyposażona w jedno ulepszone gniazdo wejścia/wyjścia (EIO). W gnieździe znajdują się zgodne urządzenia zewnętrzne, takie jak karty sieciowe serwera wydruku HP Jetdirect lub inne urządzenia. Podłączenie karty sieciowej EIO do gniazda zwiększa liczbę interfejsów sieciowych dostępnych dla drukarki.

Karty sieciowe EIO mogą zwiększyć wydajność pracy drukarki podczas drukowania w sieci. Ponadto, umożliwiają one umieszczenie drukarki w dowolnym miejscu w sieci. Eliminuje to konieczność bezpośredniego podłączania drukarki do serwera lub stacji roboczej i umożliwia umieszczenie drukarki bliżej użytkowników sieci.

Jeżeli drukarka jest konfigurowana za pomocą karty sieciowej EIO, kartę tę należy skonfigurować za pomocą menu konfiguracji urządzenia w panelu sterowania.

### Serwery wydruku HP Jetdirect

Serwery wydruku HP Jetdirect (karty sieciowe) mogą być zainstalowane w jednym z gniazd EIO drukarki. Karty te obsługują różne protokoły sieciowe i systemy operacyjne. Serwery wydruku HP Jetdirect ułatwiają zarządzanie siecią, umożliwiając podłączenie drukarki bezpośrednio do sieci w jej dowolnym miejscu. Serwery wydruku HP Jetdirect obsługują również prosty protokół zarządzania siecią (SNMP), który umożliwia menedżerom sieci zdalne sterowanie drukarką i diagnostykę za pomocą oprogramowania HP Web Jetadmin.

---

#### Uwaga

Instalacja tych kart i konfiguracja sieci powinny być przeprowadzone przez administratora sieci. Kartę należy skonfigurować za pomocą panelu sterowania, programu instalacyjnego drukarki lub oprogramowania HP Web Jetadmin.

---

#### Uwaga

Informacje na temat urządzeń zewnętrznych obsługujących sieciowe karty EIO znajdują się w dokumentacji serwera wydruku HP Jetdirect.

### Dostępne ulepszone interfejsy I/O

Serwery wydruku HP Jetdirect (karty sieciowe) dostarczają rozwiązań programowych dla:

- Sieci Novell NetWare
- Sieci Microsoft Windows i Windows NT
- Sieci Apple Mac OS (AppleTalk)
- UNIX (HP-UX i Solaris)
- Linux (Red Hat i SuSE)
- Drukowanie z Internetu

Podsumowanie dostępnych sieciowych rozwiązań programowych zawiera *Podręcznik administratora serwera wydruku HP Jetdirect*, lub witryna Działu Obsługi Klienta firmy HP pod adresem [http://www.hp.com/support/net\\_printing](http://www.hp.com/support/net_printing).



## Sieci NetWare

Podczas korzystania z produktów Novell NetWare z serwerem wydruku HP Jetdirect, tryb kolejki serwera zapewnia lepszą wydajność druku niż tryb zdalnej drukarki. Serwer wydruku HP Jetdirect obsługuje tryb obsługi katalogów Novell (NDS), jak również tryby informacyjne "bindery". Więcej informacji można znaleźć w *Podręczniku administratora serwera wydruku HP Jetdirect*.

W systemach Windows 98, Me, NT 4.0, 2000 i XP, należy skorzystać z programu narzędziowego do instalacji drukarki w celu konfiguracji drukarki w sieci NetWare.

## Sieci Windows i Windows NT

W systemach Windows 98, Me, NT 4.0, 2000 i XP, należy skorzystać z programu narzędziowego do instalacji drukarki w celu konfiguracji drukarki w sieci Microsoft Windows. Program narzędziowy obsługuje konfiguracje sieciowe typu "każdy z każdym" lub "klient-serwer".

## Sieci AppleTalk

Należy użyć programu narzędziowego Przybornik HP w celu konfiguracji drukarki w sieci EtherTalk lub LocalTalk. Więcej informacji zawiera *Podręcznik administratora serwera wydruku HP Jetdirect*, dołączony do drukarek wyposażonych w serwer wydruku HP Jetdirect.

## Sieci UNIX/Linux

Należy skorzystać z programu narzędziowego instalacji drukarki HP Jetdirect do systemu UNIX, aby skonfigurować drukarkę w sieciach HP-UX lub Sun Solaris.

Do konfiguracji i zarządzania w sieciach UNIX lub Linux, należy użyć programu HP Web Jetadmin.

Aby uzyskać oprogramowanie HP do sieci UNIX/Linux, przejdź do witryny Obsługi Klientów HP pod adresem [http://www.hp.com/support/net\\_printing](http://www.hp.com/support/net_printing). Inne opcje instalacyjne obsługiwane przez serwer wydruku HP Jetdirect zawiera *Podręcznik administratora serwera wydruku HP Jetdirect* dołączony do drukarek wyposażonych w serwer wydruku HP Jetdirect.

# Konfiguracja sieciowa

---

## Uwaga

---

Funkcja konfiguracji sieciowej jest dostępna w drukarkach serii HP Color LaserJet 3700, tylko kiedy jest zainstalowane urządzenie EIO.

Może być konieczne skonfigurowanie pewnych parametrów sieciowych na drukarce. Można skonfigurować te parametry z panelu sterowania drukarki, wbudowanego serwera internetowego lub, w większości sieci, z oprogramowania HP Web Jetadmin lub Przybornika HP.

---

## Uwaga

---

Aby znaleźć więcej informacji na temat używania wbudowanego serwera internetowego, patrz [Używanie wbudowanego serwera internetowego \(tylko w drukarce serii HP Color LaserJet 3700\)](#).

Pełna lista obsługiwanych sieci oraz instrukcje dotyczące konfiguracji parametrów sieciowych z oprogramowania znajdują się w podręczniku *HP Jetdirect Print Server Administrator's Guide* (Przewodnik administratora serwerów wydruku HP Jetdirect). Instrukcja ta dostarczana jest z drukarkami, które posiadają zainstalowany serwer wydruku HP Jetdirect.

W niniejszej części zawarte są następujące instrukcje do konfiguracji parametrów sieciowych z panelu sterowania drukarki:

- konfiguracja parametrów TCP/IP
- wyłączanie nieużywanych protokołów sieciowych

## Konfiguracja parametrów TCP/IP

Można użyć panelu sterowania drukarki do konfiguracji następujących parametrów TCP/IP:

- używanie pliku BOOTP do konfiguracji parametrów (standardową metodą jest użycie pliku BOOTP)
- adres IP (4 bajty)
- maska podsieci (4 bajty)
- standardowa bramka (4 bajty)
- czas oczekiwania na połączenie TCP (w sekundach)

## Konfigurowanie parametrów TCP/IP przy użyciu BOOTP lub DHCP

1. Naciśnij przycisk **MENU**, aby wybrać opcję **MENU**.
2. Naciśnij przycisk **▼**, aby podświetlić opcję **Konfiguruj urządz..**
3. Naciśnij przycisk **▼**, aby wybrać opcję **Konfiguruj urządz..**
4. Naciśnij przycisk **▼**, aby podświetlić opcję **WEJŚCIE/WYJŚCIE**.
5. Naciśnij przycisk **▼**, aby wybrać opcję **WEJŚCIE/WYJŚCIE**.
6. Naciśnij przycisk **▼**, aby podświetlić opcję **EIO X**.
7. Naciśnij przycisk **▼**, aby wybrać opcję **EIO X**.
8. Naciśnij przycisk **▼**, aby podświetlić opcję **TCP/IP**.
9. Naciśnij przycisk **▼**, aby wybrać opcję **TCP/IP**.
10. Naciśnij przycisk **▼**, aby wybrać opcję **CONFIG METHOD**.

11. Naciśnij przycisk ▼, aby podświetlić opcję **BOOTP or DHCP**.
12. Naciśnij przycisk ✓, aby zachować ustawienie.
13. Naciśnij przycisk **MENU**, aby powrócić do stanu **Gotowe**.

## Ręczna konfiguracja parametrów TCP/IP z panelu sterowania drukarki

Zastosuj ręczną konfigurację do ustawiania adresu IP, maski podsieci, domyślnej bramki, serwera syslog i czasu oczekiwania.

### Ustawianie adresu IP

1. Naciśnij przycisk **MENU**, aby wybrać opcję **MENU**.
2. Naciśnij przycisk ▼, aby podświetlić opcję **Konfiguruj urządz..**
3. Naciśnij przycisk ✓, aby wybrać opcję **Konfiguruj urządz..**
4. Naciśnij przycisk ▼, aby podświetlić opcję **WEJŚCIE/WYJŚCIE**.
5. Naciśnij przycisk ✓, aby wybrać opcję **WEJŚCIE/WYJŚCIE**.
6. Naciśnij przycisk ▼, aby podświetlić opcję **EIO X**.
7. Naciśnij przycisk ✓, aby wybrać opcję **EIO X**.
8. Naciśnij przycisk ▼, aby podświetlić opcję **TCP/IP**.
9. Naciśnij przycisk ✓, aby wybrać opcję **TCP/IP**.
10. Naciśnij przycisk ✓, aby wybrać opcję **CONFIG METHOD**.
11. Naciśnij przycisk ▼, aby podświetlić opcję **MANUAL**.
12. Naciśnij przycisk ✓, aby wybrać opcję **MANUAL**.
13. Naciśnij przycisk ▼, aby podświetlić opcję **USTAWIENIA RĘCZNE**.
14. Naciśnij przycisk ✓, aby wybrać opcję **USTAWIENIA RĘCZNE**.
15. Naciśnij przycisk ▼, aby podświetlić opcję **Adres IP:.**
16. Naciśnij przycisk ✓, aby wybrać opcję **Adres IP:.**

---

#### Uwaga

Podświetlony jest pierwszy z czterech zestawów numerów. Każdy zestaw numerów oznacza jeden bajt informacji i posiada zakres od 0 do 255.

17. Naciśnij strzałkę ▲ lub ▼, aby zwiększyć lub zmniejszyć numer pierwszego bajta adresu IP.

---

#### Uwaga

Aby poruszać się w numerach szybciej, przytrzymaj strzałkę w dół.

18. Naciśnij przycisk ✓, aby przejść do następnego zestawu numerów. (Naciśnij przycisk ⇌ aby przejść do poprzedniego zestawu numerów.)
19. Powtarzaj kroki 17 i 18, aż do wpisania poprawnego adresu IP.
20. Naciśnij przycisk ✓, aby zachować ustawienie.
21. Naciśnij przycisk **MENU**, aby powrócić do stanu **Gotowe**.

## Ustawianie maski podsieci

1. Naciśnij przycisk **MENU**, aby wybrać opcję **MENU**.
2. Naciśnij przycisk ▼, aby podświetlić opcję **Konfiguruj urządź..**
3. Naciśnij przycisk ✓, aby wybrać opcję **Konfiguruj urządź..**
4. Naciśnij przycisk ▼, aby podświetlić opcję **WEJŚCIE/WYJŚCIE**.
5. Naciśnij przycisk ✓, aby wybrać opcję **WEJŚCIE/WYJŚCIE**.
6. Naciśnij przycisk ▼, aby podświetlić opcję **EIO X**.
7. Naciśnij przycisk ✓, aby wybrać opcję **EIO X**.
8. Naciśnij przycisk ▼, aby podświetlić opcję **TCP/IP**.
9. Naciśnij przycisk ✓, aby wybrać opcję **TCP/IP**.
10. Naciśnij przycisk ✓, aby wybrać opcję **CONFIG METHOD**.
11. Naciśnij przycisk ▼, aby podświetlić opcję **MANUAL**.
12. Naciśnij przycisk ✓, aby wybrać opcję **MANUAL**.
13. Naciśnij przycisk ▼, aby podświetlić opcję **USTAWIENIA RĘCZNE**.
14. Naciśnij przycisk ✓, aby wybrać opcję **USTAWIENIA RĘCZNE**.
15. Naciśnij przycisk ▼, aby podświetlić opcję **SUBNET MASK**.
16. Naciśnij przycisk ✓, aby wybrać opcję **SUBNET MASK**.

---

### Uwaga

---

Podświetlony jest pierwszy z czterech zestawów numerów. Każdy zestaw numerów oznacza jeden bajt informacji i posiada zakres od 0 do 255.

17. Naciśnij strzałkę ▲ lub ▼, aby zwiększyć lub zmniejszyć numer pierwszego bajta maski podsieci.
18. Naciśnij przycisk ✓, aby przejść do następnego zestawu numerów. (Naciśnij przycisk ⇌ aby przejść do poprzedniego zestawu numerów.)
19. Powtarzaj kroki 17 i 18, aż do wpisania poprawnej maski podsieci.
20. Naciśnij przycisk ✓, aby zachować maskę podsieci.
21. Naciśnij przycisk **MENU**, aby powrócić do stanu **Gotowe**.

## Ustawianie domyślnej bramki

1. Naciśnij przycisk **MENU**, aby wybrać opcję **MENU**.
2. Naciśnij przycisk ▼, aby podświetlić opcję **Konfiguruj urządź..**
3. Naciśnij przycisk ✓, aby wybrać opcję **Konfiguruj urządź..**
4. Naciśnij przycisk ▼, aby podświetlić opcję **WEJŚCIE/WYJŚCIE**.
5. Naciśnij przycisk ✓, aby wybrać opcję **WEJŚCIE/WYJŚCIE**.
6. Naciśnij przycisk ▼, aby podświetlić opcję **EIO X**.
7. Naciśnij przycisk ✓, aby wybrać opcję **EIO X**.
8. Naciśnij przycisk ▼, aby podświetlić opcję **TCP/IP**.
9. Naciśnij przycisk ✓, aby wybrać opcję **TCP/IP**.
10. Naciśnij przycisk ✓, aby wybrać opcję **CONFIG METHOD**.

11. Naciśnij przycisk ▼, aby podświetlić opcję **MANUAL**.
12. Naciśnij przycisk ✓, aby wybrać opcję **MANUAL**.
13. Naciśnij przycisk ▼, aby podświetlić opcję **USTAWIENIA RĘCZNE**.
14. Naciśnij przycisk ✓, aby wybrać opcję **USTAWIENIA RĘCZNE**.
15. Naciśnij przycisk ▼, aby podświetlić opcję **DEFAULT GATEWAY**.
16. Naciśnij przycisk ✓, aby wybrać opcję **DEFAULT GATEWAY**.

---

#### Uwaga

---

Pierwszy z czterech zestawów numerów jest zestawem domyślnym. Każdy zestaw numerów oznacza jeden bajt informacji i posiada zakres od 0 do 255.

17. Naciśnij strzałkę ▲ lub ▼, aby zwiększyć lub zmniejszyć numer pierwszego bajta domyślnej bramki.
18. Naciśnij przycisk ✓, aby przejść do następnego zestawu numerów. (Naciśnij przycisk ⇨ aby przejść do poprzedniego zestawu numerów.)
19. Powtarzaj kroki 17 i 18, aż do wpisania poprawnej maski podsieci.
20. Naciśnij przycisk ✓, aby zachować domyślną bramkę.
21. Naciśnij przycisk **MENU**, aby powrócić do stanu **Gotowe**.

### Ustawianie serwera syslog

1. Naciśnij przycisk **MENU**, aby wybrać opcję **MENU**.
2. Naciśnij przycisk ▼, aby podświetlić opcję **Konfiguruj urządz..**
3. Naciśnij przycisk ✓, aby wybrać opcję **Konfiguruj urządz..**
4. Naciśnij przycisk ▼, aby podświetlić opcję **WEJŚCIE/WYJŚCIE**.
5. Naciśnij przycisk ✓, aby wybrać opcję **WEJŚCIE/WYJŚCIE**.
6. Naciśnij przycisk ▼, aby podświetlić opcję **EIO X**.
7. Naciśnij przycisk ✓, aby wybrać opcję **EIO X**.
8. Naciśnij przycisk ▼, aby podświetlić opcję **TCP/IP**.
9. Naciśnij przycisk ✓, aby wybrać opcję **TCP/IP**.
10. Naciśnij przycisk ✓, aby wybrać opcję **CONFIG METHOD**.
11. Naciśnij przycisk ▼, aby podświetlić opcję **MANUAL**.
12. Naciśnij przycisk ✓, aby wybrać opcję **MANUAL**.
13. Naciśnij przycisk ▼, aby podświetlić opcję **USTAWIENIA RĘCZNE**.
14. Naciśnij przycisk ✓, aby wybrać opcję **USTAWIENIA RĘCZNE**.
15. Naciśnij przycisk ▼, aby podświetlić opcję **SYSLOG SERVER**.
16. Naciśnij przycisk ✓, aby wybrać opcję **SYSLOG SERVER**.

---

#### Uwaga

---

Pierwszy z czterech zestawów numerów jest zestawem domyślnym. Każdy zestaw numerów oznacza jeden bajt informacji i posiada zakres od 0 do 255.

17. Naciśnij strzałkę ▲ lub ▼, aby zwiększyć lub zmniejszyć numer pierwszego bajta domyślnej bramki.
18. Naciśnij przycisk ✓, aby przejść do następnego zestawu numerów. (Naciśnij przycisk ⇨ aby przejść do poprzedniego zestawu numerów.)

19. Powtarzaj kroki 17 i 18, aż do wpisania poprawnej maski podsieci.
20. Naciśnij przycisk **✓**, aby zachować serwer syslog.
21. Naciśnij przycisk **MENU**, aby powrócić do stanu **Gotowe**.

## Ustawianie czasu oczekiwania

1. Naciśnij przycisk **MENU**, aby wybrać opcję **MENU**.
2. Naciśnij przycisk **▼**, aby podświetlić opcję **Konfiguruj urządz..**
3. Naciśnij przycisk **✓**, aby wybrać opcję **Konfiguruj urządz..**
4. Naciśnij przycisk **▼**, aby podświetlić opcję **WEJŚCIE/WYJŚCIE**.
5. Naciśnij przycisk **✓**, aby wybrać opcję **WEJŚCIE/WYJŚCIE**.
6. Naciśnij przycisk **▼**, aby podświetlić opcję **EIO X**.
7. Naciśnij przycisk **✓**, aby wybrać opcję **EIO X**.
8. Naciśnij przycisk **▼**, aby podświetlić opcję **TCP/IP**.
9. Naciśnij przycisk **✓**, aby wybrać opcję **TCP/IP**.
10. Naciśnij przycisk **✓**, aby wybrać opcję **CONFIG METHOD**.
11. Naciśnij przycisk **▼**, aby podświetlić opcję **MANUAL**.
12. Naciśnij przycisk **✓**, aby wybrać opcję **MANUAL**.
13. Naciśnij przycisk **▼**, aby podświetlić opcję **USTAWIENIA RĘCZNE**.
14. Naciśnij przycisk **✓**, aby wybrać opcję **USTAWIENIA RĘCZNE**.
15. Naciśnij przycisk **▼**, aby podświetlić opcję **IDLE TIMEOUT**.
16. Naciśnij przycisk **✓**, aby wybrać opcję **IDLE TIMEOUT**.
17. Naciśnij strzałkę **▲** lub **▼**, aby zwiększyć lub zmniejszyć ilość sekund czasu oczekiwania.
18. Naciśnij przycisk **✓**, aby zachować czas oczekiwania.
19. Naciśnij przycisk **MENU**, aby powrócić do stanu **Gotowe**.

## Ustawianie szybkości połączenia

Domyślnym ustawieniem szybkości połączenia jest **AUTO**. Aby określić szybkość, wykonaj następujące czynności:

1. Naciśnij przycisk **MENU**, aby wybrać opcję **MENU**.
2. Naciśnij przycisk **▼**, aby podświetlić opcję **Konfiguruj urządz..**
3. Naciśnij przycisk **✓**, aby wybrać opcję **Konfiguruj urządz..**
4. Naciśnij przycisk **▼**, aby podświetlić opcję **I/O SUBMENU**.
5. Naciśnij przycisk **✓**, aby wybrać opcję **I/O SUBMENU**.
6. Naciśnij przycisk **▼**, aby podświetlić opcję **EIO X**.
7. Naciśnij przycisk **✓**, aby wybrać opcję **EIO X**.
8. Naciśnij przycisk **▼**, aby podświetlić opcję **LINK SPEED**.
9. Naciśnij przycisk **✓**, aby wybrać opcję **LINK SPEED**.
10. Naciśnij przycisk **▼**, aby podświetlić odpowiednią szybkość połączenia.

11. Naciśnij przycisk **▼**, aby wybrać odpowiednią szybkość połączenia.
12. Naciśnij przycisk **MENU**, aby powrócić do stanu **Gotowe**.

## Wyłączanie protokołów sieciowych (opcjonalne)

Według standardowego ustawienia fabrycznego, wszystkie obsługiwane protokoły sieciowe są włączone. Wyłączenie nieużywanych protokołów daje następujące korzyści:

- zmniejsza tworzony przez drukarki ruch w sieci
- zapobiega używaniu drukarki przez nieupoważnionych użytkowników
- przedstawia tylko istotne informacje na stronie konfiguracji
- umożliwia panelowi sterowania drukarki wyświetlanie komunikatów i ostrzeżeń o błędach, specyficznych dla danego protokołu

---

### Uwaga

---

Konfiguracja protokołów TCP/IP nie może być wyłączona w drukarce HP Color LaserJet 3500. Po wyłączeniu protokołu TCP/IP zostanie zerwane połączenie ze stroną wbudowanego serwera internetowego.

## Wyłączenie IPX/SPX

---

### Uwaga

---

Nie należy wyłączać tego protokołu, jeżeli z tej drukarki będą korzystali użytkownicy systemu Windows 95/98, Windows NT, Me, 2000 lub XP.

1. Naciśnij przycisk **MENU**, aby wybrać opcję **MENU**.
2. Naciśnij przycisk **▼**, aby podświetlić opcję **Konfiguruj urządz..**
3. Naciśnij przycisk **▼**, aby wybrać opcję **Konfiguruj urządz..**
4. Naciśnij przycisk **▼**, aby podświetlić opcję **WEJŚCIE/WYJŚCIE**.
5. Naciśnij przycisk **▼**, aby wybrać opcję **WEJŚCIE/WYJŚCIE**.
6. Naciśnij przycisk **▼**, aby podświetlić opcję **EIO X**.
7. Naciśnij przycisk **▼**, aby wybrać opcję **EIO X**.
8. Naciśnij przycisk **▼**, aby podświetlić opcję **IPX/SPX**.
9. Naciśnij przycisk **▼**, aby wybrać opcję **IPX/SPX**.
10. Naciśnij przycisk **▼**, aby wybrać opcję **ENABLE**.
11. Naciśnij przycisk **▼**, aby podświetlić opcję **WYŁ..**
12. Naciśnij przycisk **▼**, aby wybrać opcję **WYŁ..** Na panelu sterowania jest wyświetlany komunikat, że ustawienie zostało zachowane, oraz opcja ponownego uruchomienia IPX/SPX.
13. Naciśnij przycisk **MENU**, aby powrócić do stanu **Gotowe**.

## Wyłączanie sieci AppleTalk

1. Naciśnij przycisk **MENU**, aby wybrać opcję **MENU**.
2. Naciśnij przycisk **▼**, aby podświetlić opcję **Konfiguruj urządz..**
3. Naciśnij przycisk **▼**, aby wybrać opcję **Konfiguruj urządz..**
4. Naciśnij przycisk **▼**, aby podświetlić opcję **WEJŚCIE/WYJŚCIE**.

5. Naciśnij przycisk ✓, aby wybrać opcję **WEJŚCIE/WYJŚCIE**.
6. Naciśnij przycisk ▼, aby podświetlić opcję **EIO X**.
7. Naciśnij przycisk ✓, aby wybrać opcję **EIO X**.
8. Naciśnij przycisk ▼, aby podświetlić opcję **APPLETALK**.
9. Naciśnij przycisk ✓, aby wybrać opcję **APPLETALK**.
10. Naciśnij przycisk ✓, aby wybrać opcję **ENABLE**.
11. Naciśnij przycisk ▼, aby podświetlić opcję **WYŁ..**.
12. Naciśnij przycisk ✓, aby wybrać opcję **WYŁ..**. Na panelu sterowania jest wyświetlany komunikat, że ustawienie zostało zachowane, oraz opcja ponownego uruchomienia AppleTalk.
13. Naciśnij przycisk **MENU**, aby powrócić do stanu **Gotowe**.

### Wyłączenie DLC/LLC

1. Naciśnij przycisk **MENU**, aby wybrać opcję **MENU**.
2. Naciśnij przycisk ▼, aby podświetlić opcję **Konfiguruj urządz..**
3. Naciśnij przycisk ✓, aby wybrać opcję **Konfiguruj urządz..**
4. Naciśnij przycisk ▼, aby podświetlić opcję **WEJŚCIE/WYJŚCIE**.
5. Naciśnij przycisk ✓, aby wybrać opcję **WEJŚCIE/WYJŚCIE**.
6. Naciśnij przycisk ▼, aby podświetlić opcję **EIO X**.
7. Naciśnij przycisk ✓, aby wybrać opcję **EIO X**.
8. Naciśnij przycisk ▼, aby podświetlić opcję **DCL/LLC**.
9. Naciśnij przycisk ✓, aby wybrać opcję **DCL/LLC**.
10. Naciśnij przycisk ✓, aby wybrać opcję **ENABLE**.
11. Naciśnij przycisk ▼, aby podświetlić opcję **WYŁ..**.
12. Naciśnij przycisk ✓, aby wybrać opcję **WYŁ..**. Na panelu sterowania jest wyświetlany komunikat, że ustawienie zostało zachowane, oraz opcja ponownego uruchomienia DLC/LLC.
13. Naciśnij przycisk **MENU**, aby powrócić do stanu **Gotowe**.



# 4

## Zadania drukowania

Rozdział ten opisuje, w jaki sposób przeprowadzić podstawowe zadania drukowania. Opisane są następujące tematy:

- [Kontrolowanie zadań drukowania](#)
- [Wybieranie papieru](#)
- [Konfiguracja podajników](#)
- [Drukowanie na materiałach specjalnych](#)
- [Drukowanie dwustronne \(dupleks\)](#)
- [Nietypowe sytuacje przy drukowaniu](#)
- [Zarządzanie pamięcią \(tylko drukarka serii HP Color LaserJet 3700\)](#)

## Kontrolowanie zadań drukowania

W systemie operacyjnym Microsoft Windows trzy ustawienia mają wpływ na to, jak sterownik drukarki próbuje pobrać papier, po wysłaniu przez użytkownika zadania drukowania. Ustawienia **Źródło**, **Rodzaj** oraz **Format** wyświetlane są w oknach dialogowych **Ustawienia strony**, **Drukuj** lub **Właściwości drukowania** większości programów. Jeśli te ustawienia nie zostaną zmienione, drukarka automatycznie wybiera podajnik, korzystając z domyślnych ustawień drukarki.

---

### OSTROŻNIE

Aby uniknąć wpływu dokonywanych zmian ustawień na zadania innych użytkowników, należy w miarę możliwości dokonywać zmian ustawień drukarki za pomocą oprogramowania lub sterownika drukarki. Zmiany ustawień drukarki dokonane w panelu sterowania drukarki stają się standardowymi ustawieniami dla kolejnych zadań drukowania. Ustawienia wybrane w oprogramowaniu lub sterowniku drukarki zastępują ustawienia wybrane na panelu sterowania.

---

### Źródło

Drukowanie według ustawienia **Źródło** oznacza, że wybrany został konkretny podajnik, z którego drukarka ma pobierać papier. Drukarka próbuje drukować na papierze z tego podajnika, bez względu na typ lub rozmiar załadowanego do niego papieru. Jeśli dla typu lub rozmiaru, który nie odpowiada zadaniu drukowania wybrany zostanie podajnik, który jest skonfigurowany, drukarka nie drukuje automatycznie. W zamian za to czeka na załadowanie do wybranego podajnika papieru o typie lub rozmiarze odpowiednim dla zadania drukowania. Jeśli podajnik zostanie załadowany poprawnie, drukarka rozpoczyna drukowanie. Jeśli zostanie naciśnięty przycisk ✓, wyświetlacz umożliwia wybranie innych podajników.

---

### Uwaga

Jeżeli podczas drukowania przez **Źródło** wystąpią problemy, patrz [Pierwszeństwo dla ustawień drukowania](#).

---

## Rodzaj i Format

Drukowanie według ustawień **Rodzaj** lub **Format** oznacza, że użytkownik chce, aby drukarka pobierała papier z pierwszego podajnika, do którego załadowany jest papier wybranego rodzaju lub formatu. Wybór papieru według rodzaju zamiast źródła pełni podobną funkcję, co blokowanie podajników i zabezpiecza przed przypadkowym użyciem niestandardowego papieru. (Jednakże wybranie ustawienia **Dowolny** nie uruchamia funkcji blokowania tego podajnika.) Na przykład jeżeli podajnik jest skonfigurowany na papier firmowy, a w sterowniku wybrano drukowanie na zwykłym papierze, drukarka nie pobierze papieru firmowego z tego podajnika. Zamiast tego pobierze ona papier z podajnika, w którym jest załadowany zwykły papier i który został skonfigurowany dla zwykłego papieru w panelu sterowania drukarki. Wybór papieru według rodzaju i formatu zapewnia o wiele lepszą jakość druku w przypadku papieru ciężkiego, błyszczącego i folii. Użycie nieprawidłowego ustawienia może spowodować niezadowalającą jakość druku. Należy zawsze drukować według ustawienia **Rodzaj** na specjalnych materiałach do drukowania, takich jak nalepki lub folie do drukowania w skali szarości. Na kopertach należy zawsze drukować według ustawienia **Format**.

- W przypadku drukowania według ustawienia **Rodzaj** lub **Format** i jeżeli podajniki nie są skonfigurowane dla określonego rodzaju lub formatu, należy załadować papier lub specjalny materiał do podajnika 1, a następnie w sterowniku drukarki wybrać **Rodzaj** lub **Format** z okna dialogowego **Ustawienia strony**, **Drukuj** lub **Właściwości drukowania**.
- Jeśli drukowanie często odbywa się na określonym rodzaju lub formacie papieru, administrator drukarki (w przypadku drukarki sieciowej) lub użytkownik (w przypadku drukarki lokalnej), może skonfigurować podajnik dla tego rodzaju lub formatu. Rodzaje i formaty są określone w [Używaniu wbudowanego serwera internetowego \(tylko w drukarce serii HP Color LaserJet 3700\)](#) lub [Konfiguracji podajników](#). Następnie, gdy podczas drukowania zadania wybrany zostanie ten rodzaj lub format, drukarka pobierze papier z podajnika skonfigurowanego dla danego rodzaju lub formatu.
- Za każdym razem, kiedy zostanie zamknięty podajnik 2 lub opcjonalny podajnik 3, zostanie wyświetlony komunikat z monitem o określenie opcji **Rodzaj i Format** dla podajnika. Jeżeli podajnik jest już skonfigurowany poprawnie, naciśnij ↵, aby powrócić do stanu **Gotowe**.

## Pierwszeństwo dla ustawień drukowania

Na kolejność zmian dokonanych w ustawieniach drukowania (lub przejęcie pierwszeństwa) ma wpływ miejsce ich dokonania:

### Uwaga

Nazwy poleceń i okien dialogowych mogą różnić się w zależności od wykorzystywanej aplikacji.

- *Okno dialogowe Ustawienia strony.* To okno dialogowe otwiera się po kliknięciu pozycji **Ustawienia strony** lub podobnej w menu **Plik** używanego programu. Ustawienia zmienione w tym miejscu zastępują ustawienia zmienione w każdym innym miejscu.
- *Okno dialogowe Drukuj.* To okno dialogowe otwiera się po kliknięciu pozycji **Drukuj**, **Ustawienia wydruku** lub podobnej, w menu **Plik** używanego programu. Ustawienia zmienione w oknie dialogowym **Drukuj** mają niższy priorytet i nie zastępują zmian dokonanych w oknie dialogowym **Ustawienia strony**.
- *Okno dialogowe Właściwości drukarki (sterownik drukarki).* Okno sterownika drukarki otwiera się po kliknięciu przycisku **Właściwości** w oknie dialogowym **Drukuj**. Ustawienia zmienione w oknie dialogowym **Właściwości drukarki** nie zastępują ustawień dostępnych w innym miejscu oprogramowania drukarki.

- *Domyślne ustawienia sterownika drukarki* Domyślne ustawienia sterownika drukarki określają ustawienia używane we wszystkich zadaniach drukowania, *chyba że* ustawienia zostały zmienione w oknach dialogowych **Ustawienia strony**, **Drukuj** lub **Właściwości drukarki**, jak to zostało opisane powyżej.
- *Ustawienia panelu sterowania* Ustawienia zmieniane tutaj posiadają niższy stopień pierwszeństwa niż zmiany przeprowadzane w innych miejscach.

## Zyskiwanie dostępu do ustawień sterownika drukarki

System operacyjny	Tymczasowa zmiana ustawień dla zadania drukowania	Tymczasowa zmiana ustawień domyślnych <sup>1</sup>
Windows 98, NT 4.0, 2000, Me i XP	W menu <b>Plik</b> wybierz <b>Drukuj</b> . Wybierz drukarkę, a następnie kliknij <b>Właściwości</b> . (Poszczególne kroki mogą się różnić; ta procedura jest najbardziej powszechna.)	Kliknij <b>Start</b> wskaż <b>Ustawienia</b> , a następnie kliknij <b>Drukarki</b> lub <b>Drukarki i faksy</b> . Kliknij prawym przyciskiem na ikonę drukarki, a następnie wybierz <b>Właściwości</b> . Dostęp do wielu funkcji można uzyskać, wybierając polecenie <b>Domyślne ustawienia dokumentu</b> (NT 4.0) lub <b>Preferencje drukowania</b> (2000 i XP).
Macintosh OS 9.1	W menu <b>Plik</b> wybierz <b>Drukuj</b> . Zmień potrzebne ustawienia w różnych menu rozwijanych.	W menu <b>Plik</b> wybierz <b>Drukuj</b> . Po wprowadzeniu zmian w menu rozwijanym kliknij <b>Zachowaj ustawienia</b> .
Macintosh OS X	W menu <b>Plik</b> wybierz <b>Drukuj</b> . Zmień potrzebne ustawienia w różnych menu rozwijanych.	W menu <b>Plik</b> wybierz <b>Drukuj</b> . Zmień potrzebne ustawienia w różnych menu rozwijanych, potem w głównym menu rozwijanym, a następnie kliknij <b>Zachowaj ustawienia własne</b> . Te ustawienia zostaną zachowane jako opcja <b>Własne</b> . Aby korzystać z nowych ustawień, należy wybrać opcję <b>Własne</b> za każdym razem po otwarciu programu i drukowaniu.

<sup>1</sup> Dostęp do domyślnych ustawień drukarki może być ograniczony, i w takim przypadku ustawienia mogą nie być dostępne.

## Wybieranie papieru

Drukarka ta przystosowana jest do używania wielu rodzajów papieru i innych materiałów do drukowania. Niniejsza część zawiera wskazówki i specyfikacje odnoszące się do wyboru i używania różnych materiałów do drukowania.

Przed zakupem dużych ilości jakiegokolwiek papieru lub specjalistycznych formularzy, należy sprawdzić, czy dostawca papieru posiada i zna się na wymaganiach dotyczących materiałów do drukowania, wyszczególnionych w przewodniku specyfikacji papieru *HP LaserJet Printer Family Print Media Specification Guide*.

Przejdź na stronę [Akcesoria i materiały eksploatacyjne](#) w celu uzyskania informacji dotyczących zamówienia przewodnika *HP LaserJet Printer Family Print Media Specification Guide*. Aby pobrać kopię przewodnika *HP LaserJet Printer Family Print Media Specification Guide* przejdź do witryny <http://www.hp.com/support/clj3500> w przypadku posiadania drukarki serii HP Color LaserJet 3500, a do witryny <http://www.hp.com/support/clj3700> w przypadku drukarki serii HP Color LaserJet 3700. Wybierz opcję **Manuals**.

Może powstać sytuacja, że papier spełnia wszystkie wymagania, opisane w tej części lub w przewodniku *HP LaserJet Printer Family Print Media Specification Guide*, a pomimo to drukowanie nie daje zadowalających wyników. Może to być spowodowane odbiegającymi od normy warunkami środowiska drukowania lub innymi czynnikami, nad którymi firma Hewlett-Packard nie ma kontroli (na przykład, ekstremalna temperatura i wilgotność).

**Firma Hewlett-Packard zaleca przetestowanie każdego papieru przed zakupieniem jego większych ilości.**

### OSTROŻNIE

Używanie papieru, który nie spełnia wymagań specyfikacji podanych tu lub w przewodniku specyfikacji nośników może powodować problemy wymagające napraw. Tego rodzaju naprawy nie są objęte gwarancją lub umową serwisową firmy Hewlett-Packard.

## Papier, którego należy unikać

Drukarka może obsługiwać wiele typów papieru. Użycie papieru, który nie spełnia specyfikacji drukarki może spowodować pogorszenie jakości druku i zwiększenie szansy na wystąpienie zacięcia się papieru.

- Nie należy używać papieru zbyt szorstkiego.
- Nie należy używać papieru z wycięciami lub perforacjami innego niż standardowy papier z 3 dziurkami.
- Nie należy używać wieloczęściowych formularzy.
- Nie należy używać papieru, który był już zadrukowany lub używany w fotokopiarce.
- Nie należy używać papieru ze znakami wodnymi, jeżeli drukowane są wzory o całkowitych wypełnieniach.

## Papier, który może uszkodzić drukarkę

W pewnych okolicznościach papier może uszkodzić drukarkę. Aby uniknąć uszkodzeń drukarki, należy unikać następującego papieru:

- Nie należy używać papieru ze zszywkami.
- Nie należy używać folii przeznaczonych do drukarek atramentowych lub innych drukarek nie wytwarzających wysokich temperatur, oraz folii przeznaczonych do drukowania czarno-białego. Należy używać tylko folii, które są przeznaczone do używania w drukarkach HP Color LaserJet.
- Nie należy używać papieru fotograficznego przeznaczonego do drukarek atramentowych.
- Nie należy używać papieru wyłaczanego lub powlekanego, który nie jest przeznaczony dla temperatur utrwalaczy obrazu drukarek serii HP Color LaserJet 3500 i 3700. Należy wybrać papier, który jest w stanie tolerować temperaturę 190° C przez 0,1 sekundy. Firma HP produkuje wiele gatunków papieru, przeznaczonych dla drukarek serii HP Color LaserJet 3500 i 3700.
- Nie należy używać papieru firmowego z niskotemperaturowymi barwnikami lub termografią. Formularze z nadrukiem lub papiery firmowe muszą być wykonane przy pomocy tuszy mogących wytrzymać temperaturę 190° C przez 0,1 sekundy.
- Nie należy używać materiałów wydzielających szkodliwe opary lub takich, które mogą się topić lub zmieniać kolory przy temperaturze 190° C przez 0,1 sekundy.

Aby zamówić materiały eksploatacyjne dla drukarki HP Color LaserJet, należy przejść na stronę <http://www.hp.com/go/ljsupplies> w USA lub <http://www.hp.com/ghp/buyonline.html> na całym świecie.

## Konfiguracja podajników

Drukarki z serii HP Color LaserJet 3500 i 3700 mają możliwość konfigurowania podajników według rodzaju i formatu materiału. Pozwala to na załadowanie różnych rodzajów i formatów papieru do podajników drukarki, a następnie wybierania ich według rodzaju lub formatu w aplikacji lub sterowniku drukarki.

---

### Uwaga

Jeśli używano poprzedniej drukarki HP Color LaserJet, podajnik 1 mógł być ustawiony w trybie pierwszym lub w trybie kasyety. Aby odwzorować ustawienie trybu pierwszego, należy skonfigurować podajnik 1 na **KAŻDY FORMAT** i **DOWOLNY RODZAJ**. Jeżeli w zaleceniu nie jest określony inny podajnik, drukarka pobierze papier najpierw z podajnika 1 (jeżeli w tym podajniku znajduje się papier). To ustawienie zaleca się wtedy, kiedy są stosowane różne rodzaje lub formaty papieru w podajniku 1. Aby odwzorować ustawienie trybu kasyety, należy ustawić format lub typ podajnika 1 na ustawienie inne niż **KAŻDY FORMAT** lub **DOWOLNY RODZAJ**. To ustawienie jest zalecane w przypadku używania tego samego rozmiaru i typu papieru w podajniku 1.

---

### Uwaga

W przypadku druku dwustronnego należy upewnić się, że załadowany papier spełnia wymagania dla druku dwustronnego. (Patrz sekcja [Gramatury i formaty obsługiwanego papieru](#).)

Poniższe instrukcje służą do konfiguracji podajników z panelu sterowania drukarki. Można również skonfigurować podajnik za pomocą komputera, przez uzyskanie dostępu do wbudowanego serwera sieciowego. Patrz strona pod adresem [Używanie wbudowanego serwera internetowego \(tylko w drukarce serii HP Color LaserJet 3700\)](#).

## Konfiguracja formatu

1. Naciśnij przycisk **MENU**, aby wybrać opcję **MENU**.
2. Naciśnij przycisk **▼**, aby podświetlić opcję **OBSŁUGA PAPIERU**.
3. Naciśnij przycisk **✓**, aby wybrać opcję **OBSŁUGA PAPIERU**.
4. Naciśnij przycisk **▼**, aby podświetlić opcję **FORMAT PODAJNIKA 1 PAPIERU**, **FORMAT PODAJNIKA 2 PAPIERU** lub **FORMAT PODAJNIKA 3 PAPIERU**.
5. Naciśnij przycisk **✓**, aby wybrać opcję **FORMAT PODAJNIKA 1 PAPIERU**, **FORMAT PODAJNIKA 2 PAPIERU** lub **FORMAT PODAJNIKA 3 PAPIERU**.
6. Naciśnij przycisk **▼** lub **▲**, aby podświetlić wybrany format papieru.
7. Naciśnij przycisk **✓**, aby wybrać format papieru.
8. Naciśnij przycisk **MENU**, aby powrócić do stanu **Gotowe**.
9. Jeśli opcja **FORMAT PODAJNIKA 1 PAPIERU** ustawiona jest na **custom**, wyświetlone zostanie menu rozwijane dla formatu materiału użytkownika. Dodatkowe informacje znajdują się pod adresem [Własne formaty papieru w podajniku 1](#).

## Konfiguracja rodzaju

1. Naciśnij przycisk **MENU**, aby wybrać opcję **MENU**.
2. Naciśnij przycisk **▼**, aby podświetlić opcję **OBSŁUGA PAPIERU**.
3. Naciśnij przycisk **✓**, aby wybrać opcję **OBSŁUGA PAPIERU**.

4. Naciśnij przycisk ▼, aby podświetlić opcję **RODZ.POD.1PAP.**, **RODZ.POD.2PAP.** lub **RODZ.POD.3PAP.**.
5. Naciśnij przycisk ✓, aby wybrać opcję **RODZ.POD.1PAP.**, **RODZ.POD.2PAP.** lub **RODZ.POD.3PAP.**.
6. Naciśnij przycisk ▼ lub ▲, aby podświetlić wybrany rodzaj papieru.
7. Naciśnij przycisk ✓, aby wybrać rodzaj papieru.
8. Naciśnij przycisk **MENU**, aby powrócić do stanu **Gotowe**.

## Własne formaty papieru w podajniku 1

Należy zastosować ustawienie **KAŻDY FORMAT**, kiedy papier, na którym ma być wykonany wydruk, nie pasuje dokładnie do rozmiaru papieru, określonego w drukowanym dokumencie. Drukarka najpierw poszuka papieru, dokładnie pasującego do dokumentu, a następnie przeszuka i wydrukuje z podajnika, nastawionego na **KAŻDY FORMAT** lub **DOWOLNY RODZAJ**.

Należy zastosować ustawienie **DOWOLNY UŻYTKOWN.**, kiedy format papieru, na którym ma być wykonany wydruk, nie pasuje dokładnie do formatu papieru, określonego w drukowanym dokumencie. Drukarka wyszuka dokładnie pasujący format. Jeżeli nie znajdzie formatu dokładnie pasującego do określonego formatu, przeszuka podajnik, nastawiony na **DOWOLNY UŻYTKOWN.**. Potem drukarka przeszuka i zastosuje papier z podajnika, nastawionego na **DOW. F.**.

Ustawianie papieru nietypowego przeprowadza się w dwóch etapach. Po wykonaniu obu kroków wyświetlacz powróci do menu **OBSŁUGA PAPIERU**. Jeśli dla podajnika zostanie ustawiony rozmiar nietypowy, będzie on utrzymany do czasu przestawienia go w panelu sterowania.

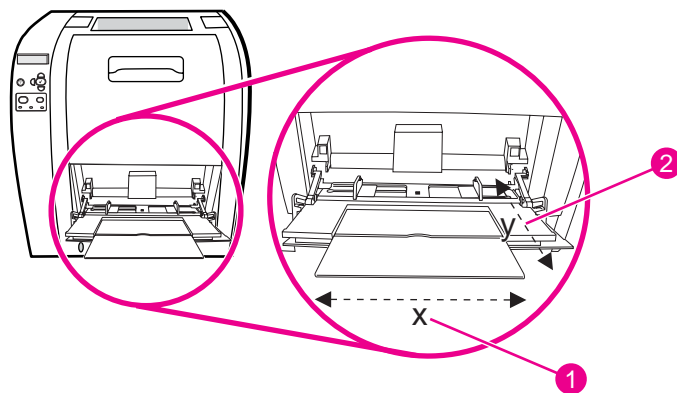

- 1 Wymiar X
- 2 Wymiar Y

## Jednostka miary

1. Naciśnij przycisk ▼, aby podświetlić opcję **JEDNOSTKA MIARY**.
2. Naciśnij przycisk ✓, aby wybrać opcję **JEDNOSTKA MIARY**.
3. Naciśnij przycisk ▲ lub ▼, aby podświetlić prawidłową jednostkę miary.
4. Naciśnij przycisk ✓, aby wybrać wartość.



## Wymiar X

Wymiar X określa szerokość strony wsuwanej do drukarki.

1. Naciśnij przycisk ▼, aby podświetlić opcję **WYMIAR X**.
2. Naciśnij przycisk ✓, aby wybrać opcję **WYMIAR X**.
3. Naciśnij przycisk ▲ lub ▼, aby podświetlić prawidłową wartość.
4. Naciśnij przycisk ✓, aby wybrać wartość. Jeśli wpisana wartość wykracza poza prawidłowy zakres, na dwie sekundy zostanie wyświetlony napis **Błędna wartość**. Należy wprowadzić inną wartość.

## Wymiar Y

Wymiar Y określa długość strony wsuwanej do drukarki.

1. Naciśnij przycisk ▼, aby podświetlić opcję **WYMIAR Y**.
2. Naciśnij przycisk ✓, aby wybrać opcję **WYMIAR Y**.
3. Naciśnij przycisk ▲ lub ▼, aby podświetlić prawidłową wartość.
4. Naciśnij przycisk ✓, aby wybrać wartość. Jeśli wpisana wartość wykracza poza prawidłowy zakres, na dwie sekundy zostanie wyświetlony napis **Błędna wartość**. Należy wprowadzić inną wartość.

## Drukowanie z podajnika 1 (podajnik wielofunkcyjny)

Podajnik 1 jest wielofunkcyjnym podajnikiem mieszczącym do 100 arkuszy papieru lub 10 kopert. Pozwala on łatwo drukować na kopertach, foliach przezroczystych, papierze o nietypowym formacie lub na innych rodzajach papieru bez potrzeby usuwania papieru z innych podajników.

## Ładowanie materiałów do podajnika 1

### OSTROŻNIE

Podczas procesu drukowania nie należy dodawać materiałów do podajnika 1, ponieważ może to spowodować zacięcie się papieru.

1. Otwórz podajnik 1.

### Uwaga

Podczas drukowania na specjalnych materiałach, takich jak koperty, należy skorzystać z podajnika 1. Więcej informacji można znaleźć w sekcji [Drukowanie na kopertach z podajnika 1](#).

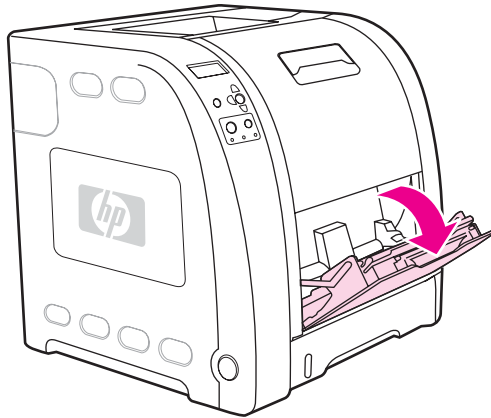

2. Wsuń przedłużenie podajnika i, jeżeli to konieczne, otwórz dodatkowe przedłużenie.

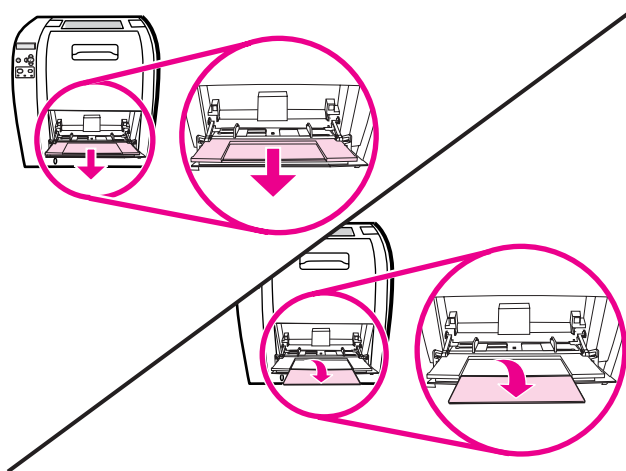

3. Ustaw prowadnice papieru o nieco szerzej niż szerokość materiału do zadrukowania.

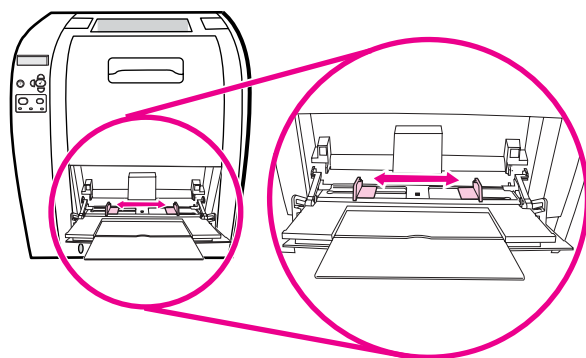

4. Umieść materiał do zadrukowania w podajniku stroną do zadrukowania w górę, górną, krótką krawędzią do przodu.

**Uwaga**

W przypadku drukowania dwustronnego, patrz: [Drukowanie dwustronne \(dupleks\)](#), gdzie znajdują się odpowiednie instrukcje.

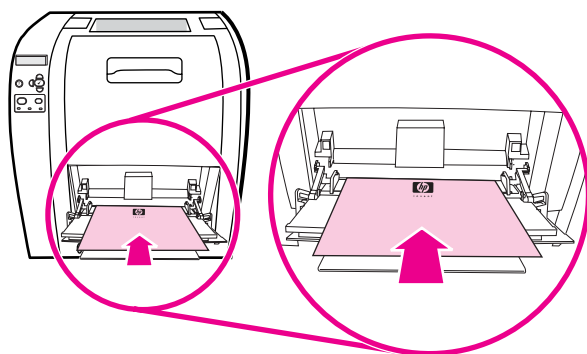

- Przesuń prowadnice szerokości papieru do środka, dopóki nie dotkną lekko stosu materiału po obu stronach, nie wyginając materiału. Upewnij się, że materiał wchodzi pod przytrzymywacze na ogranicznikach.

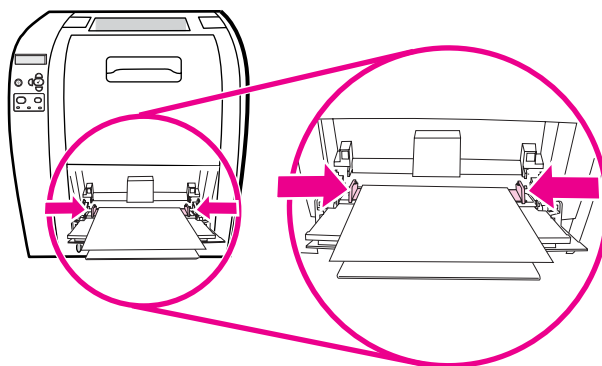

## OSTROŻNIE

Przed zamknięciem podajnika 1 (opcjonalny) poczekaj, aż drukarka zakończy drukowanie. Wcześniejsze zamknięcie podajnika może spowodować zacięcie papieru.

- W przypadku drukowania na materiałach specjalnych, takich jak nalepki, koperty lub papier ciężki lub lekki, otwórz dolne tylne drzwiczki (tylny pojemnik wyjściowy) z tyłu drukarki. Wsuń rozszerzenie pojemnika papieru.

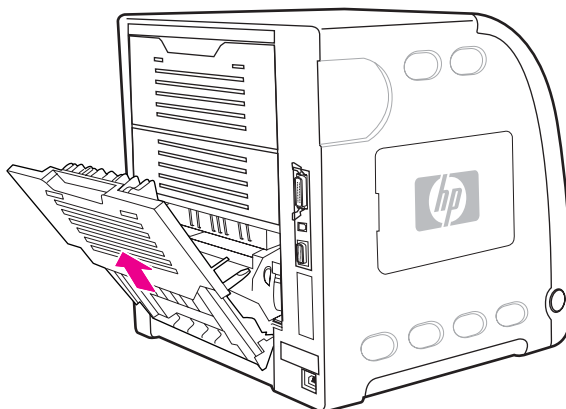

## Drukowanie na kopertach z podajnika 1

Na wielu rodzajach kopert można drukować przy użyciu podajnika 1, mieszczącego do 10 kopert. Wynik drukowania zależy od układu koperty.

W oprogramowaniu nastaw marginesy na co najmniej 15 mm od krawędzi koperty.

## OSTROŻNIE

Koperty ze spinaczami, okienkami, odsłoniętymi samoprzylepnymi brzegami, powlekane oraz wykonane z materiałów syntetycznych mogą poważnie uszkodzić drukarkę. Aby uniknąć zablokowania papieru i możliwości uszkodzenia drukarki, nigdy nie należy drukować na obu stronach kopert. Przed załadowaniem kopert należy się upewnić, że są one płaskie, nieuszkodzone oraz nie posklejane ze sobą. Nie należy używać kopert z materiałami przylepnymi wrażliwymi na nacisk. Aby uniknąć zacinania się drukarki, nie należy wyjmować lub wkładać kopert podczas drukowania.

## Ładowanie kopert do podajnika 1

1. Otwórz podajnik 1.

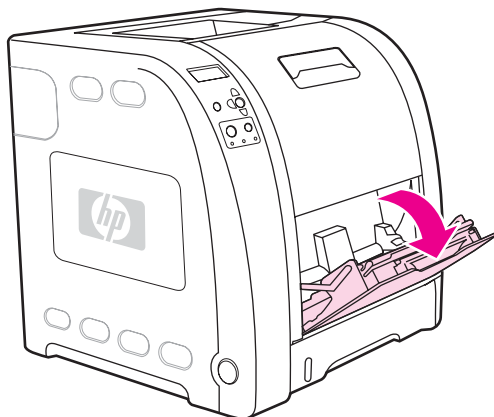

2. Wsuń przedłużenie podajnika i, jeżeli to konieczne, otwórz dodatkowe przedłużenie.

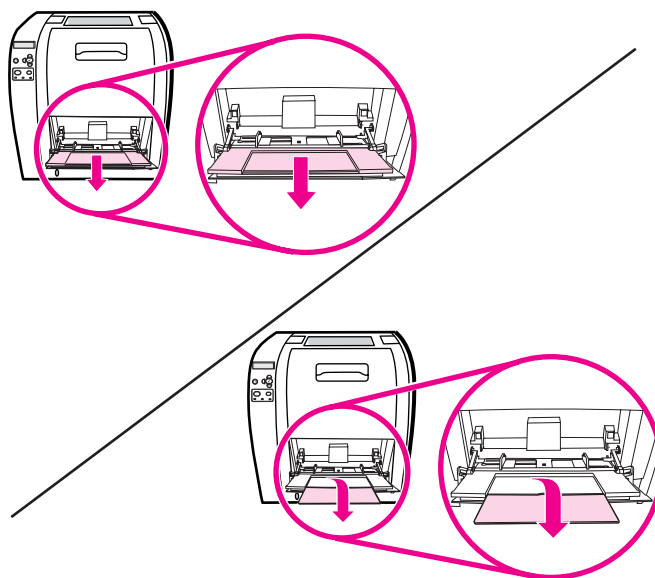

3. Ustaw prowadnice szerokości papieru.

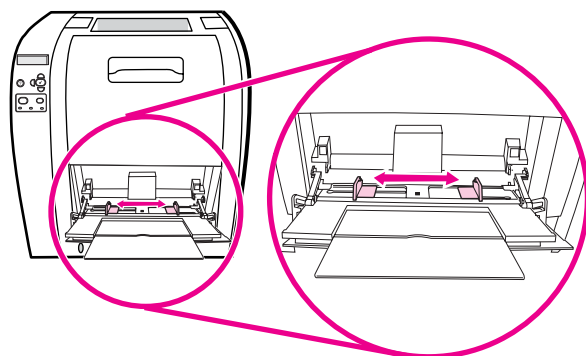

- Umieść do 10 kopert na środku podajnika 1, stroną do druku w górę, miejscem na znaczek najbliższym drukarki i krótką krawędzią w kierunku drukarki. Wsuń koperty do drukarki tak daleko, jak można bez użycia nadmiernej siły.

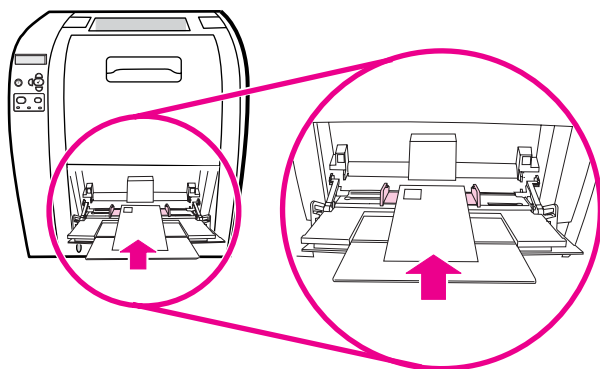

- Ustaw ograniczniki w taki sposób, aby przylegały do kopert, lecz jednocześnie ich nie zaginały. Upewnij się, że koperty wchodzą pod przytrzymywacze na ogranicznikach.

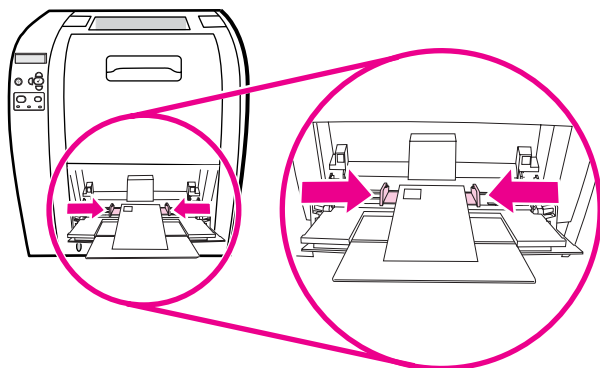

## Drukowanie na kopertach

- Jeżeli podajnik 1 jest skonfigurowany na specyficzny format, w panelu sterowania drukarki ustaw rozmiar papieru dla podajnika 1 na odpowiadający rozmiarowi kopert, na których ma nastąpić drukowanie.
- Określ podajnik 1 lub wybierz źródło papieru według rozmiaru, w sterowniku drukarki.
- Jeżeli używany program nie formatuje automatycznie kopert, podaj poziomą orientację strony w używanym programie lub sterowniku drukarki. Skorzystaj z poniższej tabeli w celu ustawienia marginesów dla adresów nadawcy i adresata dla koperty Commercial nr 10 lub DL.

### Uwaga

Dla kopert innych formatów, należy odpowiednio wyregulować ustawienia marginesów.

- Wybierz polecenie **Drukuj** z używanego programu lub sterownika drukarki.

Rodzaj adresu	Lewy margines	Górny margines
Zwrotny	15 mm	15 mm
Adresat	102 mm	51 mm

## Drukowanie z podajnika 2 i podajnika 3

Podajnik 2 może pomieścić 250 arkuszy standardowego papieru. Podajnik 2 można nastawić na różne formaty. Opcjonalny podajnik 3 może pomieścić 500 arkuszy standardowego papieru. Podajnik 3 dołącza się pod podajnikiem 2. Podajnik 3 obsługuje formaty papieru Letter i A4. Kiedy podajnik 3 jest zainstalowany odpowiednio, drukarka wykryje to i wymieni podajnik 3 na liście w panelu sterownia w menu **Konfiguruj urządź.**

### OSTROŻNIE

Ścieżka papieru dla podajnika 3 przechodzi przez podajnik 2. Jeżeli podajnik 2 lub podajnik 3 jest częściowo wysunięty lub wyjęty, papier z podajnika 3 nie może być podawany do drukarki. To powoduje zacięcie papieru.

## Ładowanie materiałów do podajnika 2

### OSTROŻNIE

W celu uniknięcia blokady papieru, nigdy nie należy dokładać lub wyjmować papieru z podajnika podczas drukowania.

1. Wysuń podajnik 2 z drukarki i wyjmij papier.

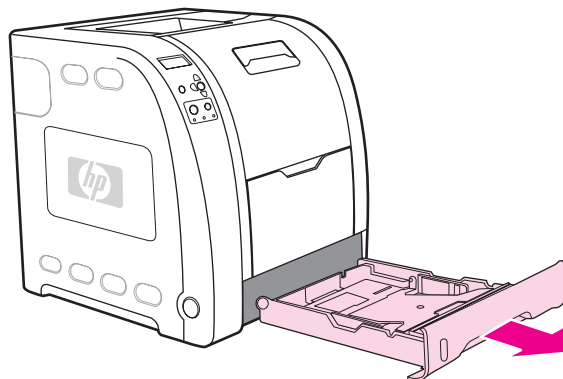

2. Przesuń boczne prowadnice szerokości papieru tak, aby niebieskie strzałki na prowadnicach wskazywały format ładowanego papieru.

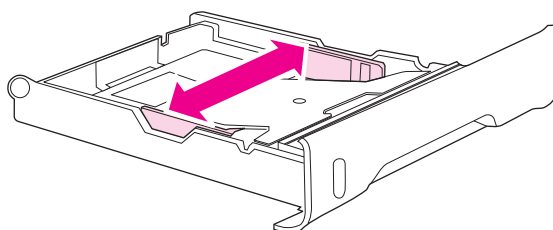

3. W tylnej części tacy naciśnij niebieskie fałdki i przesuwaj prowadnice długości tak, aby strzałka wskazywała na ładowany rozmiar.

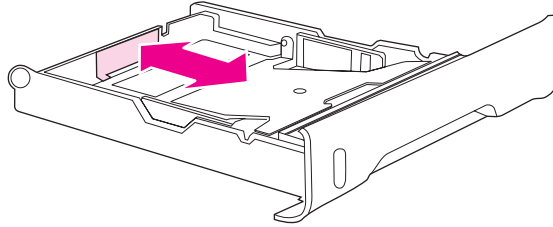

4. Załaduj papier do podajnika. Jeżeli specjalnym papierem jest papier firmowy, załaduj go stroną do zadrukowania w dół i górną krawędzią w kierunku przedniej części podajnika.

---

**Uwaga**

---

W przypadku drukowania dwustronnego, patrz: [Drukowanie dwustronne \(dupleks\)](#), gdzie znajdują się odpowiednie instrukcje.

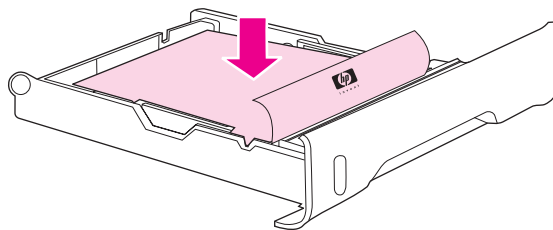



5. Naciśnij stos papieru, aby umieścić na właściwym miejscu metalową płytkę podnoszącą papier. Upewnij się, że stos papieru jest płaski, oraz że papier znajduje się poniżej ograniczników wysokości.

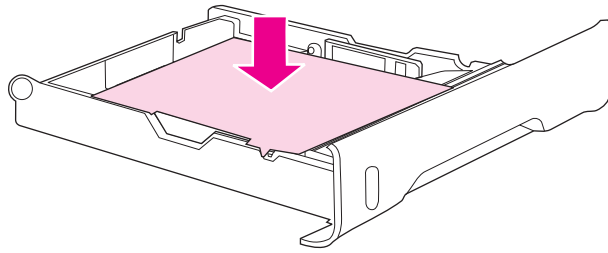

6. Wsuń podajnik do drukarki.

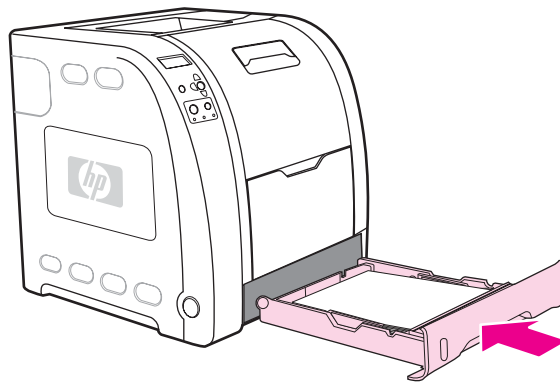

## Ładowanie materiałów do podajnika 3

1. Wsuń podajnik z drukarki i wyjmij papier.

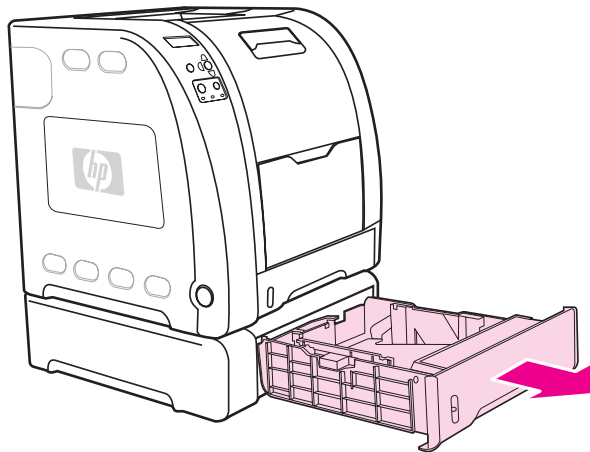

2. Ustaw prowadnice długości. W przypadku formatu Letter podnieś tylny niebieski ogranicznik. W przypadku formatu A4 obniż tylny niebieski ogranicznik.

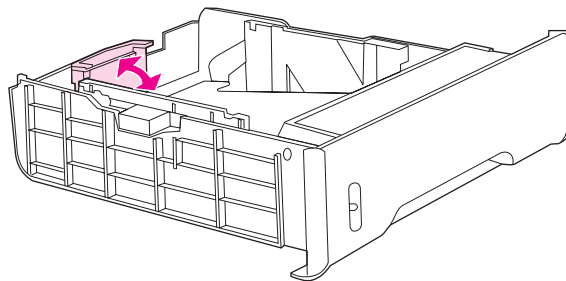

3. Ustaw prowadnice szerokości. W przypadku papieru formatu Letter naciśnij środek bocznych prowadnic szerokości w kierunku na zewnątrz aż do oporu. W przypadku papieru formatu A4 naciśnij w kierunku środka niebieskie fałdki na zewnątrz bocznych prowadnic szerokości aż do oporu.

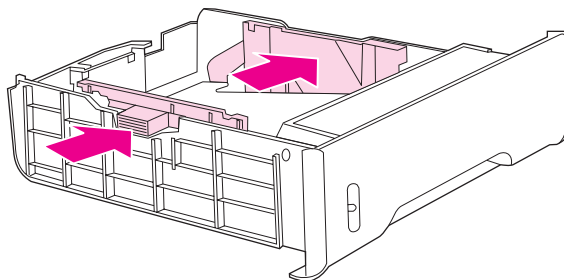

4. Załaduj papier do podajnika. Jeżeli specjalnym papierem jest papier firmowy, załaduj go stroną do zadrukowania w dół i górną krawędzią w kierunku przedniej części podajnika.

---

**Uwaga**

---

W przypadku drukowania dwustronnego, patrz: [Drukowanie dwustronne \(dupleks\)](#), gdzie znajdują się odpowiednie instrukcje.

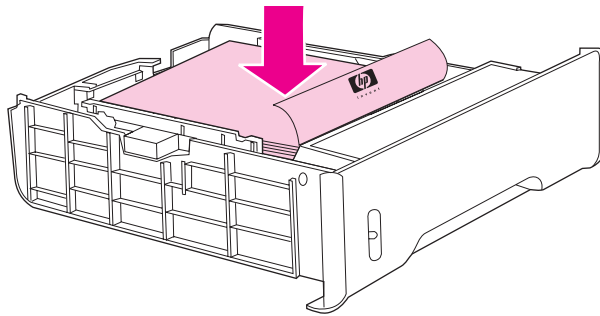

5. Upewnij się, że stos papieru jest umieszczony płasko we wszystkich rogach podajnika i że papier znajduje się poniżej ograniczników wysokości.

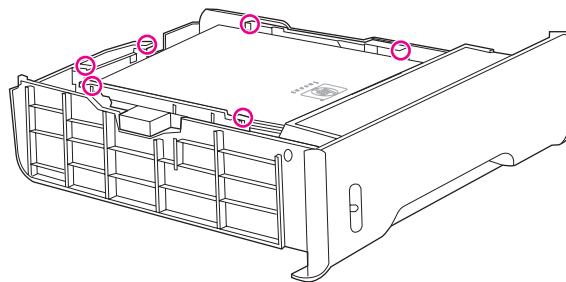

6. Wsuń podajnik do drukarki.

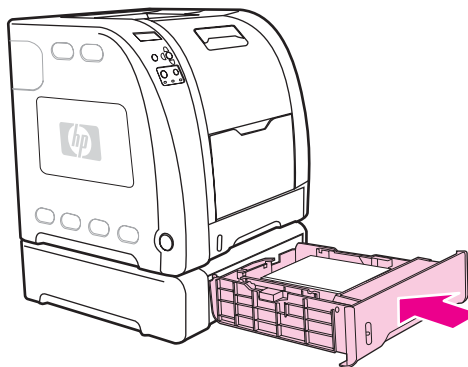

## Drukowanie na materiałach specjalnych

Poniższe wskazówki mogą być pomocne przy drukowaniu na specjalnych rodzajach materiałów.

### Folie

Przy drukowaniu na foliach należy skorzystać z poniższych wskazówek:

- Należy przytrzymywać folie za ich brzegi. Tłuszcz z naskórka palców przeniesiony na folię może powodować problemy z jakością druku.
- Należy używać tylko folii do prezentacji zalecanych do stosowania w tej drukarce. Firma Hewlett-Packard zaleca używanie w tej drukarce folii HP Color LaserJet Transparencies. Produkty HP są projektowane z myślą o dobrej współpracy ze sobą w celu uzyskania optymalnych wyników drukowania.
- W aplikacji lub sterowniku należy jako typ materiału wybrać **FOLIA** lub drukować z podajnika, który skonfigurowany jest na podawanie folii.

#### OSTROŻNIE

Folie, które nie są zaprojektowane do drukowania w drukarkach LaserJet mogą ulec stopieniu w drukarce powodując jej uszkodzenie. Nie należy używać folii, przeznaczonych do drukowania czarno-białego.

### Papier błyszczący

- W aplikacji lub sterowniku należy jako typ materiału wybrać **Papier błyszczący** lub drukować z podajnika, który skonfigurowany jest na podawanie papieru błyszczącego.

Wybierz **Papier błyszczący** dla papieru o gramaturze do 105 g/m<sup>2</sup>. Wybierz **Ciężki papier błyszczący** dla papieru o gramaturze do 120 g/m<sup>2</sup>.

- Ponieważ ustawienie to będzie miało wpływ na wszystkie zadania drukowania, ważne jest przywrócenie oryginalnych ustawień drukarki po wydrukowaniu zadania. Dodatkowe informacje znajdują się pod adresem [Konfiguracja podajników](#).

#### Uwaga

Firma Hewlett-Packard zaleca używanie w tej drukarce papieru błyszczącego HP Color LaserJet Soft Gloss. Produkty HP są projektowane z myślą o dobrej współpracy ze sobą w celu uzyskania optymalnych wyników drukowania. Jeśli papier HP Color LaserJet Soft Gloss nie zostanie użyty w tej drukarce, jakość wydruku może nie być zadowalająca.

### Papier kolorowy

- Papier kolorowy powinien być tej samej wysokiej jakości co biały papier kserograficzny.
- Użyte barwniki muszą być w stanie wytrzymać temperaturę utrwalania drukarki 190° C przez 0,1 sekundy bez pogorszenia jakości.
- Nie należy używać papierów z kolorowym powleczeniem, które zostało naniesione na papier po jego wyprodukowaniu.
- Drukarka tworzy kolory poprzez drukowanie nakładających się punktowych wzorów o różnych odstępach, co daje w efekcie różne kolory. Różne odcienie lub kolory papieru będą miały wpływ na odcienie drukowanych kolorów.

## Koperty

---

### Uwaga

---

Koperty mogą być drukowane tylko z podajnika 1. Nastaw rozmiar nośnika w podajniku na określony format koperty. Patrz strona pod adresem [Drukowanie na kopertach z podajnika 1](#).

Przestrzeganie poniższych zaleceń umożliwi prawidłowe drukowanie kopert i zapobiegnie blokowaniu drukarki:

- Nie należy wkładać jednorazowo więcej niż 10 kopert do podajnika 1.
- Przeciętna gramatura kopert nie powinna przekraczać 90 g/m<sup>2</sup>.
- Koperty powinny być płaskie.
- Nie należy używać w drukarce kopert z okienkami lub zatrzaskami.
- Koperty nie powinny być pomarszczone, porwane lub uszkodzone w inny sposób.
- Koperty z samoprzylepnymi paskami muszą mieć materiał przylepny wytrzymały na temperaturę i ciśnienie procesu utrwalania drukarki.
- Koperty należy ładować stroną do druku w dół i miejscem na znaczek w lewo, krótszą krawędzią w stronę drukarki.

---

### Uwaga

---

W środowisku o wysokiej wilgotności koperty powinny być drukowane długą krawędzią do przodu, tak aby zabezpieczyć przed sklejeniem podczas drukowania. W przypadku drukowania dłuższą krawędzią do przodu, koperty należy wkładać stroną do zadrukowania w dół. Zmiana położenia kopert w sterowniku drukarki jest opisana w sekcji [Drukowanie na kopertach z podajnika 1](#).

## Nalepki

---

### Uwaga

---

W aplikacji lub sterowniku drukarki wybierz rodzaj nośnika **Nalepki** lub skonfiguruj podajnik 1 do drukowania nalepek. Patrz strona pod adresem [Konfiguracja podajników](#).

Przy drukowaniu nalepek należy skorzystać z następujących wskazówek:

- Należy sprawdzić, czy materiał przylepny nalepek jest w stanie tolerować temperaturę 190° C przez 0,1 sekundy.
- Należy sprawdzić czy między nalepkami nie ma odkrytego materiału przylepnego. Odkryte miejsca mogą powodować odklejenie się nalepek podczas drukowania, przyczyniając się do zacięcia papieru. Odkryty materiał przylepny może również powodować uszkodzenie elementów drukarki.
- Nie należy podawać arkuszy nalepek przez drukarkę więcej niż jeden raz.
- Należy sprawdzić, czy nalepki leżą płasko.
- Nie należy używać nalepek pomarszczonych, z pęcherzykami powietrza lub uszkodzonych w inny sposób.

## Papier o dużej gramaturze

- Wszystkie podajniki obsługują większość nośników ciężkich, nie przekraczających 105 g/m<sup>2</sup>.
- Kartony można drukować tylko z podajnika 1 – 135 g/m<sup>2</sup> do 216 g/m<sup>2</sup>.
- W oprogramowaniu lub sterowniku drukarki wybierz opcję **CIĘŻ.** 106 g/m<sup>2</sup> do 163 g/m<sup>2</sup> lub **KARTON** 135 g/m<sup>2</sup> do 216 g/m<sup>2</sup> jako rodzaj nośnika, lub wykonaj zadanie drukowania z podajnika, obsługującego papier ciężki. Ponieważ ustawienie to będzie miało wpływ na wszystkie zadania drukowania, ważne jest przywrócenie drukarki z powrotem do jej oryginalnych ustawień po wydrukowaniu zadania. Patrz strona pod adresem [Konfiguracja podajników](#).

### OSTROŻNIE

Nie należy używać papieru o gramaturze wyższej niż zalecana w specyfikacjach materiałów dla tej drukarki. Używanie cięższego papieru może powodować jego złe podawanie, blokowanie, zmniejszoną jakość druku i nadmierne mechaniczne zużycie drukarki. Jednak niektóre materiały o wyższej gramaturze, takie jak HP Cover Stock, mogą być bezpiecznie wykorzystywane.

## Papier HP LaserJet Tough

Przy drukowaniu na papierze HP LaserJet Tough należy skorzystać z poniższych wskazówek:

- Chwytaj papier HP LaserJet Tough za krawędzie. Tłuszcz z naskórki palców przeniesiony na papier HP LaserJet Tough może powodować problemy z jakością druku.
- W tej drukarce należy używać tylko papieru HP LaserJet Tough. Produkty HP są projektowane z myślą o dobrej współpracy ze sobą w celu uzyskania optymalnych wyników drukowania.
- W aplikacji lub sterowniku należy jako typ materiału wybrać **PAP. POŚL.** lub drukować z podajnika, który skonfigurowany jest na podawanie papieru HP LaserJet Tough.

### OSTROŻNIE

Folie, które nie są zaprojektowane do drukowania w drukarkach LaserJet mogą ulec stopieniu w drukarce powodując jej uszkodzenie.

## Formularze z nadrukiem i papier firmowy

Przestrzeganie poniższych wskazówek zapewni najlepsze wyniki przy drukowaniu na formularzach z nadrukiem i papierze firmowym:

- Formularze z nadrukiem i papier firmowy muszą być wydrukowane przy użyciu tuszy odpornych na działanie temperatury, które nie ulegną rozpuszczeniu, parowaniu lub nie będą wydzielaly szkodliwych oparów, gdy zostaną poddane działaniu temperatury utrwalania drukarki, około 190° C przez 0,1 sekundy.
- Tusze drukarskie muszą być niepalne i nie powinny reagować z rolkami drukarki.
- Formularze i papier firmowy powinny być trzymane zamknięte w odpornym na wilgoć opakowaniu w celu zapobiegania zmianom podczas przechowywania.
- Przed włożeniem do drukarki papierów z nadrukiem, takich jak formularze czy papier firmowy, należy sprawdzić czy tusz na nich jest suchy. Podczas procesu utrwalania mokry tusz może spływać z zadrukowanego papieru.

- Podczas drukowania dwustronnego w drukarce HP Color LaserJet 3700 należy załadować zadrukowane fabrycznie formularze i papier firmowy do podajnika 2 i podajnika 3 stroną do zadrukowania w górę, górną krawędzią w kierunku tylnej części podajnika. Aby załadować zadrukowane formularze i papier firmowy do podajnika 1, należy je włożyć pierwszą stroną w dół i dolną krawędzią do przodu.
- Podczas drukowania jednostronnego należy załadować zadrukowane fabrycznie formularze i papier firmowy do podajnika 2 i podajnika 3 stroną do zadrukowania w górę, górną krawędzią w lewo. Aby załadować zadrukowane fabrycznie formularze i papier firmowy do podajnika 1 należy umieścić je w podajniku stroną do zadrukowania w górę i górną, krótką krawędzią do przodu.

## Papier z makulatury

Drukarka ta jest przystosowana do używania papieru z makulatury. Papier z makulatury musi spełniać te same dane specyfikacji co standardowy papier. Zob. przewodnik *HP LaserJet Printer Family Print Media Specification Guide*. Firma Hewlett-Packard zaleca, aby papier z makulatury zawierał nie więcej niż 5 procent mielonego drewna.

## Drukowanie dwustronne (dupleks)

Drukarka może drukować na obu stronach papieru. Jeżeli drukarka nie jest wyposażona w funkcję automatycznego drukowania dwustronnego, patrz [Ręczne drukowanie obustronne](#).

### Automatyczny druk dwustronny (dostępny w drukarkach HP Color LaserJet 3700dn i 3700dtn).

#### Uwaga

Aby drukować na obu stronach papieru, należy określić opcje drukowania automatycznego dwustronnego w programie lub sterowniku drukarki.

Aby korzystać z automatycznego drukowania dwustronnego, wykonaj następujące czynności:

- Sprawdź, czy sterownik drukarki jest skonfigurowany do drukowania dwustronnego. (Instrukcje można znaleźć w pomocy ekranowej do sterownika drukarki.)
- Wybierz odpowiednią opcję drukowania dwustronnego w oprogramowaniu sterownika drukarki. Opcje drukowania dwustronnego obejmują orientację strony i łączenia.
- Drukowanie dwustronne nie jest obsługiwane w przypadku niektórych rodzajów materiałów, takich jak folie, nalepki, karton i folia błyszcząca.
- Aby uzyskać najlepsze rezultaty, należy unikać drukowania dwustronnego na szorstkim papierze o dużej gramaturze.
- Podczas drukowania dwustronnego należy załadować zadrukowane fabrycznie formularze i papier firmowy do podajnika 2 i podajnika 3 pierwszą stroną w górę, górną krawędzią w kierunku tylnej części podajnika. Aby załadować zadrukowane formularze i papier firmowy do podajnika 1, należy je włożyć pierwszą stroną w dół i dolną krawędzią w przód.

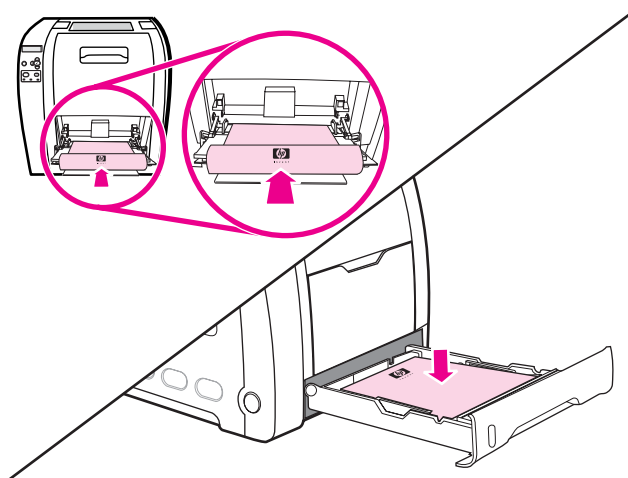

### Ustawienia panelu sterowania do automatycznego druku dwustronnego

Wiele programów umożliwia zmianę ustawień drukowania dwustronnego. Jeżeli dany program lub sterownik drukarki nie daje możliwości dostosowania ustawień drukowania dwustronnego, można dostosować te ustawienia za pomocą panelu sterowania drukarki. Standardowym ustawieniem fabrycznym jest opcja **WYŁ.**



---

## OSTROŻNIE

---

Nie należy korzystać z drukowania dwustronnego podczas drukowania na nalepkach, foliach lub papierze błyszczącym. Może to spowodować poważne uszkodzenia drukarki.

### Aby włączyć lub wyłączyć drukowanie dwustronne za pomocą panelu sterowania drukarki

---

#### Uwaga

---

Zmiana ustawień drukowania dwustronnego za pomocą panelu sterowania drukarki ma wpływ na wszystkie zadania drukowania. Jeżeli to możliwe, należy zawsze zmieniać ustawienia drukowania dwustronnego w używanym programie lub sterowniku drukarki.

1. Naciśnij przycisk **MENU**, aby wybrać opcję **MENU**.
2. Naciśnij przycisk **▼**, aby podświetlić opcję **Konfiguruj urządz..**
3. Naciśnij przycisk **✓**, aby wybrać opcję **Konfiguruj urządz..**
4. Naciśnij przycisk **✓**, aby wybrać opcję **DRUKOWANIE**.
5. Naciśnij przycisk **▼**, aby podświetlić opcję **DUPLEKS**.
6. Naciśnij przycisk **✓**, aby wybrać opcję **DUPLEKS**.
7. Naciśnij przycisk **▲** lub **▼**, aby wybrać ustawienie **WŁ.** włączające drukowanie dwustronne lub **WYŁ.** wyłączające drukowanie dwustronne.
8. Naciśnij przycisk **✓**, aby ustawić wartość.
9. Naciśnij przycisk **MENU**, aby powrócić do stanu **Gotowe**.
10. Jeśli to możliwe, wybierz drukowanie dwustronne w aplikacji lub sterowniku drukarki.

---

#### Uwaga

---

Aby wybrać drukowanie dwustronne w sterowniku drukarki, sterownik musi być najpierw prawidłowo skonfigurowany. (Instrukcje można znaleźć w pomocy ekranowej do sterownika drukarki.)

### Opcje łączenia dwustronnie drukowanych zadań drukowania

Przed przystąpieniem do drukowania dokumentu dwustronnego, w sterowniku drukarki należy wybrać krawędź, według której będą łączone strony wydrukowanego dokumentu. Łączenie wzdłuż lub łączenie książkowe jest konwencjonalnym układem używanym do łączenia książek. Łączenie wszerek lub łączenie tablicowe jest typowym łączeniem kalendarzowym.

---

#### Uwaga

---

Domyślnym ustawieniem łączenia jest łączenie wzdłuż długiej krawędzi, gdy orientacja strony jest ustawiona na pionową. Aby zmienić ustawienie na łączenie wzdłuż krótkiej krawędzi, kliknij pole wyboru **Odwróć strony góra**.

### Ręczne drukowanie obustronne

---

#### Uwaga

---

Drukarka serii HP Color LaserJet 3500 nie posiada funkcji automatycznego drukowania dwustronnego (dupleksowego).

Jeżeli chcesz drukować po obu stronach (dupleks) na papierze o innym formacie i gramaturze niż obsługiwane rodzaje papieru (na przykład na papierze o gramaturze wyższej niż 105 g/m<sup>2</sup> lub na bardzo cienkim papierze), lub jeżeli drukarka nie obsługuje automatycznego drukowania dwustronnego, po wydrukowaniu pierwszej strony włóż ponownie papier do drukarki ręcznie. Tę czynność trzeba wykonać również w przypadku wybrania opcji **Prawidłowa kolejność dla pojemnika wyjściowego** lub **Prawidłowa kolejność prostej ścieżki papieru** w sterowniku drukarki. Postępuj zgodnie z instrukcjami znajdującymi się w sterowniku drukarki.

Jeżeli używasz kartonu lub papieru ciężkiego, wybierz opcję **Prawidłowa kolejność dla pojemnika wyjściowego** w sterowniku drukarki, aby uniknąć zacinania się papieru. Otwórz dolne tylne drzwiczki (tylny pojemnik wyjściowy).

### Uwaga

Uszkodzony lub używany wcześniej papier może powodować zacinanie się papieru i nie powinno się go używać.

## Ręczne drukowanie dwustronne (dupleks)

1. Włóż wystarczającą ilość papieru do jednego z podajników, aby dostosować zadanie drukowania. W przypadku ładowania specjalnego papieru, takiego jak papier firmowy, załaduj go jednym z następujących sposobów:

Do podajnika 1 załaduj papier firmowy pierwszą stroną w dół, dolną częścią do przodu.

Do podajnika 2 (podajnik na 250 arkuszy) lub podajnika 3 (podajnik na 500 arkuszy) załaduj papier firmowy pierwszą stroną w górę, górną krawędzią w kierunku tylnej strony podajnika.

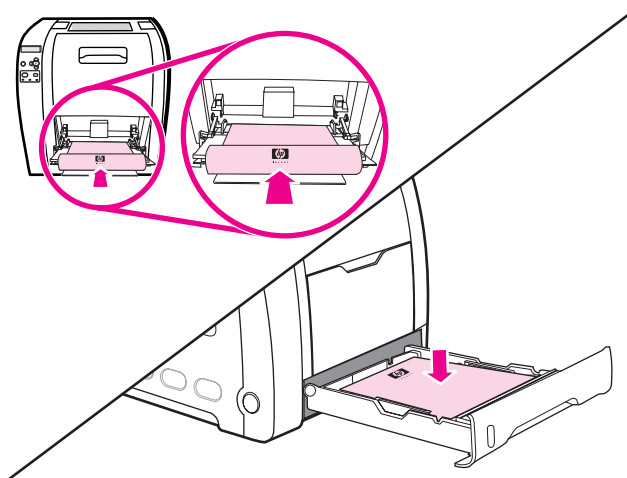

2. Uruchom sterownik drukarki.
3. Wybierz odpowiedni format i rodzaj.
4. W przypadku drukowania na papierze ciężkim lub bardzo cienkim w sterowniku wybierz opcję **Prawidłowa kolejność dla pojemnika wyjściowego** lub **Prawidłowa kolejność prostej ścieżki papieru**. Otwórz dolne tylne drzwiczki (tylny pojemnik wyjściowy).
5. W zakładce **Wykończenie** wybierz opcję **Druk na obu stronach (Ręcznie)**.
6. Kliknij przycisk **OK**.
7. Wyślij zadanie do drukarki.

8. Przejdź do drukarki. Po wyświetleniu monitu **PODAWANIE RĘCZNE** wyjmij wszystkie czyste papiery z podajnika 1. Włóż stos niezadrukowaną stroną w górę, górną krawędzią *do przodu*. Druga strona *musi* być drukowana z podajnika 1.

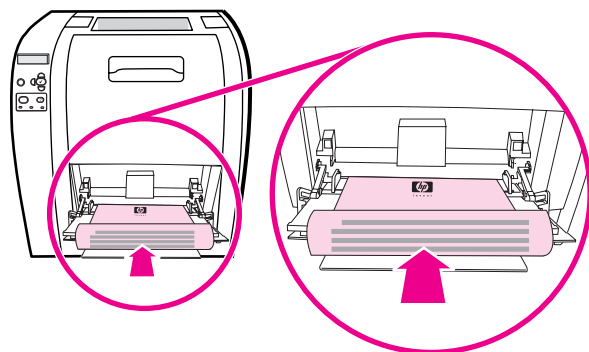

---

**Uwaga**

Nie wyrzucaj pustych kartek ze stosu przeznaczonego do zadrukowania.

9. Po wyświetleniu monitu na panelu sterowania naciśnij przycisk ✓.

---

**Uwaga**

Jeżeli ogólna ilość arkuszy przekracza pojemność podajnika 1 do ręcznych zadań drukowania dwustronnego, należy powtórzyć kroki 6 i 7 za każdym razem, kiedy wkładany jest papier, dopóki zadanie druku dwustronnego zostanie zakończone. Należy wkładać górną część stosu do przodu.

10. Jeżeli zlecenie wydruku nie zostanie wykonane, wróć do drukarki i naciśnij **KONTYNUUJ**.

## Nietypowe sytuacje przy drukowaniu

Poniższe wskazówki mogą być pomocne przy drukowaniu na specjalnych rodzajach papieru.

### Wydruk pierwszej strony innej od pozostałych

Aby wydrukować pierwszą stronę dokumentu na innym papierze niż jego pozostałą część, należy zastosować opisaną niżej procedurę. Na przykład można wydrukować pierwszą stronę dokumentu na papierze firmowym, a resztę na papierze zwykłym.

1. Wybierz z używanego programu lub ze sterownika drukarki podajnik na pierwszą stronę, a inny podajnik na pozostałe strony.
2. Załaduj specjalny papier do podajnika określonego w czynności 1.
3. Załaduj papier dla pozostałych stron dokumentu do innego podajnika.
4. Wydrukuj dokument.

Można również drukować na innym papierze, korzystając z panelu sterowania lub sterownika drukarki do ustawienia rodzajów papieru załadowanych do podajników, a następnie wybierając pierwszą i pozostałe strony według rodzaju papieru.

### Drukowanie na papierze nietypowych formatów

Drukarka obsługuje jednostronne drukowanie i ręczne drukowanie dwustronne na papierze nietypowych formatów. Podajnik 1 obsługuje formaty papieru od 76 x 127 mm do 216 x 356 mm.

Jeżeli podczas drukowania na papierze nietypowych formatów podajnik 1 jest skonfigurowany na panelu sterowania jako **POD. X RODZAJ= DOWOLNY RODZAJ** i **PODAJNIK X FORMAT= DOW. F.**, drukarka wydrukuje na jakimkolwiek nośniku, włożonym do podajnika.

Niektóre programy i sterowniki drukarek umożliwiają podanie rozmiarów nietypowych papierów. Należy pamiętać o ustawieniu prawidłowego formatu papieru zarówno w oknie dialogowym ustawienia strony, jak i druku. Jeżeli oprogramowanie na to nie pozwala, określ własne rozmiary papieru w menu obsługi papieru na panelu sterowania drukarki. Dodatkowe informacje znajdują się pod adresem [Menu obsługi papieru](#).

Jeżeli używany program wymaga obliczenia marginesów dla nietypowych formatów papieru, należy zajrzeć do pomocy ekranowej do tego programu.

### Zatrzymywanie żądania druku

Można zatrzymać żądanie druku z panelu sterowania drukarki lub z używanego programu. Aby uzyskać instrukcje dotyczące zatrzymania żądania druku z komputera w sieci, należy zajrzeć do pomocy ekranowej do danego oprogramowania sieciowego.

---

#### Uwaga

---

Po anulowaniu zlecenia druku usunięcie wszystkich danych drukowania może zająć trochę czasu.

## **Aby zatrzymać aktualnie drukowaną pracę z panelu sterowania drukarki**

Naciśnij **STOP** na panelu sterowania drukarki, aby przerwać aktualnie drukowaną pracę. Naciśnij **▼**, aby podświetlić opcję **Cancel Current Job** (Anuluj bieżące zadanie). Naciśnij **✓** aby anulować zadanie. Aby zachować zadanie, naciśnij **✓**, aby wznowić drukowanie. Jeżeli drukowanie pracy jest już zbyt zaawansowane, opcja anulowania może nie być dostępna.

## **Aby zatrzymać aktualnie drukowaną pracę z używanego programu**

Na ekranie zostanie krótko wyświetlone pole dialogowe z opcją anulowania zadania drukowania.

Jeżeli z programu wysłanych zostało do drukarki kilka żądań, mogą one czekać w kolejce druku (na przykład w Menedżerze wydruku Windows). Zajrzyj do dokumentacji używanego programu, aby uzyskać szczegółowe instrukcje dotyczące anulowania żądań druku z komputera.

Jeżeli zadanie drukowania oczekuje w kolejce drukowania (w pamięci komputera) lub w buforze drukarki (Windows 98, 2000, XP lub Me), należy je usunąć w tamtym miejscu.

W systemie Windows 98, 2000, XP lub Me wybierz **Start, Ustawienia**, a następnie **Drukarki**. Kliknij dwukrotnie ikonę drukarki HP Color LaserJet 3500 lub 3700, aby otworzyć bufor drukarki. Wybierz zadanie, które chcesz anulować i naciśnij przycisk **Usuń**. Jeżeli zadanie nie zostało usunięte, może istnieć konieczność wyłączenia i ponownego uruchomienia komputera.

## Zarządzanie pamięcią (tylko drukarka serii HP Color LaserJet 3700)

Niniejsza drukarka obsługuje do 448 MB pamięci. Możliwe jest dodanie dodatkowej pamięci przez zainstalowanie modułów pamięci DIMM. W celu umożliwienia rozszerzenia pamięci drukarka wyposażona jest w trzy gniazda DIMM, w których można zainstalować moduły o pojemności 64, 128 lub 256 MB pamięci RAM. Dodatkowe informacje na temat instalowania pamięci znajdują się w sekcji [Używanie kart pamięci i serwera wydruku](#).

W drukarce stosowane są synchroniczne, bez parzystości moduły pamięci DRAM o 168 stykach. Nie są obsługiwane moduły DIMM z rozszerzonym wprowadzaniem danych (EDO).

---

### Uwaga

Jeżeli wystąpią problemy z pamięcią drukarki podczas drukowania złożonej grafiki, można udostępnić więcej pamięci poprzez usunięcie zbędnych czcionek, wzorów stylów i makropoleceń z pamięci drukarki. Uproszczenie zadania drukowania może pomóc w uniknięciu problemów z pamięcią.

---

### Uwaga

Należy pamiętać o zaktualizowaniu konfiguracji drukarki po dodaniu pamięci.

# 5

## Obsługa drukarki

Rozdział ten opisuje obsługę drukarki. Opisane są następujące tematy:

- [Strony informacyjne drukarki](#)
- [Używanie wbudowanego serwera internetowego \(tylko w drukarce serii HP Color LaserJet 3700\)](#)
- [Używanie Przybornika HP](#)

## Strony informacyjne drukarki

Za pomocą panelu sterowania można drukować strony zawierające informacje na temat drukarki i jej bieżącej konfiguracji. Poniżej zamieszczono opisy procedur drukowania następujących stron informacyjnych:

- mapa menu
- strona konfiguracji
- strona stanu materiałów eksploatacyjnych
- strona statystyki materiałów (dostępna w drukarce serii HP Color LaserJet 3700)
- strona demonstracyjna
- katalog plików (dostępny w drukarce serii HP Color LaserJet 3700)
- Lista czcionek PCL lub PS (dostępna w drukarce serii HP Color LaserJet 3700)
- strona rejestracji
- strona testowa ścieżki papieru
- dziennik zdarzeń
- strona diagnostyki jakości druku.

---

### Uwaga

---

Strony informacyjne o drukarce dla drukarki serii HP Color LaserJet 3500 są dostępne tylko w języku angielskim.

## Mapa menu

Aby przejrzeć bieżące ustawienia wszystkich menu i ich pozycji, wydrukuj mapę menu.

1. Naciśnij przycisk **MENU**, aby wybrać opcję **MENU**.
2. Naciśnij przycisk **▼**, aby podświetlić opcję **Informacje**.
3. Naciśnij przycisk **✓**, aby wybrać opcję **Informacje**.
4. Jeżeli opcja **DRUKUJ MAPĘ MENU** nie jest podświetlona, naciskaj przyciski **▲** lub **▼** aż do jej podświetlenia.
5. Naciśnij przycisk **✓**, aby wybrać opcję **DRUKUJ MAPĘ MENU**.

Komunikat **Drukowanie... MAPY MENU** jest wyświetlany aż do zakończenia drukowania mapy menu. Po wydrukowaniu mapy menu drukarka powraca do stanu **Gotowe**.

Mapę tę warto umieścić w pobliżu drukarki, aby można z niej było łatwo skorzystać. Zawartość mapy menu może być różna i jest uzależniona od zainstalowanych opcji drukarki. Wiele spośród widocznych w niej ustawień może być zmienianych z poziomu sterownika drukarki lub używanego programu.

Pełną listę pozycji menu i dopuszczalnych wartości zamieszczono w sekcji [Hierarchia menu](#).



## Strona konfiguracji

Stronę konfiguracji można wykorzystać do sprawdzania bieżących ustawień drukarki, rozwiązywania problemów lub sprawdzania akcesoriów opcjonalnych, na przykład modułów pamięci (DIMM), podajników papieru i języków drukarki.

1. Naciśnij przycisk **MENU**, aby wybrać opcję **MENU**.
2. Naciśnij przycisk **▼**, aby podświetlić opcję **Informacje**.
3. Naciśnij przycisk **✓**, aby wybrać opcję **Informacje**.
4. Naciśnij przycisk **▼**, aby podświetlić opcję **DRUKUJ KONFIGURACJĘ**.
5. Naciśnij przycisk **✓**, aby wybrać opcję **DRUKUJ KONFIGURACJĘ**.

Komunikat **Drukowanie... KONFIGURACJI** jest wyświetlany aż do zakończenia drukowania strony konfiguracji. Po wydrukowaniu strony konfiguracji drukarka powraca do stanu **Gotowe**.

---

### Uwaga

---

Jeżeli drukarka jest skonfigurowana z kartami EIO (na przykład kartą serwera druku HP Jetdirect) lub z opcjonalnym dyskiem twardym, wydrukowana zostanie dodatkowa strona konfiguracji, zawierająca informacje o tych urządzeniach.

## Strona stanu materiałów eksploatacyjnych

Strona stanu materiałów eksploatacyjnych przedstawia pozostałą trwałość dla następujących materiałów eksploatacyjnych:

- kasety drukujące (wszystkie kolory)
- zespół transferu
- utrwalacz

### Wydruk strony stanu materiałów eksploatacyjnych

1. Naciśnij przycisk **MENU**, aby wybrać opcję **MENU**.
2. Naciśnij przycisk **✓**, aby wybrać opcję **Informacje**.
3. Naciśnij przycisk **▼**, aby podświetlić opcję **DRUKUJ STRONĘ STANU MATERIAŁÓW**.
4. Naciśnij przycisk **✓**, aby wybrać opcję **DRUKUJ STRONĘ STANU MATERIAŁÓW**.

Komunikat **Drukowanie... STANU MATERIAŁÓW** jest wyświetlany aż do zakończenia drukowania strony stanu materiałów eksploatacyjnych. Po wydrukowaniu strony stanu materiałów eksploatacyjnych drukarka powraca do stanu **Gotowe**.

---

### Uwaga

---

W przypadku korzystania z materiałów eksploatacyjnych, na stronie stanu materiałów eksploatacyjnych nie będzie widoczna pozostała trwałość tych materiałów. Więcej informacji można znaleźć na stronie [Kasety drukujące innych producentów](#).

## Strona stanu zużycia (dostępna dla drukarek serii HP Color LaserJet 3700)

Strona zużycia podaje liczbę stron dla każdego formatu papieru, jaka przeszła przez drukarkę. Ta liczba stron obejmuje strony drukowane jednostronnie, strony drukowane dwustronnie (dupleksowe) oraz całkowite liczby wydruków w tych dwóch metodach dla każdego formatu papieru. Podaje ona również średnie procentowe pokrycie strony dla poszczególnych kolorów.

1. Naciśnij przycisk **MENU**, aby wybrać opcję **MENU**.
2. Naciśnij przycisk **✓**, aby wybrać opcję **Informacje**.
3. Naciśnij przycisk **▼**, aby podświetlić opcję **DRUKUJ STRONĘ ZUŻYCIA**.
4. Naciśnij przycisk **✓**, aby wybrać opcję **DRUKUJ STRONĘ ZUŻYCIA**.

Komunikat **Drukowanie... STR.WYKORZYST.** jest wyświetlany aż do zakończenia drukowania strony stanu zużycia. Po wydrukowaniu strony stanu zużycia drukarka powraca do stanu **Gotowe**.

## Strona demonstracyjna

Strona demonstracyjna to kolorowa fotografia, demonstrująca jakość druku. Jest ona dostępna w drukarce i jest zachowana na dysku CD-ROM dostarczonym z drukarką.

### Uwaga

Tę stronę można wydrukować również przy użyciu przybownika HP.

1. Naciśnij przycisk **MENU**, aby wybrać opcję **MENU**.
2. Naciśnij przycisk **▼**, aby podświetlić opcję **Informacje**.
3. Naciśnij przycisk **✓**, aby wybrać opcję **Informacje**.
4. Naciśnij przycisk **▼**, aby podświetlić opcję **WYDRUK STR. DEMO**.
5. Naciśnij przycisk **✓**, aby wybrać opcję **WYDRUK STR. DEMO**.

Komunikat **Drukowanie... STRONA TESTOWA** jest wyświetlany aż do zakończenia drukowania strony demonstracyjnej. Po wydrukowaniu strony demonstracyjnej drukarka powraca do stanu **Gotowe**.

## Katalog plików (dostępna dla drukarek serii HP Color LaserJet 3700)

Strona katalogu plików przedstawia zawartość wszystkich zainstalowanych urządzeń pamięci masowej. Ta opcja się nie pojawia, jeżeli nie jest zainstalowane żadne urządzenie pamięci masowej.

1. Naciśnij przycisk **MENU**, aby wybrać opcję **MENU**.
2. Naciśnij przycisk **▼**, aby podświetlić opcję **Informacje**.
3. Naciśnij przycisk **✓**, aby wybrać opcję **Informacje**.
4. Naciśnij przycisk **▼**, aby podświetlić opcję **DRUKUJ KATALOG PLIKÓW**.
5. Naciśnij przycisk **✓**, aby wybrać opcję **DRUKUJ KATALOG PLIKÓW**.

Komunikat **Drukowanie... KATALOG PLIKÓW** jest wyświetlany aż do zakończenia drukowania strony katalogu plików. Po wydrukowaniu strony katalogu plików drukarka powraca do stanu **Gotowe**.

## **Lista czcionek PCL lub PS (dostępna w drukarce serii HP Color LaserJet 3700)**

Lista czcionek informuje o czcionkach zainstalowanych w drukarce. Przedstawia także informacje o tym, które czcionki są przechowywane na opcjonalnym dysku twardym, a które w module DIMM pamięci Flash.

1. Naciśnij przycisk **MENU**, aby wybrać opcję **MENU**.
2. Naciśnij przycisk **▼**, aby podświetlić opcję **Informacje**.
3. Naciśnij przycisk **✓**, aby wybrać opcję **Informacje**.
4. Naciśnij przycisk **▼**, aby podświetlić pozycję **DRUKUJ LISTĘ CZCIONEK PCL** lub **DRUKUJ LISTĘ CZCIONEK PS**.
5. Naciśnij przycisk **✓**, aby wybrać opcję **DRUKUJ LISTĘ CZCIONEK PCL** lub **DRUKUJ LISTĘ CZCIONEK PS**.

Komunikat **Drukowanie... LISTY CZCIONEK** jest wyświetlany aż do zakończenia drukowania strony listy czcionek. Po wydrukowaniu strony listy czcionek drukarka powraca do stanu **Gotowe**.

# Używanie wbudowanego serwera internetowego (tylko w drukarce serii HP Color LaserJet 3700)

Kiedy drukarka jest bezpośrednio podłączona do komputera, należy użyć programu Przybornik HP do przeglądania stron sieci WWW dotyczących stanu drukarki.

Kiedy drukarka jest podłączona do sieci, wbudowany serwer internetowy jest dostępny automatycznie. Dostęp do wbudowanego serwera internetowego jest dostępny w systemie Windows 95 i nowszych.

Serwer ten umożliwia przeglądanie stanu drukarki i sieci oraz zarządzanie funkcjami drukowania z komputera, zamiast używania do tego panelu sterowania drukarki. Poniżej podane są przykłady czynności, jakie można wykonywać przy użyciu wbudowanego serwera internetowego:

- przeglądanie informacji o stanie drukarki
- ustawianie rodzaju papieru ładowanego do każdego podajnika
- określanie pozostałego czasu eksploatacji wszystkich materiałów i zamawianie nowych produktów
- przeglądanie i zmiana konfiguracji podajników
- przeglądanie i zmiana konfiguracji menu panelu sterowania drukarki
- przeglądanie i drukowanie wewnętrznych stron drukarki
- otrzymywanie powiadomień o zdarzeniach drukarki i materiałów eksploatacyjnych
- przeglądanie i zmiana konfiguracji sieciowej
- przeglądanie treści pomocy odnoszącej się do aktualnego stanu drukarki.

Do korzystania z wbudowanego serwera internetowego wymagane jest zainstalowanie przeglądarki Microsoft Internet Explorer w wersji 4 lub nowszej, lub Netscape Navigator w wersji 4 lub nowszej. Wbudowany serwer internetowy działa, kiedy drukarka jest podłączona do sieci opartej na protokole IP. Serwer nie obsługuje połączeń drukarki opartych na protokołach IPX i AppleTalk. Aby otworzyć i korzystać z serwera nie jest konieczne posiadanie dostępu do Internetu.

## Dostęp do wbudowanego serwera sieciowego przy zastosowaniu połączenia sieciowego

W obsługiwanej przeglądarce internetowej w komputerze w polu Adres/URL wpisz adres IP drukarki. (Aby sprawdzić adres IP, wydrukuj stronę konfiguracji. Więcej informacji na temat drukowania strony konfiguracji znajdziesz w sekcji [Strony informacyjne drukarki.](#))

---

### Uwaga

---

Po otwarciu adresu URL można utworzyć zakładkę pozwalającą w przyszłości szybko znaleźć stronę.

1. Wbudowany serwer internetowy zawiera trzy zakładki przedstawiające ustawienia i informacje o drukarce: zakładka Information (Informacje), Settings (Ustawienia) i Network (Sieć). Aby przejść do danej zakładki, należy ją kliknąć.
2. Więcej informacji o poszczególnych zakładkach można znaleźć w poniższych sekcjach podręcznika.

## Zakładka Information (Informacje)

Strony informacyjne przedstawiają następujące dane:

- **Stan urządzenia.** Na tej stronie wyświetlane są informacje o stanie drukarki i pozostałym czasie eksploatacji materiałów firmy HP (0 procent oznacza wyczerpanie danego materiału). Zawarto tu również dane dotyczące rodzajów i formatów papieru do drukowania ustawionych dla każdego podajnika. Aby zmienić domyślne ustawienia, kliknij **Change Settings** (Zmień ustawienia).
- **Configuration page (Strona konfiguracji)** Ta strona zawiera informacje pobrane ze strony konfiguracji drukarki.
- **Stan materiałów eksploatacyjnych.** Na tej stronie wyświetlane są informacje o pozostałym czasie eksploatacji materiałów HP (0 procent oznacza wyczerpanie danego materiału). Zawarto tu również numery części poszczególnych materiałów. Aby zamówić nowe materiały eksploatacyjne, kliknij łącze **Order Supplies** (Zamów materiały eksploatacyjne) w obszarze **Other Links** (Inne łącza) w lewej części wyświetlanego okna. Aby przejść do jakiegokolwiek strony WWW, użytkownik musi posiadać dostęp do Internetu.
- **Event log (Dziennik zdarzeń)** Ta strona przedstawia listę wszystkich zdarzeń i błędów drukarki.
- **Usage page (Strona statystyki materiałów)** Na tej stronie wyświetlane jest podsumowanie liczby stron wydrukowanych przez drukarkę, według rodzaju i formatu papieru.
- **Device Information (Informacje o urządzeniu)** Ta strona wskazuje nazwę sieciową drukarki, jej adres i informacje o modelu. Aby zmienić te ustawienia, kliknij **Device Information** (Informacje o urządzeniu) na zakładce **Settings** (Ustawienia).
- **Panel sterowania** Wyświetla komunikaty z panelu sterowania drukarki, na przykład **Ready** (Gotowość) lub **PowerSave** (Tryb oszczędzania energii).

## Zakładka Settings (Ustawienia)

Ta zakładka pozwala konfigurować drukarkę z poziomu komputera użytkownika. Zakładka **Settings** (Ustawienia) może być chroniona hasłem. Jeśli drukarka znajduje się w sieci, przez zmianę jakichkolwiek ustawień na tej zakładce należy skontaktować się z administratorem drukarki.

Zakładka **Settings** (Ustawienia) obejmuje następujące strony:

- **Configure Device (Konfiguruj urządzenie)** Z tej strony można konfigurować wszystkie ustawienia drukarki. Strona zawiera tradycyjne menu drukarki dostępna na wyświetlaczu panelu sterowania. Dostępne menu to: **Information** (Informacje), **Paper Handling** (Obsługa papieru), **Configure Device** (Konfiguruj urządzenie) i **Diagnostics** (Diagnostyka).
- **Alerts (Alarmy)** Tylko w wersjach sieciowych. Opcja ta pozwala użytkownikowi otrzymywać pocztą e-mail powiadomienia (alarmy) o różnych zdarzeniach drukarki i materiałów eksploatacyjnych.
- **E-mail** Tylko w wersjach sieciowych. Opcja używana razem ze stroną Alerts (Alarmy) w celu skonfigurowania ustawień przychodzących i wychodzących wiadomości e-mail, jak również alarmów otrzymywanych za pomocą poczty elektronicznej.
- **Security (Bezpieczeństwo)** Pozwala ustawić hasło zabezpieczające dostęp do zakładki **Settings** (Ustawienia) oraz **Networking** (Sieć). Służy też do włączania i wyłączania pewnych funkcji wbudowanego serwera internetowego.

- **Other Links (Inne łącza)** Umożliwia dodanie lub zmianę łącza do witryn internetowych. Łącze to jest wyświetlane w obszarze **Other Links** (Inne łącza) na wszystkich stronach wbudowanego serwera internetowego. Poniższe stałe łącza zawsze pojawiają się w obszarze **Other Links** (Inne łącza): **HP Instant Support™** (Bezpośrednia pomoc techniczna HP), **Order Supplies** (Zamów materiały eksploatacyjne) i **Product Support** (Pomoc techniczna produktu).
- **Device Information (Informacje o urządzeniu)** Wprowadź nazwę drukarki i przydziel jej numer. Wpisz imię, nazwisko oraz adres e-mail głównej osoby kontaktowej, która ma otrzymywać informacje o drukarce.
- **Language (Język)** Pozwala ustawić język, w jakim będą wyświetlane informacje wbudowanego serwera internetowego.
- **Usługi czasowe** Umożliwia czasową synchronizację z czasowym serwerem sieciowym.

## Zakładka Networking (Sieć)

Zakładka ta pozwala administratorowi sieci monitorować ustawienia sieciowe drukarki, kiedy urządzenie jest podłączone do sieci opartej na protokole IP. Zakładka nie będzie wyświetlana, jeśli drukarka jest bezpośrednio podłączona do komputera lub do sieci korzystającej z zakładki serwera druku innej niż HP Jetdirect.

## Other Links (Inne łącza)

Ta część zawiera łącza do Internetu. Korzystanie z nich wymaga dostępu do sieci Internet. Jeśli użytkownik używa modemu i nie połączył się z Internetem w momencie otwarcia wbudowanego serwera internetowego, musi ustanowić połączenie, aby móc przejść na którąkolwiek z tych stron WWW. Podłączenie do Internetu może wymagać zamknięcia serwera i ponownego jego otwarcia.

- **HP Instant Support™ (Bezpośrednia pomoc techniczna HP)** Łączy użytkownika z witryną internetową firmy HP, aby pomóc znaleźć rozwiązania dla pojawiających się problemów. Usługa ta analizuje dziennik zdarzeń drukarki oraz dane o konfiguracji, aby zapewnić informacje diagnostyczne i wsparcie dla drukarki.
- **Order Supplies (Zamów materiały eksploatacyjne)** Kliknięcie tego łącza powoduje otwarcie witryny internetowej WWW, na której można zamówić oryginalne materiały eksploatacyjne HP, takie jak kasety drukujące i papier.
- **Product Support (Pomoc techniczna produktu)** Połączenie z witryną pomocy drukarki serii HP Color LaserJet 3500 oraz HP Color LaserJet 3700. Następnie można wyszukiwać pomoc dla poszczególnych problemów.

## Używanie Przybornika HP

Przybownik HP jest aplikacją opartą na przeglądarce internetowej, którą można wykorzystać do:

- sprawdzenia stanu drukarki;
- konfiguracji ustawień drukarki;
- przeglądania informacji diagnostycznych;
- przeglądania dokumentacji elektronicznej.
- konfigurowania okien alarmów (tylko Windows).

Przybownik HP można otworzyć gdy drukarka jest podłączona bezpośrednio do komputera lub do sieci. Aby można było z niego korzystać, wymagane jest przeprowadzenie pełnej instalacji oprogramowania drukarki.

---

### Uwaga

Aby otworzyć i korzystać z Przybornika HP nie jest konieczne posiadanie dostępu do Internetu. Jednak w przypadku kliknięcia łącza w obszarze **Inne łącza** użytkownik musi być podłączony do sieci Internet, aby móc przejść na stronę wskazywaną przez dane łącze. Dodatkowe informacje znajdują się pod adresem [Other Links \(Inne łącza\)](#).

---

## Obsługiwane systemy operacyjne

Przybownik HP jest obsługiwany w następujących systemach operacyjnych:

- Windows 98, 2000, Me i XP
- Mac OS 10,2 i późniejsze

## Obsługiwane przeglądarki

Korzystanie z Przybornika HP wymaga posiadania jednej z następujących przeglądarek:

### Windows

- Microsoft Internet Explorer w wersji 5,2 lub nowszej
- Netscape Navigator w wersji 6 lub nowszej
- Opera Software ASA Opera™

### Macintosh

- Microsoft Internet Explorer w wersji 5,2 lub nowszej
- Netscape Navigator w wersji 6 lub nowszej

Wszystkie strony można drukować z poziomu przeglądarki.

## Aby otworzyć Przybownik HP

W menu **Start** wybierz **Programy**, a następnie **HP toolbox**. Kliknij dwukrotnie ikonę Status Client (Klient – stan).

Przybownik HP otworzy się w przeglądarce internetowej.

---

### Uwaga

Po otwarciu adresu URL można utworzyć zakładkę pozwalającą w przyszłości szybko znaleźć stronę.

## Elementy Przybornika HP

Program Przybornika HP zawiera następujące elementy:

- [Karta Stan](#)
- [Karta Rozwiązywanie problemów](#)
- [Karta Alarmy](#)
- [Karta Dokumentacja](#)
- [Okno Zaawansowane ustawienia drukarki](#)

## Other Links (Inne łącza)

Każda strona Przybornika HP zawiera łącza do stron internetowych firmy HP, umożliwiających rejestrację produktu, uzyskanie pomocy technicznej i zamówienie materiałów eksploatacyjnych. Korzystanie z nich wymaga dostępu do sieci Internet. Jeśli użytkownik używa modemu i nie połączył się z Internetem w momencie otwarcia Przybornika HP po raz pierwszy, musi ustanowić połączenie, aby móc przejść na którąkolwiek z tych stron.

## Karta Stan

Karta Stan zawiera łącza do następujących stron głównych:

- **Stan urządzenia.** Pozwala przeglądać informacje o stanie drukarki. Sygnalizuje również takie stany drukarki, jak zacięcie się czy brak papieru. Po skorygowaniu problemu z drukarką kliknij przycisk **Odśwież**, aby uaktualnić stan urządzenia.
- **Stan materiałów eksploatacyjnych.** Zawiera szczegółowe informacje na temat stanu materiałów eksploatacyjnych, np. procent tonera pozostałego w kasecie i liczba stron wydrukowanych przy użyciu bieżącej kasety. Posiada również łącza do strony zamawiania materiałów eksploatacyjnych i do informacji na temat utylizacji.
- **Wydruk stron informacyjnych.** Umożliwia wydruk strony konfiguracyjnej i różnych stron informacyjnych dostępnych dla drukarki, na przykład strona stanu materiałów eksploatacyjnych oraz strona demonstracyjna.

## Karta Rozwiązywanie problemów

Karta Rozwiązywanie problemów zapewnia linki do różnych informacji dotyczących rozwiązywania problemów, obejmujących sposoby usuwania zaciętego papieru, rozwiązywania problemów z jakością oraz innych problemów występujących w drukarce.

## Karta Alarmy

Karta Alarmy umożliwia skonfigurowanie drukarki w taki sposób, aby automatycznie powiadamiała użytkownika o alarmach, które w niej występują. Karta Alarmy zawiera łącza do następujących stron głównych:

- Ustawienia alarmów stanu
- Nastawianie alarmów wysyłanych pocztą elektroniczną (dostępne tylko w drukarce serii HP Color LaserJet 3500)
- Ustawienia administracyjne



## Strona Ustawienia alarmów stanu

Na stronie Ustawienia alarmów stanu można włączyć lub wyłączyć alarmy, określić kiedy drukarka powinna wysłać alarm i wybrać jeden z dwóch typów alarmów:

- okno komunikatu
- ikona na pasku zadań

Kliknij przycisk **Zastosuj**, aby uaktywnić dokonane ustawienia.

## Strona Ustawienia alarmów e-mail

Na stronie Ustawienia alarmów e-mail można ustawić adresy e-mail, w odniesieniu do których mają być posyłane alarmy oraz przyporządkować rodzaje alarmów do adresów e-mail. Można posiadać cztery adresy e-mail obejmujące następujące alarmy:

- materiały eksploatacyjne
- obsługa
- ścieżka papieru
- poradnictwo

Aby można było wysłać alarmy e-mail, należy skonfigurować serwer SMTP.

## Strona Ustawienia administracyjne

Strona Ustawienia administracyjne umożliwia ustawienie częstotliwości sprawdzania przez Przybornik HP obecności alarmów drukarki. Dostępne są trzy opcje:

- raz na minutę (co 60 sekund)
- dwa razy na minutę (co 30 sekund)
- dwadzieścia razy na minutę (co 3 sekundy)

W przypadku konieczności obniżenia ruchu I/O w sieci należy zmniejszyć częstotliwość sprawdzania obecności alarmów drukarki.

## Karta Dokumentacja

Karta Dokumentacja zawiera łącza do następujących źródeł informacji:

- **Instrukcja obsługi.** Obejmuje informacje dotyczące eksploatacji drukarki, gwarancji, danych technicznych i pomocy technicznej. Instrukcja obsługi dostępna jest w formatach HTML i PDF.
- **Instalacja uwag.** Przedstawia najbardziej aktualne informacje o drukarce.

## Okno Zaawansowane ustawienia drukarki

Po kliknięciu łącza **Zaawansowane ustawienia drukarki** otworzy się nowe okno. Okno Zaawansowane ustawienia drukarki zawiera następujące karty:

- Zakładka Information (Informacje)
- Zakładka Settings (Ustawienia)
- Karta Sieć

## Zakładka Information (Informacje)

Karta Informacje umożliwia szybki dostęp do następujących informacji:

- Stan urządzenia
- Konfiguracja
- Stan materiałów eksploatacyjnych
- Informacje na temat urządzenia
- Dziennik zdarzeń
- Strona statystyki materiałów (tylko w drukarce serii HP Color LaserJet 3700)
- Wydruk stron informacyjnych

## Zakładka Settings (Ustawienia)

Karta Ustawienia zawiera łącza do kilku stron, umożliwiających przeglądanie i zmianę konfiguracji drukarki.

### Uwaga

Ustawienia w programie mogą zastąpić ustawienia w Przyborniku HP.

- **Configure Device (Konfiguruj urządzenie)** Z tej strony można konfigurować wszystkie ustawienia drukarki. Strona zawiera tradycyjne menu drukarki dostępne na wyświetlaczu panelu sterowania. Dostępne menu to: **Information** (Informacje), **Paper Handling** (Obsługa papieru), **Configure Device** (Konfiguruj urządzenie) i **Diagnostics** (Diagnostyka).
- **Device Information (Informacje o urządzeniu)** Wprowadź nazwę drukarki i przydziel jej numer. Wpisz imię, nazwisko oraz adres e-mail głównej osoby kontaktowej, która ma otrzymywać informacje o drukarce.

## Karta Sieć

Karta ta pozwala administratorowi sieci monitorować ustawienia sieciowe drukarki, kiedy urządzenie jest podłączone do sieci opartej na protokole IP. Karta nie zostanie wyświetlona, kiedy drukarka jest bezpośrednio podłączona do komputera lub kiedy jest podłączona do sieci inaczej niż przy użyciu serwera druku HP Jetdirect.

## Łącza Przybornika HP

Łącza Przybornika HP po lewej stronie ekranu to linki do następujących opcji:

- **Wybierz urządzenie.** Wybór urządzenia z listy urządzeń dostępnych dla Przybornika HP.
- **Przegląd bieżących alarmów.** Lista bieżących alarmów dla wszystkich skonfigurowanych drukarek. (Aby móc wyświetlać bieżące alarmy drukarka musi drukować.)
- **Tekstowa wersja strony.** Wyświetlanie Przybornika HP jako strony z łączami tylko do stron tekstowych.

# 6

## Kolor

W tej części jest opisany sposób drukowania szerokiej skali kolorów w drukarce. Przedstawiono tu również sposoby uzyskania możliwie najlepszych kolorowych wydruków. Opisane są następujące tematy:

- [Używanie kolorów](#)
- [Obsługa kolorów](#)
- [Dopasowanie kolorów](#)

## Używanie kolorów

Drukarki serii HP Color LaserJet 3500 i HP Color LaserJet 3700 zapewniają szerokie możliwości używania kolorów natychmiast po skonfigurowaniu drukarki. Umożliwiają połączenie automatycznych funkcji koloru w celu uzyskania doskonałych efektów dla zwykłego użytkownika w biurze. Drukarka serii HP Color LaserJet 3700 posiada też zaawansowane narzędzia dla profesjonalistów, posiadających szerokie doświadczenia przy pracy z kolorami.

Wraz z drukarkami serii HP Color LaserJet 3500 i HP Color LaserJet 3700 dostarczane są starannie zaprojektowane i przetestowane tabele kolorów, zapewniające dokładne odwzorowanie kolorów wszystkich drukowanych barw.

### HP ImageREt 2400

Technologia HP ImageREt 2400 zapewnia najwyższą jakość kolorów bez konieczności zmiany ustawień sterownika czy kompromisów pomiędzy jakością druku, wydajnością i pamięcią. Technologia ImageREt 2400 umożliwia tworzenie fotorealistycznych wydruków.

W tej drukarce jest stosowana udoskonalona technologia HP ImageREt 2400. Udoskonalenia dotyczą technologii wychwytywania, jeszcze większą kontrolę nad rozmieszczaniem punktów oraz bardziej precyzyjną kontrolę jakości tonera w jednym punkcie. Te nowe technologie, połączone w wielopoziomowym procesie drukowania HP w drukarkę o rozdzielczości 600 na 600 dpi, zapewniającą kolor o laserowej jakości 2400 dpi i miliony gładkich kolorów.

### Wybór papieru

W celu uzyskania najlepszej jakości kolorów i obrazu ważne jest, aby wybrać odpowiedni typ papieru w menu drukarki lub w panelu sterowania. Patrz strona pod adresem [Wybieranie papieru](#).

### Opcje koloru (dostępne w drukarce serii HP Color LaserJet 3700)

Opcje kolorów umożliwiają automatyczne odwzorowanie optymalnych kolorów dla różnych typów dokumentów.

Opcje kolorów korzystają z łączenia obiektów, co umożliwia optymalne ustawienie koloru i półtonu do różnych obiektów na stronie (tekst, grafika i fotografie). Drukarka dokonuje analizy zawartych na stronie obiektów i wykorzystuje ustawienia półtonów i kolorów, które zapewniają najlepszą jakość wydruku dla poszczególnych obiektów. Łączenie obiektów, połączone ze standardowymi optymalnymi ustawieniami wytwarza doskonałą jakość koloru.

W środowisku Windows, opcje kolorów **Automatycznie** i **Ręcznie** opcje kolorów znajdują się na karcie **Kolor** sterownika drukarki.

## Standard czerwony-zielony-niebieski (red-green-blue – sRGB)

System sRGB jest stosowanym na świecie standardem kolorów, opracowanym przez firmy HP i Microsoft jako wspólny język kolorów dla monitorów, urządzeń wejściowych (skanery i kamery cyfrowe) oraz urządzeń wyjściowych (drukarki i plotery). Jest to standardowa przestrzeń kolorów stosowana w produktach HP, systemach operacyjnych Microsoft, sieci World Wide Web oraz większości programów biurowych, sprzedawanych na dzisiejszym rynku. Standard sRGB jest obecnie używany w monitorach komputerów w systemie Windows oraz jest standardem zbieżności dla telewizji wysokiej rozdzielczości.

---

### Uwaga

---

Na kolory wyświetlane na ekranie mogą mieć wpływ czynniki takie jak typ używanego monitora i oświetlenie pokoju. Więcej informacji można znaleźć na stronie [Dopasowanie kolorów](#).

Najnowsze wersje programów Adobe PhotoShop®, CorelDRAW, Microsoft Office i wiele innych programów stosuje sRGB do przekazywania kolorów. A co najważniejsze, jako standardowa przestrzeń kolorów w systemach operacyjnych Microsoft, standard sRGB uzyskał szerokie zastosowanie jako środek do wymiany informacji o kolorach pomiędzy programami a urządzeniami używającymi wspólnej definicji, która zapewnia, że typowy użytkownik uzyska znacznie lepsze dopasowanie kolorów. System sRGB zwiększa możliwości użytkownika, który już nie musi być ekspertem od kolorów i może automatycznie dopasować kolory pomiędzy drukarką, monitorem komputera i innymi urządzeniami wejściowymi (skanery, kamery cyfrowe).

## Drukowanie w czterech kolorach [CMYK (dostępne w drukarce serii HP Color LaserJet 3700)]

Turkusowy, karmazynowy, żółty i czarny (CMYK) to tusze, używane w prasach drukarskich. Ten proces jest często nazywany drukowaniem czterokolorowym. Pliki danych CMYK są zwykle używane oraz pochodzą ze środowisk sztuki graficznej (drukowanie i publikowanie). Drukarka akceptuje kolory CMYK za pośrednictwem sterownika drukarki PS. Odwzorowywanie kolorów CMYK przez drukarkę służy do zapewnienia bogatego koloru tekstu i grafiki.

## Emulacja tuszu CMYK (tylko PostScript)

Odwzorowywanie kolorów CMYK w drukarce może być przeprowadzane w celu osiągnięcia emulacji kilku standardowych zestawów tuszu do druku offsetowego.

- **Domyślne** Ta opcja jest odpowiednia do ogólnych celów odwzorowywania danych CMYK. Jest przeznaczona do dobrej jakości odwzorowywania fotografii przy jednoczesnym zapewnieniu nasyconych kolorów tekstu i grafiki.
- **Specyfikacje dla Web Offset Publications (SWOP)** Powszechny standard tuszu w USA i innych regionach.
- **Euroscale** Powszechny standard tuszu w Europie i innych regionach.
- **Dainippon Ink and Chemical (DIC)** Powszechny standard tuszu w Japonii i innych regionach.
- **Urządzenie** Emulacja jest wyłączona. Aby przy pomocy tego wyboru wiernie odtworzyć fotografię, należy przeprowadzić ustawienia koloru obrazu z aplikacji lub z systemu operacyjnego.

Zastosuj emulację SWOP lub EURO tuszu CMYK, aby uzyskać jak najlepsze dostosowanie kolorów do standardu czterokolorowego (4C) przetwarzania PANTONE® z aplikacji posiadających certyfikat PANTONE®, w zależności od stosowanej palety próbek.

## Obsługa kolorów

Ustawienie opcji koloru na **Automatycznie** daje zazwyczaj najlepszą możliwą jakość druku dokumentów kolorowych. Jednak w niektórych przypadkach może być potrzebny wydruk dokumentu kolorowego w skali szarości (czarnym i białym) lub zmiana jednej z opcji koloru drukarki.

- W systemie Windows drukowanie w skali szarości lub zmianę opcji kolorów nastawia się w ustawieniach karty **Kolory** sterownika drukarki.
- W komputerze Macintosh drukowanie w skali szarości lub zmianę opcji kolorów nastawia się w menu rozwijanym **Color Matching** (Dopasowywanie kolorów) w oknie dialogowym **Print** (Drukuj).

### Druk w skali szarości

Wybór opcji **Druk w skali szarości** w sterowniku drukarki umożliwi wydruk dokumentu jako czarno-białego. Ta opcja jest użyteczna w przypadku drukowania dokumentów kolorowych, przeznaczonych do kopiowania lub faksowania.

Kiedy wybrana jest opcja **Druk w skali szarości**, drukarka przejdzie do pracy w trybie monochromatycznym (niezależnie od ustawienia **OPTYMALNY STOSUNEK SZYBKOŚĆ/ KOSZT**). Ten tryb zredukuje zużycie kaset z tuszem kolorowym.

### Automatyczne lub ręczne regulowanie kolorów

Opcja dopasowania koloru **Automatycznie** optymalizuje neutralny szary kolor, półtony i wzmocnienia krawędzi każdego elementu w dokumencie. Więcej informacji można znaleźć w pomocy ekranowej do sterownika drukarki.

---

#### Uwaga

---

Ustawienie **Automatycznie** jest standardowym ustawieniem i jest zalecane do drukowania wszystkich kolorowych dokumentów.

Opcja dopasowania koloru **Ręczne** umożliwia dopasowanie neutralnego szarego koloru, półtonów i wzmocnienia krawędzi dla tekstu, grafiki i fotografii. Aby uzyskać dostęp do ustawienia Ręczne opcji kolorów na zakładce **Kolory**, wybierz **Ręczne**, a następnie **Ustawienia**.

### Opcje ręcznego ustawiania kolorów

Ręczne ustawianie kolorów umożliwia nastawić opcje **Kolory** (lub **Mapa kolorów**) i **Półtonowanie** oddzielnie dla tekstu, grafiki i fotografii.

---

#### Uwaga

---

Niektóre aplikacje przekształcają tekst i grafikę w obrazy rastrowe. W takich przypadkach ustawienia **Fotografie** będą miały wpływ także na tekst i grafikę.

Opcje **Półtonowania** mają wpływ na rozdzielczość i przejrzystość kolorowych wydruków. Możliwe jest wybranie niezależnych ustawień półtonowania dla tekstu, grafiki i fotografii. Dwie możliwe opcje półtonowania to **Wyglądzenie** i **Szczegół**.

W drukarkach serii HP Color LaserJet 3700 w ustawieniu **Półton** są dostępne następujące opcje:

- Opcja **Wyglądzenie** daje lepsze wyniki na dużych, jednokolorowych powierzchniach wydruku. Ulepsza ona wygląd fotografii poprzez wyglądzenie delikatnych odcieni koloru. Należy wybrać tę opcję, kiedy chce się osiągnąć szczególnie jednolity, gładki kolor powierzchni.
- Opcja **Szczegół** jest użyteczna do tekstu i grafiki, wymagających ostrego odgraniczenia linii lub kolorów, np. w obrazach zawierających wzór lub wysoki poziom szczegółowości. Należy wybrać tę opcję, kiedy chce się osiągnąć ostre krawędzie i szczegóły obrazu.

Ustawienie **Neutralne szarości** określa metodę, stosowaną do tworzenia kolorów szarych, używanych w tekście, grafice i w fotografiach.

W drukarkach serii HP Color LaserJet 3700 w ustawieniu **Neutralne szarości** są dostępne następujące opcje:

- **Tylko czarny** - tworzenie neutralnych kolorów (szarości i czerń) przy użyciu tylko czarnego tonera. Ta metoda gwarantuje neutralne kolory bez kolorowego nalotu.
- **4 kolory** - tworzenie neutralnych kolorów (szarości i czerń) poprzez połączenie wszystkich czterech kolorów tonera. Przy zastosowaniu tej metody cieniowanie i przechodzenie kolorów w kolory nie neutralne jest bardziej gładkie, a czerń jest ciemniejsza.

Ustawienie **Kontrola krawędzi** (w drukarkach serii HP Color LaserJet 3500) określa metodę odwzorowywania krawędzi. To ustawienie składa się z dwóch elementów: półtonowanie adaptacyjne i wychwytywanie. Metoda półtonowania adaptacyjnego oznacza zaostrenie krawędzi. Wychwytywanie to metoda redukująca efekt błędnej rejestracji palety kolorów poprzez lekkie nakładanie krawędzi przyległych obiektów.

W drukarkach serii HP Color LaserJet 3700 są dostępne następujące poziomy kontroli krawędzi:

- **Maksymalna** to najsilniejsze ustawienie wychwytywania. W tym ustawieniu włączone jest półtonowanie adaptacyjne.
- **Normalna** jest opcją domyślną tego ustawienia. Wychwytywanie znajduje się na poziomie średnim, a półtonowanie adaptacyjne jest włączone.
- **Nieznaczną** to opcja, oznaczająca nastawienie wychwytywania na poziom minimalny, a półtonowanie adaptacyjne jest włączone.
- **Wył.** - opcja, oznaczająca wyłączenie wychwytywania i półtonowania adaptacyjnego.

W drukarkach serii HP Color LaserJet 3500 są dostępne następujące poziomy:

- **Maksymalna** to najsilniejsze ustawienie wychwytywania.
- **Normalna** oznacza nastawienie wychwytywania na poziom średni.
- **Lekka** oznacza nastawienie wychwytywania na poziom minimalny.
- **Wyłączona** jest opcją domyślną tego ustawienia. Wychwytywanie jest wyłączone.



W drukarkach serii HP Color LaserJet 3700 w ustawieniach **Kolor RGB** są dostępne następujące opcje:

- **Domyślnie** oznacza, że drukarka odczyta kolor RGB jako sRGB. System sRGB jest standardem przyjętym przez firmę Microsoft i konsorcjum World Wide Web (<http://www.w3.org>).
- **Intensywne** oznacza, że drukarka zwiększy nasycenie kolorów w tonach średnich. Mniej kolorowe obiekty będą odwzorowane jako bardziej kolorowe. Ta wartość jest zalecana przy drukowaniu grafiki do wykorzystania w celach zawodowych.
- Opcja **Urządzenie** oznacza, że drukarka drukuje dane RGB w trybie pierwotnym urządzenia. Aby przy pomocy tego wyboru wiernie odtworzyć fotografie, należy przeprowadzić ustawienia koloru obrazu z aplikacji lub z systemu operacyjnego.

## Dopasowanie kolorów

Proces dopasowywania kolorowych wydruków drukarki do ekranu komputera jest skomplikowany, ponieważ drukarka i komputer używają innych metod tworzenia kolorów. Monitory *wyświetlają* kolory za pomocą pikseli świetlnych przy zastosowaniu przetwarzania kolorów RGB (czerwony, zielony i niebieski), natomiast drukarki *drukują* kolory przy zastosowaniu przetwarzania kolorów CMYK (turkusowy, karmazynowy, żółty i czarny).

Szereg czynników ma wpływ na zdolność dopasowania wydrukowanych kolorów do kolorów monitora. Do czynników tych należą:

- materiały do drukowania
- substancje kolorujące stosowane w drukarce (np. tusze lub tonery)
- proces drukowania (np. strumień tuszu, technologia prasowa lub laserowa)
- górne oświetlenie
- różnice osobowe w postrzeganiu kolorów
- oprogramowanie
- sterowniki drukarek
- system operacyjny komputera
- monitory
- karty i sterowniki wideo
- środowisko pracy (np. wilgotność).

Należy pamiętać o powyższych czynnikach kiedy kolory na ekranie nie odzwierciedlają w dokładny sposób wydrukowanych kolorów.

Dla większości użytkowników, najlepszą metodą dopasowania kolorów z ekranu do drukarki jest drukowanie w systemie kolorów sRGB.

### **Dopasowywanie koloru przy pomocy palety próbek (dostępne w drukarce serii HP Color LaserJet 3700)**

Proces dopasowywania wydruków drukarki do palety próbek i standardowych wzorców kolorów jest złożony. W zasadzie całkiem dobre wyniki dopasowania do palety kolorów można uzyskać, jeśli paleta kolorów została wydrukowana tuszem turkusowym, karmazynowym, żółtym i czarnym. Często są one nazywane paletami kolorów rozbarwianych.

Niektóre palety kolorów są tworzone z kolorów dodatkowych. Kolory dodatkowe są specjalnie utworzonymi barwnikami. Wiele z nich znajduje się poza gamą (zakresem) kolorów drukarki. Dla większości palet kolorów dodatkowych istnieją odpowiedniki w postaci palet kolorów rozbarwianych, w których znajdują się przybliżenia kolorów dodatkowych w formacie CMYK.

W przypadku większości palet kolorów rozbarwianych dostępne są informacje na temat standardu wykorzystanego do wydrukowania palety kolorów. W większości przypadków będą to standardy SWOP, EURO lub DIC. Aby uzyskać optymalne dopasowanie koloru do palety kolorów rozbarwianych, należy wybrać odpowiednią emulację tuszu z menu drukarki. Jeśli nie można określić standardu, należy użyć standardu emulacji SWOP.

Aby uzyskać lepsze dopasowanie do standardu czterokolorowego (4C) przetwarzania kolorów PANTONE®, podczas drukowania z aplikacji posiadającej certyfikat PANTONE® zastosuj emulację SWOP lub EURO dla tuszu CMYK w sterowniku emulacji PostScript HP Color LaserJet 3700.



# 7

## Konserwacja

Rozdział ten opisuje sposoby konserwacji drukarki. Opisane są następujące tematy:

- [Zarządzanie materiałami eksploatacyjnymi](#)
- [Wymiana materiałów eksploatacyjnych i części](#)
- [Czyszczenie drukarki](#)
- [Konfigurowanie alarmów wysyłanych za pomocą poczty elektronicznej](#)

## Zarządzanie materiałami eksploatacyjnymi

Używanie, przechowywanie oraz monitorowanie kaset drukujących może pomóc w zapewnieniu jakości wydruków.

### Żywotność materiałów eksploatacyjnych

Trwałość kasety drukującej zależy od sposobu użytkowania i ilości tonera, wymaganego przez zadania drukowania. Na przykład, podczas drukowania tekstu przy pięcioprocentowym pokryciu, kasetka drukująca firmy HP wystarczy na wydrukowanie około 4 000 stron lub 6000 stron, w zależności od modelu drukarki. (Typowa korespondencja handlowa charakteryzuje się około pięcioprocentowym pokryciem.)

Trwałość kasety może być niższa od oczekiwanej w przypadku częstego drukowania zadań jednostronnych i dwustronnych, zadań o gęstym wydruku lub przy korzystaniu z automatycznego druku dwustronnego. Trwałość kasety można oszacować w każdej chwili. Dodatkowe informacje znajdują się pod adresem [Sprawdzanie trwałości kasety drukującej](#).

### Szacunkowe okresy czasu, po których należy wymienić materiały eksploatacyjne w drukarce serii HP Color LaserJet 3500

Poniższa tabela podaje szacunkowe okresy wymiany materiałów eksploatacyjnych drukarki oraz komunikaty panelu sterowania, które przypominają o wymianie poszczególnych części.

Element	Komunikat drukarki	Licznik stron	Szacunkowy okres czasu <sup>1</sup>
Kaseta z tuszem czarnym	<b>WYMIENŃ CZARNY KASETĘ</b>	6 000 stron <sup>2</sup>	6 miesięcy
Kasety kolorowe	<b>WYMIENŃ &lt;KOLOR&gt; KASETĘ</b>	4,000 pages <sup>2</sup>	4 miesięcy
Zespół transferu obrazu	<b>WYMIENŃ ZESP. PRZEN.</b>	60 000 stron <sup>3</sup>	60 miesięcy
Zespół utrwalacza obrazu	<b>WYMIENŃ ZESPÓŁ UTRW.</b>	60 000 stron <sup>3</sup>	60 miesięcy

<sup>1</sup> Szacunkowa trwałość określana jest przy założeniu drukowania 1 000 stron na miesiąc.

<sup>2</sup> Szacunkowa średnia ilość stron formatu A4/letter w oparciu o 5% pokrycie pojedynczymi kolorami tonera.

<sup>3</sup> Warunki użytkowania i sposoby drukowania mogą spowodować odchylenia od tych wartości.

Aby zamówić materiały eksploatacyjne w trybie online, należy przejść do witryny <http://www.hp.com/support/clj3500>.

## Szacunkowe okresy czasu, po których należy wymienić materiały eksploatacyjne w drukarce serii HP Color LaserJet 3700

Poniższa tabela podaje szacunkowe okresy wymiany materiałów eksploatacyjnych drukarki oraz komunikaty panelu sterowania, które przypominają o wymianie poszczególnych części.

Element	Komunikat drukarki	Licznik stron	Szacunkowy okres czasu <sup>1</sup>
Kasety drukujące	<b>WYMIENŃ CZARNY KASETĘ</b> <b>WYMIENŃ &lt;KOLOR&gt; KASETĘ</b>	6 000 stron <sup>2</sup>	4 miesiące
Zespół transferu obrazu	<b>WYMIENŃ ZESP. PRZEN.</b>	75 000 stron <sup>3</sup>	50 miesięcy
Zespół utrwalacza obrazu	<b>WYMIENŃ ZESPÓŁ UTRW.</b>	75 000 stron <sup>3</sup>	50 miesięcy

<sup>1</sup> Szacunkowa trwałość określana jest przy założeniu drukowania 1 500 stron na miesiąc.

<sup>2</sup> Szacunkowa średnia ilość stron formatu A4/letter w oparciu o 5% pokrycie pojedynczymi kolorami tonera.

<sup>3</sup> Warunki użytkowania i sposoby drukowania mogą spowodować odchylenia od tych wartości.

Aby zamówić materiały eksploatacyjne w trybie online, należy przejść do witryny <http://www.hp.com/support/clj3700>.

### Sprawdzanie trwałości kasety drukującej

Trwałość kasety drukującej można sprawdzić przy użyciu panelu sterowania drukarki, wbudowanego serwera internetowego, oprogramowania drukarki Przypornika HP lub programu HP Web Jetadmin. Sprawdź wskaźnik materiałów eksploatacyjnych na panelu sterowania drukarki, aby skontrolować przybliżony poziom materiałów.

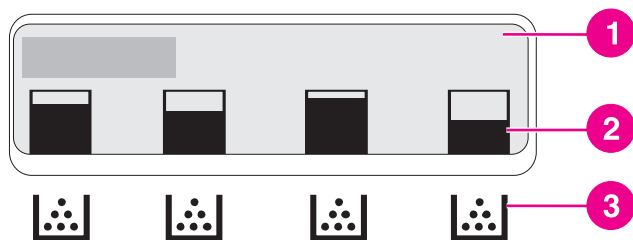

#### Wyświetlacz drukarki

- 1 Obszar komunikatów/monitów
- 2 Wskaźnik materiałów eksploatacyjnych
- 3 Kolory kaset drukujących od strony lewej do prawej: czarny, turkusowy, karmazynowy i żółty

Aby sprawdzić dokładniejsze poziomy, wydrukuj stronę stanu materiałów eksploatacyjnych, wykonując opisane niżej instrukcje.

## Korzystanie z panelu sterowania drukarki do sprawdzania żywotności kasety drukowania

1. Naciśnij przycisk **MENU**, aby wybrać opcję **MENU**.
2. Naciśnij przycisk **✓**, aby wybrać opcję **Informacje**.
3. Naciśnij przycisk **▼**, aby podświetlić opcję **DRUKUJ STRONĘ STANU MATERIAŁÓW**.
4. Naciśnij przycisk **✓**, aby wydrukować stronę stanu materiałów eksploatacyjnych.

## Używanie Przybornika HP

Użyj strony **Supplies Status** (Stan materiałów eksploatacyjnych), umieszczonej w karcie **Stan**.

## Używanie wbudowanego serwera sieciowego do sprawdzania żywotności kasety (dla drukarek sieciowych)

1. W przeglądarce internetowej wprowadź adres IP strony głównej drukarki. Spowoduje to przejście do strony stanu drukarki. Patrz strona pod adresem [Używanie wbudowanego serwera internetowego \(tylko w drukarce serii HP Color LaserJet 3700\)](#).
2. Po lewej stronie ekranu kliknij **Stan materiałów eksploatacyjnych**. Spowoduje to przejście do strony stanu materiałów eksploatacyjnych, zawierającej informacje o kasecie drukującej.

---

### Uwaga

---

Adres IP znajduje się na stronie Jetdirect drukarki, wydrukowanej ze stroną konfiguracji. Patrz strona pod adresem [Strona konfiguracji](#).

## Za pomocą programu HP Web Jetadmin

W programie HP Web Jetadmin wybierz drukarkę. Strona stanu urządzenia przedstawia informacje na temat kasety drukującej.

## Przechowywanie kasety drukującej

Kasetę drukującą należy wyjmować z opakowania tuż przed jej użyciem.

---

### OSTROŻNIE

---

Aby zapobiec uszkodzeniu kasety drukującej, nie należy wystawiać jej na działanie światła na dłużej niż kilka minut i ani dotykać powierzchni wałka.



## Kasety drukujące firmy HP

Przy korzystaniu z oryginalnej, nowej kasety drukującej HP (numery katalogowe drukarki serii HP Color LaserJet 3500: Q2670A, Q2671A, Q2672A i Q2673A; numery katalogowe drukarki serii HP Color LaserJet 3700: Q2670A, Q2681A, Q2682A i Q2683A) można uzyskać następujące informacje o materiałach eksploatacyjnych:

- procentowa wartość pozostałych materiałów eksploatacyjnych;
- szacunkowa liczba stron, które można jeszcze wydrukować przy użyciu kasety;
- liczba wydrukowanych stron.

## Kasety drukujące innych producentów

Firma Hewlett-Packard nie zaleca używania kaset drukujących innych producentów, zarówno nowych, jak i z odzysku. Firma HP nie ma wpływu na projekt i jakość produktów innych firm. Naprawy wszelkich usterek spowodowanych użyciem kasety drukującej innego producenta *nie* podlegają gwarancji.

W przypadku korzystania z kaset drukujących innych producentów firma HP nie może zapewnić dokładności działania niektórych funkcji drukarki.

Jeśli kaseata drukująca innego producenta została sprzedana jako oryginalny produkt firmy HP, zapoznaj się z sekcją [Infolinia HP zgłaszania oszustw](#).

## Sprawdzanie oryginalności kasety drukującej

Drukarka automatycznie sprawdza oryginalność kaset drukujących po włożeniu ich do drukarki. Podczas sprawdzania oryginalności, drukarka powiadomi użytkownika, czy kaseata jest oryginalną kasetą drukującą firmy HP.

Jeśli komunikat na panelu sterowania drukarki informuje, że kaseata drukująca nie jest oryginalnym produktem firmy HP, a została ona zakupiona jako oryginalna kaseata drukująca HP, zajrzyj do sekcji [Infolinia HP zgłaszania oszustw](#).

## Infolinia HP zgłaszania oszustw

Jeśli po zainstalowaniu kasety drukującej firmy HP drukarka wyświetla komunikat informujący, że zainstalowana kaseata drukująca nie jest oryginalnym produktem firmy HP, zadzwoń pod numer infolinii HP zgłaszania oszustw (1-877-219-3183, bezpłatny w Ameryce Północnej). Nasi pracownicy pomogą ustalić, czy jest to oryginalny produkt firmy HP i podejmą kroki zmierzające do rozwiązania problemu.

Kaseata drukująca może nie być oryginalnym produktem firmy HP, jeśli występują następujące objawy:

- Kaseata drukująca jest źródłem wielu problemów;
- Kaseata nie wygląda tak jak poprzednio używane kasety (na przykład brakuje pomarańczowej taśmy uszczelniającej lub opakowanie jest inne niż opakowanie firmy HP).

## Wymiana materiałów eksploatacyjnych i części

Podczas wymiany materiałów eksploatacyjnych i części wymiennych należy uważnie przestrzegać wskazówek, zawartych w tej sekcji. Zespół transferu, utrwalacz i wałek podający są częściami drukarki, których żywotność jest zgodna z żywotnością drukarki. W przypadku ich uszkodzenia należy je jednak wymienić.

### Rozmieszczenie materiałów eksploatacyjnych i części

Materiały eksploatacyjne i części wymienne można rozpoznać po ich etykietach oraz niebieskich plastikowych uchwytych.

Poniższa ilustracja przedstawia lokalizacje wszystkich materiałów eksploatacyjnych i części wymiennych.

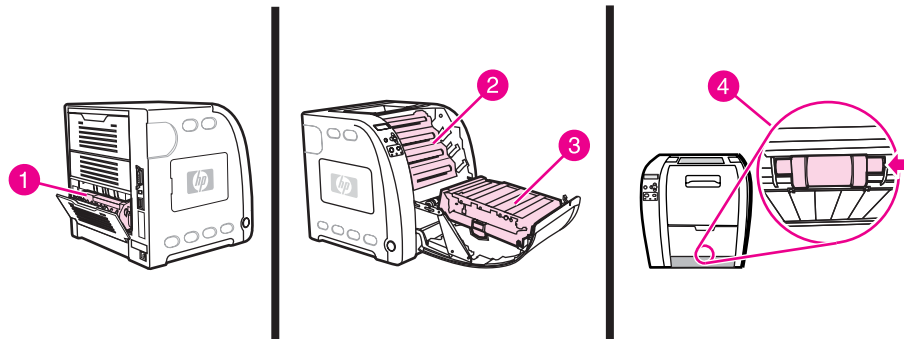

#### Rozmieszczenie materiałów i części

- 1 utrwalacz
- 2 kasety drukujące
- 3 zespół transferu
- 4 wałek podający

### Wskazówki dotyczące wymiany materiałów eksploatacyjnych

Przy ustawianiu drukarki należy wziąć pod uwagę niniejsze wskazówki, co ułatwi wymianę materiałów eksploatacyjnych.

- Wymagana jest odpowiednia ilość miejsca z przodu drukarki oraz nad drukarką do wyjęcia materiałów eksploatacyjnych.
- Drukarka powinna być umieszczona na płaskiej, stabilnej powierzchni.

Instrukcje dotyczące instalowania materiałów eksploatacyjnych znajdują się we wskazówkach instalacyjnych dostarczonych z poszczególnymi elementami lub w informacjach dotyczących drukarki serii HP Color LaserJet 3500 na stronie <http://www.hp.com/support/clj3500> oraz drukarki serii HP Color LaserJet 3700 na stronie <http://www.hp.com/support/clj3700>.

#### OSTROŻNIE

Firma Hewlett-Packard zaleca używanie w tej drukarce produktów marki HP. Używanie innych produktów niż HP może powodować problemy wymagające usług naprawczych, które nie są objęte gwarancją Hewlett-Packard lub umowami serwisowymi.

## Wymiana kaset drukujących

Gdy kasetka drukująca zbliża się do końca okresu używalności, w panelu sterowania wyświetlany jest komunikat zalecający zamówienie nowej kasetki. Drukarka może nadal drukować za pomocą bieżącej kasetki do momentu wyświetlenia w panelu sterowania komunikatu o konieczności wymiany kasetki.

W drukarce używane są cztery kolory i każdy z nich znajduje się w oddzielnej kasetce: czarny (K), turkusowy (C), karmazynowy (M) i żółty (Y).

Kasetkę drukującą należy wymienić, gdy na panelu sterowania drukarki wyświetlany jest komunikat **WYMIEN <KOLOR> KASETKĘ**. Na wyświetlaczu panelu sterowania zostanie także wyświetlony kolor, który należy wymienić (jeśli aktualnie jest zainstalowana oryginalna kasetka HP).

### Uwaga

Jeżeli wszystkie kasetki drukarki zużyją się w tym samym czasie, a w drukarce są drukowane w większości monochromatyczne (czarno-białe) wydruki, należy zmienić tryb drukowania na **GŁ.STRONY MONO**. Dodatkowe informacje znajdują się pod adresem [Menu ustawień systemowych](#).

## Wymiana kasetki drukującej

1. Podnieś uchwyt drzwiczek przednich i pociągnij za nie.

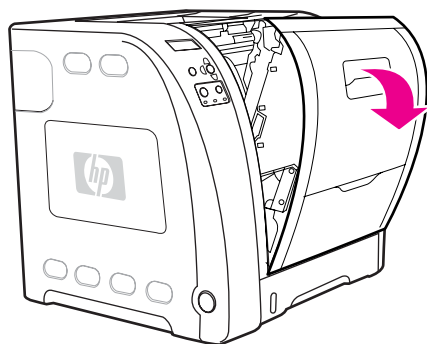

### OSTROŻNIE

Nie należy umieszczać żadnych przedmiotów na jednostce transferu, umieszczonej w przednich drzwiczkach, ani jej dotykać.

2. Wyjmij z drukarki zużyłą kasetkę drukującą.

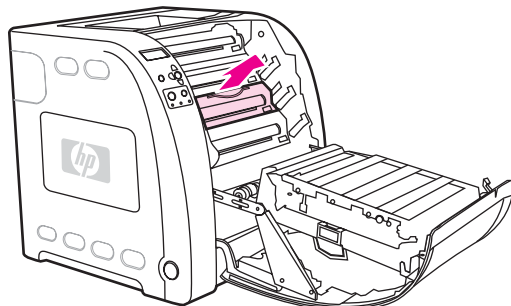

3. Wyjmij z opakowania nową kasetę drukującą. Umieść zużytą kasetę drukującą w opakowaniu w celu recyklingu.

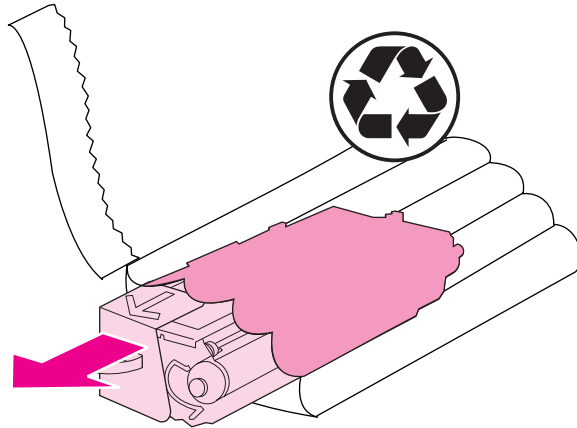

4. Chwyć kasetę z obu stron i rozmieść toner, delikatnie potrząsając kasetą.

**OSTROŻNIE**

Nie wolno dotykać osłony ani powierzchni wałka.

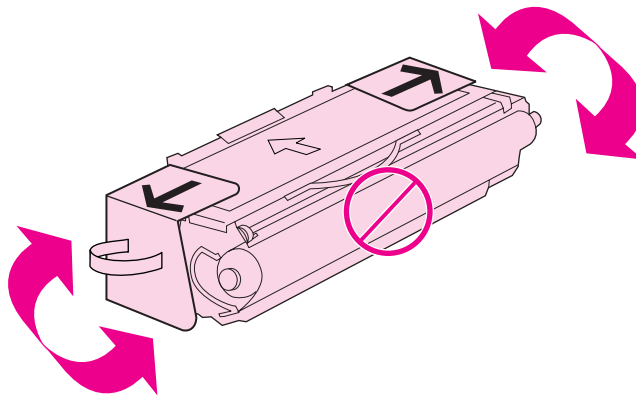

5. Zdejmij pomarańczowe blokady transportowe oraz pomarańczową taśmę transportową z nowej kasety drukującej. Blokady oraz taśmę transportowej należy pozbyć się zgodnie z lokalnymi przepisami.

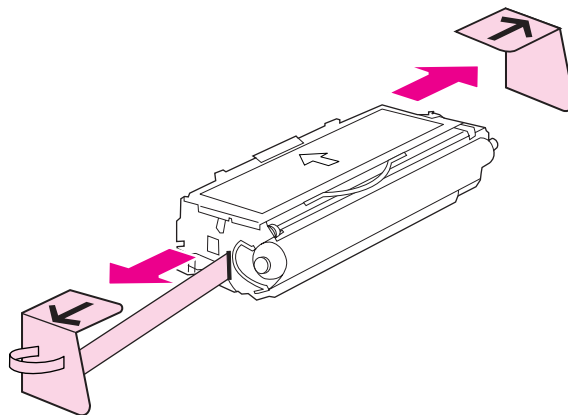

6. Wyrównaj kasetę z tuszem turkusowym za pomocą prowadnic wewnątrz drukarki i przy użyciu uchwytów wsuń kasetę, aż zostanie całkowicie włożona.

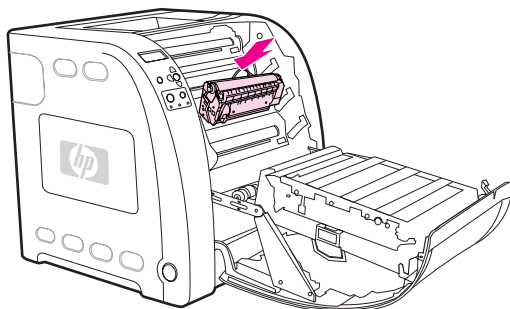

7. Mocno zamknij drzwiczki.

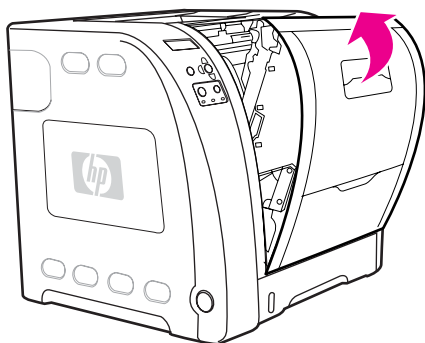

Po krótkiej chwili na panelu sterowania powinien wyświetlić się komunikat **Gotowe**.

#### Uwaga

Jeżeli kasecja znajduje się w nieprawidłowym typie drukarki, na panelu sterowania zostanie wyświetlony komunikat **NIEWŁAŚCIWA KASECIA <KOLOR>** lub **Niewłaścicwe materiały eksploatacyjne**.

8. Instalacja została zakończona. Umieść zużyłą kasetę drukującą w opakowaniu, w którym dostarczono nową kasetę. Instrukcje na temat recyklingu znajdują się w przewodniku recyklingu.
9. Jeżeli używana jest kasecja drukująca innych producentów, dodatkowe instrukcje znajdują się na panelu sterowania.

Aby uzyskać dodatkową pomoc zajrzyj na stronę <http://www.hp.com/support/cj3500> w przypadku drukarki serii HP Color LaserJet 3500, lub na stronę <http://www.hp.com/support/cj3700> w przypadku drukarki serii HP Color LaserJet 3700.

## Wymiana zespołu transferu

Zespół transferu należy wymienić, gdy na panelu sterowania drukarki wyświetlany jest komunikat **WYMIEN ZESP. PRZEN.** Zespół transferu obrazu tej drukarki zawiera jednostkę transferu do wymiany.

## Wymiana jednostki transferu

### **OSTRZEŻENIE!**

Należy zdjąć z ciała biżuterię lub inne ozdoby, aby uniknąć porażenia.

1. Podnieś uchwyt drzwiczek przednich i pociągnij za nie.

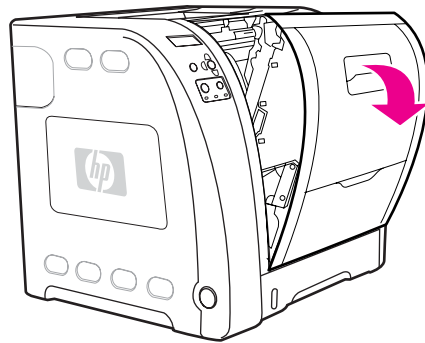

### **OSTRZEŻENIE!**

Na jednostce transferu nie należy umieszczać żadnych przedmiotów. Nie należy dotykać górnej części jednostki transferu ani kontaktów znajdujących się po lewej stronie jednostki transferu.

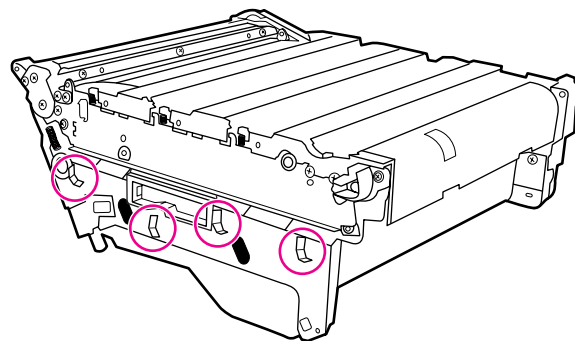

2. Chwyć za prawy niebieski uchwyt. Naciśnij i przytrzymaj niebieski przycisk. Lekko podnieś prawą stronę jednostki transferu.

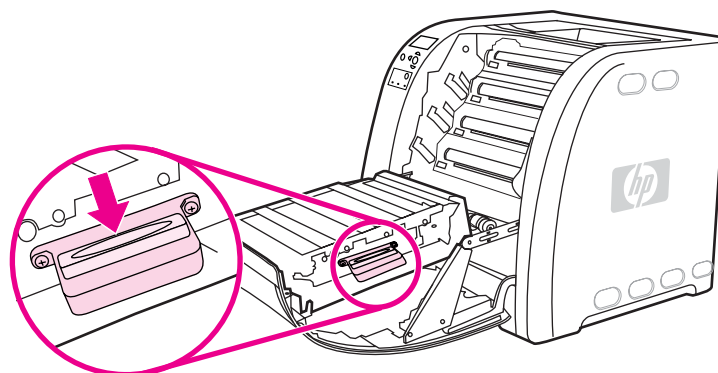

3. Chwyć lewy niebieski uchwyt i podnieś go, aby wyjąć jednostkę transferu z drukarki.

### Uwaga

Informacje na temat prawidłowego pozbywania się jednostki transferu znajdują się na stronie: <http://www.hp.com/recycle>.

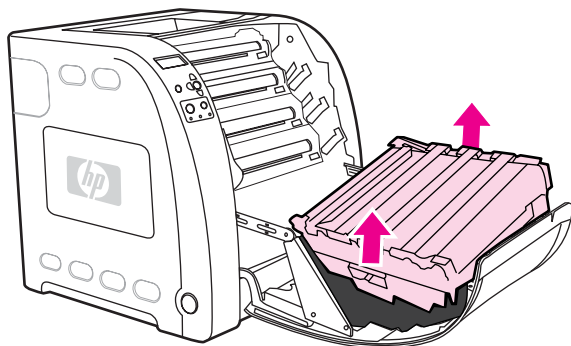

4. Przy użyciu uchwytów wyjmij nową jednostkę transferu z opakowania. Trzymaj jednostkę za niebieskie uchwyty, znajdujące się po obu stronach.

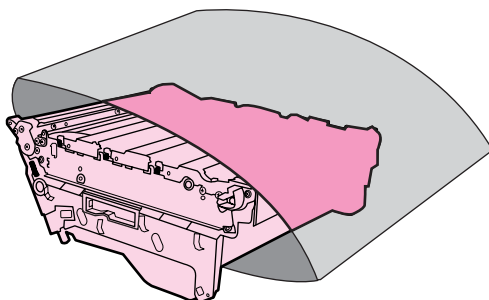

5. Umieść nową jednostkę transferu na płaskiej powierzchni. Zdejmij pomarańczową taśmę ochronną oraz blokady.

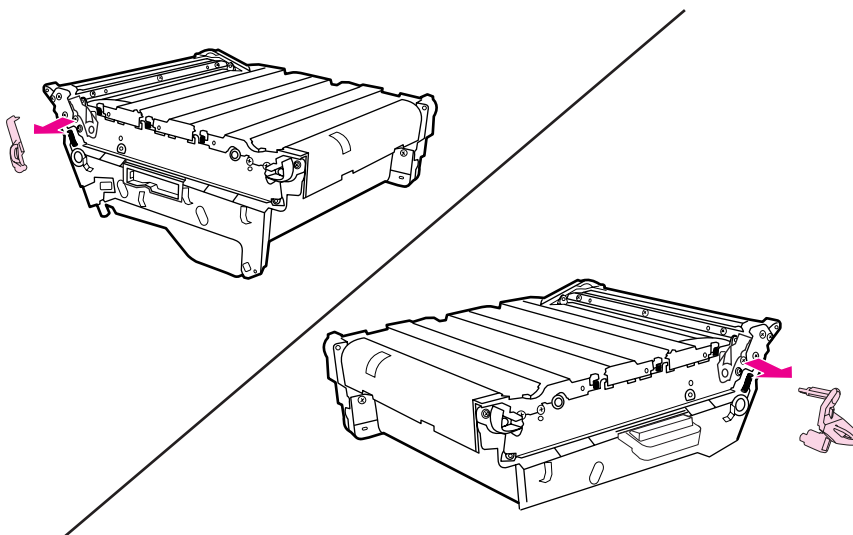

6. Wsuń lewą stronę jednostki transferu do przednich drzwiczek drukarki. Włóż dwa kołki do otworów po lewej stronie, a następnie opuść prawą stronę do drzwiczek.

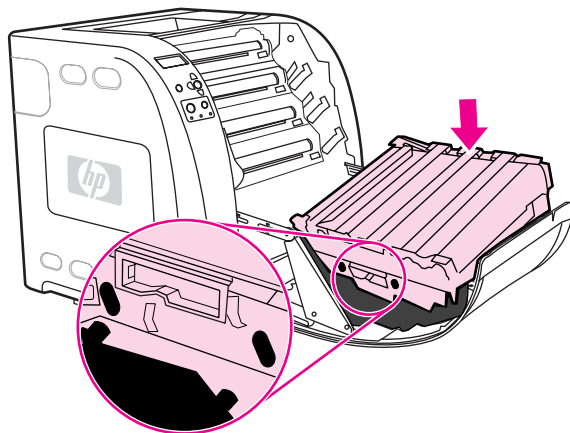

7. Upewnij się, że niebieski przycisk na prawym niebieskim uchwycie jest zwolniony (wysunięty). Jeżeli przycisk nie jest zwolniony, chwyć prawy niebieski uchwyt i wyciągnij jednostkę transferu w swoim kierunku.

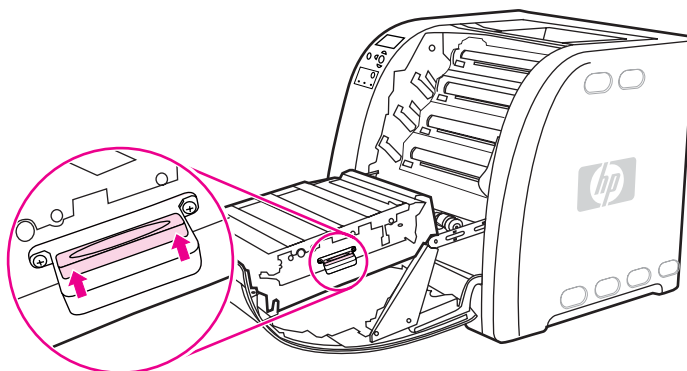

8. Mocno zamknij drzwiczki.

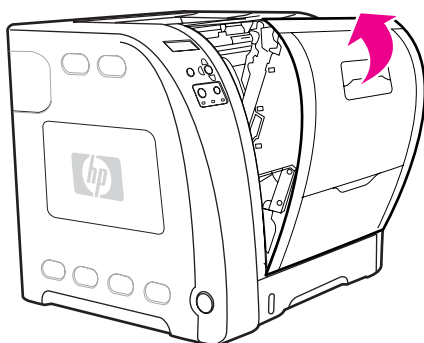

9. W krótkim czasie po zamknięciu przednich drzwiczek na panelu sterowania zostanie wyświetlona wiadomość **NOWY ZESP.PRZEN..**



10. Jeżeli zostanie wyświetlony komunikat **NOWY ZESP.PRZEN.**, przejdź do kroku 11. Jeżeli komunikat się nie pojawił, należy wyzerować licznik jednostki transferu. Patrz strona pod adresem [Zerowanie licznika jednostki transferu](#).
11. Na panelu sterowania drukarki naciśnij przycisk ▼ aby podświetlić **TAK**, a następnie naciśnij znak zaznaczenia ✓ aby wybrać tę pozycję. Licznik jednostki transferu zostanie wyzerowany. Drukarka jest gotowa do użytku.

---

### Uwaga

---

Jeżeli stara jednostka transferu nie była zupełnie wykorzystana przed jej wymianą (na przykład kiedy została uszkodzona), licznik jednostki należy wyzerować z panelu sterowania drukarki.

## Zerowanie licznika jednostki transferu

1. Naciśnij przycisk **MENU**, aby wybrać opcję **MENU**.
2. Naciśnij przycisk ▼, aby podświetlić opcję **Konfiguruj urządz..**
3. Naciśnij przycisk ✓, aby wybrać opcję **Konfiguruj urządz..**
4. Naciśnij przycisk ▼, aby podświetlić opcję **ZEROWANIE**.
5. Naciśnij przycisk ✓, aby wybrać opcję **ZEROWANIE**.
6. Naciśnij przycisk ▼, aby podświetlić opcję **RESET. MATER..**
7. Naciśnij przycisk ✓, aby wybrać opcję **RESET. MATER..**
8. Naciśnij przycisk ▼, aby podświetlić opcję **NOWY ZESP.PRZEN..**
9. Naciśnij przycisk ✓, aby wybrać opcję **NOWY ZESP.PRZEN..**
10. Naciśnij przycisk ▼, aby podświetlić opcję **TAK**.
11. Naciśnij przycisk ✓, aby wybrać opcję **TAK**.

Licznik jednostki transferu zostanie wyzerowany. Drukarka jest gotowa do użytku.

## Wymiana utrwalacza i wałka podającego

Utrwalacz i wałek podający należy wymienić, gdy na panelu sterowania drukarki wyświetlany jest komunikat **WYMIEN ZESP. PRZEN..** Zestaw utrwalacza obrazu zawiera wymienny utrwalacz oraz wałek podajnika 2 do tej drukarki. Po wymienieniu utrwalacza należy również wymienić wałek podający. Instrukcja wymiany wałka podnoszącego znajdują się za instrukcjami wymiany utrwalacza.

## Wymiana utrwalacza

1. Wyłącz drukarkę.

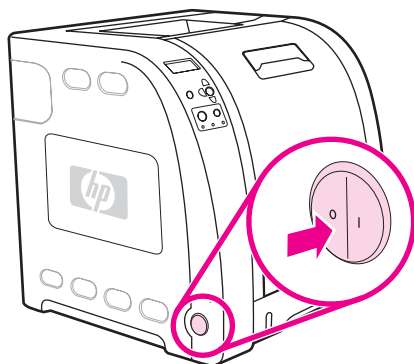

2. Otwórz dolne tylne drzwiczki (tylny pojemnik wyjściowy).

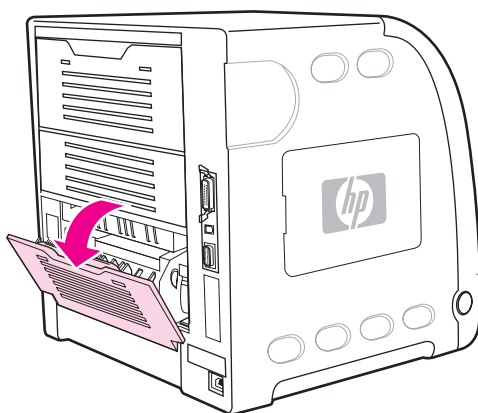

### **OSTRZEŻENIE!**

Utrwalacz jest gorący. Poczekaj 10 minut, zanim wykonasz następane czynności.

3. Wsuń rozszerzenie dolnych tylnych drzwiczek (tylny pojemnik wyjściowy).

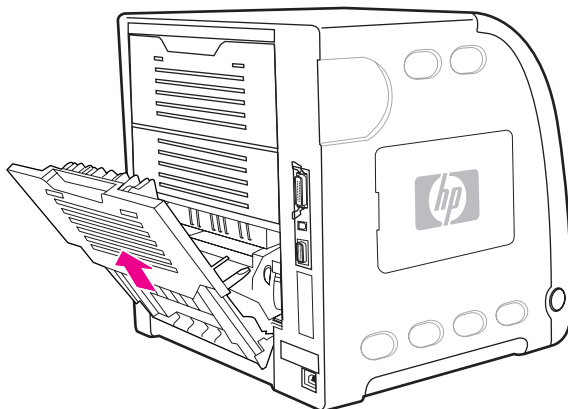

4. Podnieś i pociągnij niższe tylne drzwiczki (tylny pojemnik wyjściowy), naciskając jednocześnie palcem uszko z fałdkami po lewej stronie drzwiczek. Zdejmij dolne tylne drzwiczki (tylny pojemnik wyjściowy).

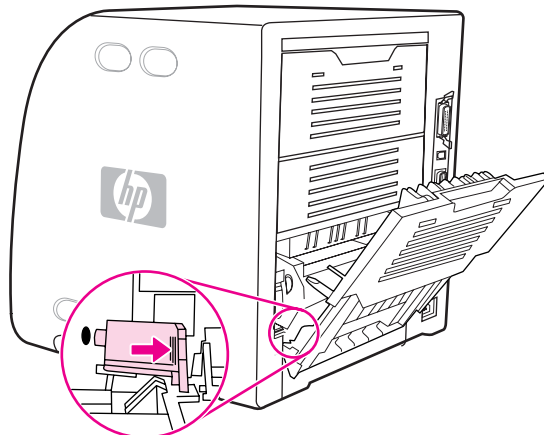

5. Umieść kciuki na niebieskich fałdkach (obok etykiety ostrzegawczej) wyciągnij palcami niebieskie zatrzaski.

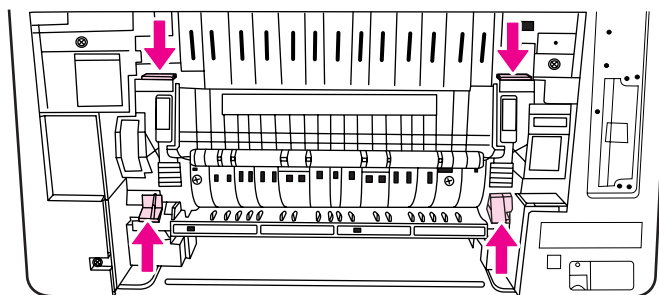

6. Wyciągnij utrwalacz z drukarki.

---

**Uwaga**

---

Informacje na temat prawidłowego pozbywania się zużytego utrwalacza znajdują się na stronie: <http://www.hp.com/recycle>.

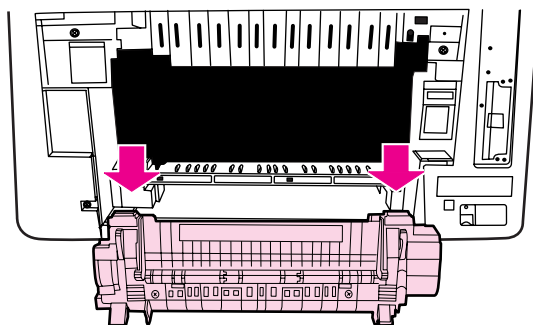

7. Wyjmij z opakowania nowy utrwalacz.

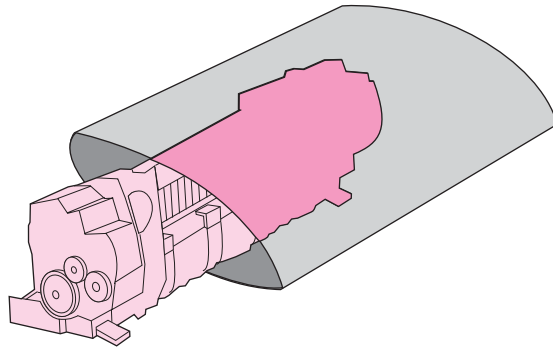

8. Trzymaj utrwalacz kciukami za białe fałdki i palcami za niebieskie zatrzaski. Wsuń obie strony utrwalacza do drukarki.

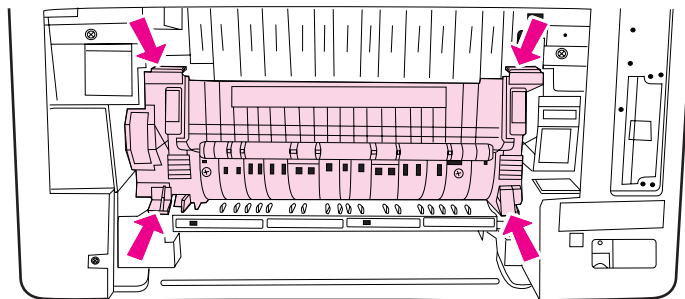

9. Naciśnij czarne zatrzaski w przedniej części utrwalacza , dopóki utrwalacz nie zatrzaśnie się na właściwym miejscu.

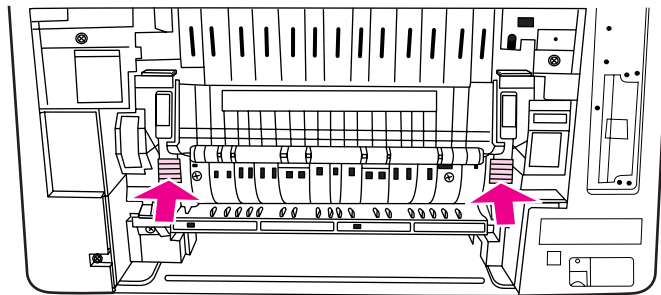

10. Obróć zielone dźwignie tak, aby znalazły się w pozycji górnej.

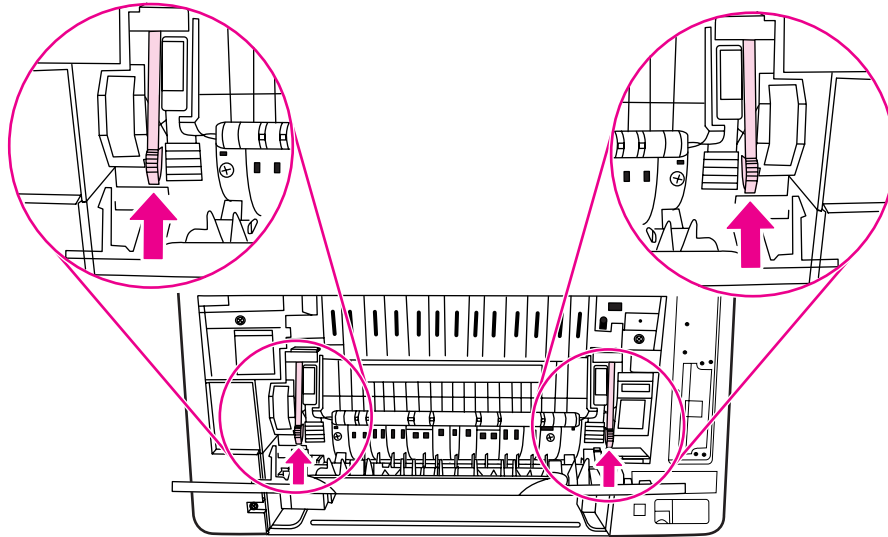

11. Aby ponownie założyć dolne tylne drzwiczki (tylny pojemnik wyjściowy), przytrzymaj drzwiczki pod kątem 45o i włóż kołek do okrągłego otworu po prawej stronie.

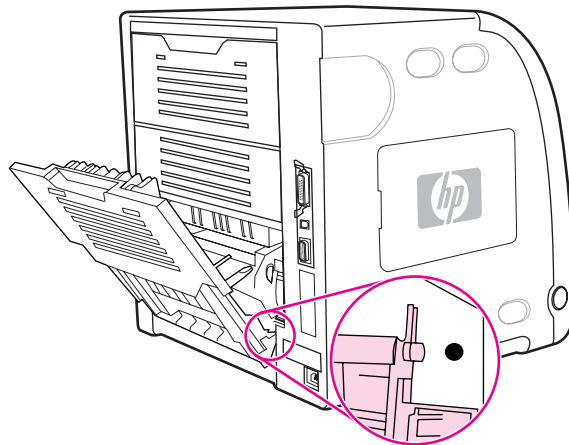

12. Naciśnij fałdki na uszku po lewej stronie drzwiczek i włóż kołek do okrągłego otworu.

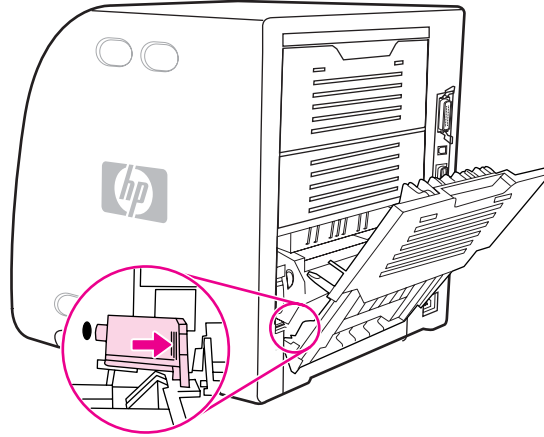

13. Zamknij dolne tylne drzwiczki (tylny pojemnik wyjściowy).

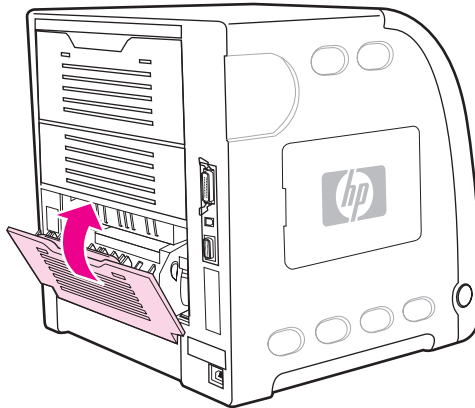

---

**Uwaga**

---

Po wymianieniu utrwalacza należy również wymienić wałek podający. Instrukcje znajdują się w sekcji [Wymiana wałka podającego](#).

## Wymiana wałka podającego

### Uwaga

Drukarka powinna być stale wyłączona.

1. Wyjmij podajnik 2 i umieść go na płaskiej powierzchni.

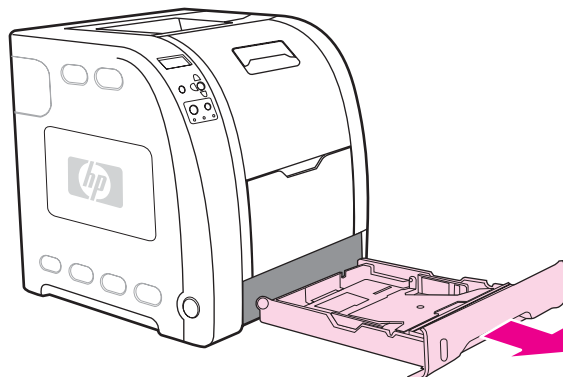

2. Jednym palcem wciśnij niebieską stronę wałka aż do wysunięcia się kołka z prawego otworu.

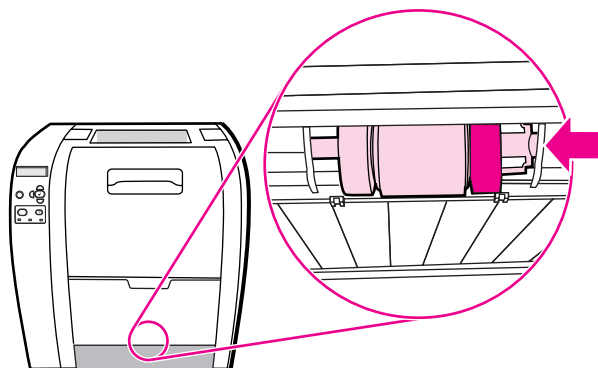

3. Delikatnie naciśnij wałek podający, aby wysunąć lewy kołek wałka z drukarki.

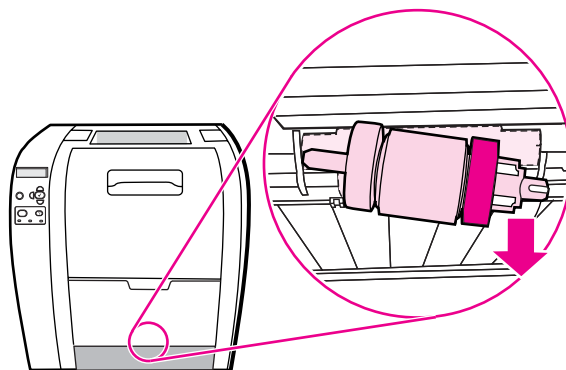

4. Wyjmij z opakowania nowy wałek.

**Uwaga**

Informacje na temat prawidłowego pozbywania się zużytego wałka podającego znajdują się na stronie: <http://www.hp.com/recycle>.

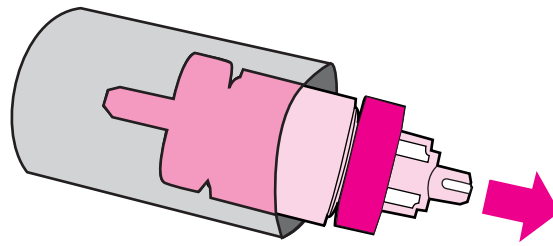

5. Przytrzymaj niebieską stronę wałka podającego i włóż lewy kołek do okrągłego otworu w drukarce.

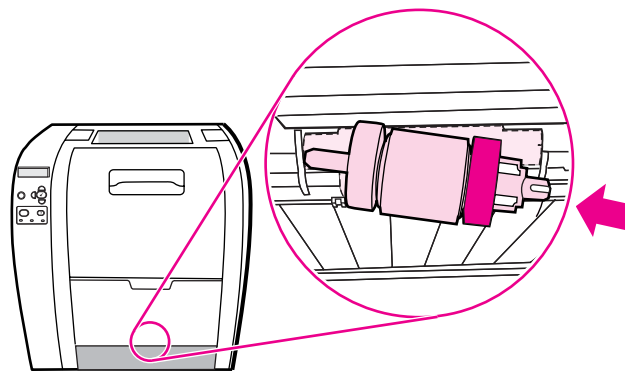

6. Wciśnij wałek, podnosząc jego prawą stronę, aby wsunąć kołki do otworu i zatrzasnąć je.

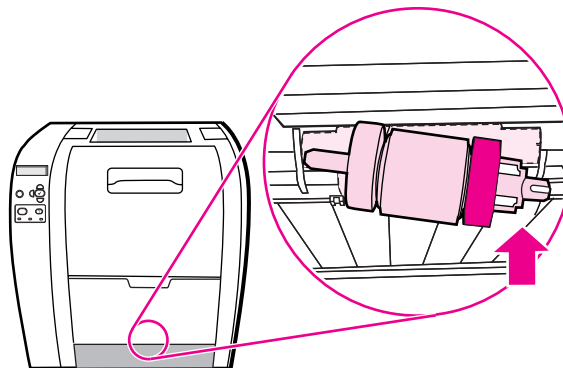



7. Obróć niebieską stronę wałka podającego aż do jego zatrzaśnięcia się.

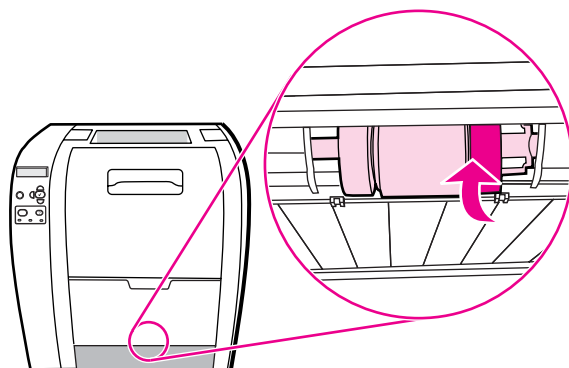

8. Załóż podajnik 2.

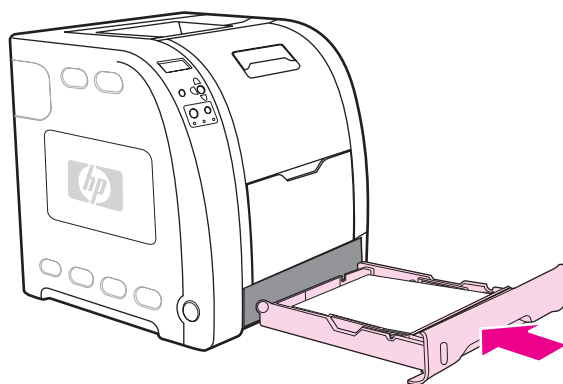

9. Włącz drukarkę. Po krótkiej chwili na panelu sterowania może wyświetlić się komunikat **NOWY ZESP.UTRW..**
10. Jeżeli zostanie wyświetlony komunikat **NOWY ZESP.UTRW..**, przejdź do kroku 11. Jeżeli komunikat się nie pojawił, należy wyzerować licznik utrwalacza. Patrz strona pod adresem [Zerowanie licznika utrwalacza](#).
11. Na panelu sterowania drukarki naciśnij przycisk ▼ aby podświetlić **TAK**, a następnie naciśnij znak zaznaczenia ✓ aby wybrać tę pozycję. Licznik utrwalacza zostanie wyzerowany. Drukarka jest gotowa do użytku.

### Zerowanie licznika utrwalacza

1. Naciśnij przycisk **MENU**, aby wybrać opcję **MENU**.
2. Naciśnij przycisk ▼, aby podświetlić opcję **Konfiguruj urządz..**
3. Naciśnij przycisk ✓, aby wybrać opcję **Konfiguruj urządz..**
4. Naciśnij przycisk ▼, aby podświetlić opcję **ZEROWANIE**.
5. Naciśnij przycisk ✓, aby wybrać opcję **ZEROWANIE**.
6. Naciśnij przycisk ▼, aby podświetlić opcję **RESET. MATER..**
7. Naciśnij przycisk ✓, aby wybrać opcję **RESET. MATER..**
8. Naciśnij przycisk ▼, aby podświetlić opcję **NOWY ZESP.UTRW..**
9. Naciśnij przycisk ✓, aby wybrać opcję **NOWY ZESP.UTRW..**

10. Naciśnij przycisk ▼, aby podświetlić opcję **TAK**.

11. Naciśnij przycisk ✓, aby wybrać opcję **TAK**.

Licznik utrwalacza zostanie wyzerowany. Drukarka jest gotowa do użytku.

## Czyszczenie drukarki

Podczas drukowania wewnątrz drukarki mogą gromadzić się cząsteczki papieru, tonera i kurzu. Po pewnym czasie może to spowodować problemy z jakością druku, na przykład plamki tonera lub plamy. Ta drukarka jest wyposażona w tryb czyszczenia, który może rozwiązać ten problem i zapobiec powracaniu tego typu problemów.

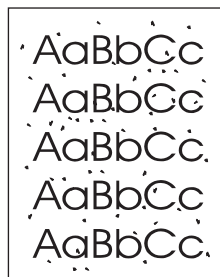

### Czyszczenie drukarki za pomocą panelu sterowania drukarki

1. Naciśnij przycisk **MENU**, aby wybrać opcję **MENU**.
2. Naciśnij przycisk **▼**, aby podświetlić opcję **Konfiguruj urządz..**
3. Naciśnij przycisk **✓**, aby wybrać opcję **Konfiguruj urządz..**
4. Naciśnij przycisk **▼**, aby podświetlić opcję **JAKOŚĆ DRUKU**.
5. Naciśnij przycisk **✓**, aby wybrać opcję **JAKOŚĆ DRUKU**.
6. Naciśnij przycisk **▼**, aby podświetlić opcję **UTWÓRZ STRONĘ CZYSZCZĄCĄ**.
7. Naciśnij przycisk **✓**, aby wybrać opcję **UTWÓRZ STRONĘ CZYSZCZĄCĄ**.  
Drukarka wydrukuje stronę z wydrukiem wzorków.
8. Usuń papier z podajnika 1.
9. Wyjmij stronę czyszczącą i włóż ją zadrukowaną stroną w dół do podajnika 1.

#### Uwaga

Jeżeli stale nie znajdujesz się w menu **MENU**, przejdź do opcji **JAKOŚĆ DRUKU** przy użyciu powyższych instrukcji.

10. Na panelu sterowania drukarki naciśnij przycisk **▼**, aby podświetlić opcję **URUCHOM STRONĘ CZYSZCZĄCĄ**.
11. Naciśnij przycisk **✓**, aby wybrać opcję **URUCHOM STRONĘ CZYSZCZĄCĄ**.

Na panelu sterowania jest wyświetlony komunikat **CZYSZCZENIE....**. Proces czyszczenia trwa kilka minut.

# Konfigurowanie alarmów wysyłanych za pomocą poczty elektronicznej

## Uwaga

Ta funkcja może nie być dostępna w drukarkach serii HP Color LaserJet 3500, jeżeli oprogramowanie hosta nie obsługuje poczty e-mail.

Do skonfigurowania alarmów informujących użytkownika o problemach z drukarką można użyć programu HP Web Jetadmin lub wbudowanego serwera internetowego. Alarmy przyjmują formę wiadomości poczty elektronicznej wysyłanych pod określony adres lub adresy.

Istnieje możliwość skonfigurowania:

- monitorowanej drukarki (drukarek);
- rodzaju przesyłanych alarmów (na przykład alarmy o blokadzie papieru, braku papieru, stanie materiałów eksploatacyjnych oraz otwarciu pokrywy);
- adresu (adresów) poczty elektronicznej, pod które mają być wysyłane alarmy.

Oprogramowanie	Położenie informacji
HP Web Jetadmin	Informacje ogólne o programie HP Web Jetadmin znajdują się w sekcji <a href="#">HP Web Jetadmin</a> . Szczegółowe informacje o alarmach i ich konfigurowaniu można znaleźć w systemie pomocy programu HP Web Jetadmin.
Wbudowany serwer internetowy	Ogólne informacje o wbudowanym serwerze internetowym znajdują się w sekcji <a href="#">Używanie wbudowanego serwera internetowego (tylko w drukarce serii HP Color LaserJet 3700)</a> . Szczegółowe informacje o alarmach i ich konfigurowaniu znaleźć można w systemie pomocy wbudowanego serwera internetowego.
Przybornik HP	Informacje ogólne o programie Przybornik HP znajdują się w sekcji <a href="#">Karta Alarmy</a> .

# 8

## Rozwiązywanie problemów

Rozdział ten opisuje działania, jakie należy podjąć w przypadku wystąpienia problemów z drukarką. Opisane są następujące tematy:

- [Podstawowa lista kontrolna rozwiązywania problemów](#)
- [Rodzaje komunikatów panelu sterowania](#)
- [Komunikaty panelu sterowania](#)
- [Zablokowanie papieru](#)
- [Typowe powody blokowania papieru](#)
- [Usuwanie blokady papieru](#)
- [Problemy z obsługą papieru](#)
- [Strony pomocy w rozwiązywaniu problemów](#)
- [Problemy z reakcją drukarki](#)
- [Problemy z panelem sterowania drukarki](#)
- [Problemy z drukowaniem kolorów](#)
- [Nieprawidłowy wydruk](#)
- [Problemy programowe](#)
- [Diagnostyka jakości druku](#)

## Podstawowa lista kontrolna rozwiązywania problemów

Jeżeli występują problemy z drukarką, poniższa lista kontrolna może być pomocna przy rozpoznaniu przyczyny problemu.

- Czy drukarka jest podłączona do źródła zasilania?
- Czy drukarka jest włączona?
- Czy drukarka jest w stanie **Gotowe**?
- Czy podłączone są wszystkie niezbędne kable?
- Czy na panelu sterowania są wyświetlone jakieś komunikaty?
- Czy zainstalowane są oryginalne materiały eksploatacyjne firmy HP?
- Czy wymieniane ostatnio kasety drukujące zostały prawidłowo zainstalowane? Czy usunięta została taśma uszczelniająca z kasety?
- Czy instalowane ostatnio wymienne elementy (zespół utrwalacza i zespół transferu obrazu) zostały zainstalowane prawidłowo?

Jeżeli w tym podręczniku nie można znaleźć sposobu rozwiązania problemów powstałych w drukarce, można odwiedzić witrynę <http://www.hp.com/support/cj3500>, aby uzyskać pomoc do drukarki serii HP Color LaserJet 3500 i <http://www.hp.com/support/cj3700>, aby uzyskać pomoc do drukarki HP Color LaserJet 3700.

Dodatkowe informacje na temat instalacji i konfiguracji drukarki można znaleźć w przewodniku *Wprowadzenie* dla tej drukarki.

### Czynniki mające wpływ na wydajność drukarki

Na szybkość wydruku zadania ma wpływ kilka czynników. Należy do nich maksymalna prędkość drukarki, mierzona w stronach na minutę (ppm). Do innych czynników wpływających na prędkość drukowania należy stosowanie specjalnych rodzajów papieru (takich jak folie, papier ciężki i o nietypowych formatach), czas przetwarzania oraz pobierania zlecenia przez drukarkę. Inne czynniki to:

- złożoność i wielkość elementów graficznych
- szybkość używanego komputera
- złącze USB w przypadku drukarki HP Color LaserJet 3500
- w przypadku drukarek HP Color LaserJet 3700 konfiguracja we/wy drukarki [sieć, równoległe lub USB 1.1 (interfejs równoległy zapewnia zgodność wsteczną; w celu zoptymalizowania działania zaleca się jednak połączenie USB lub sieciowe)]
- ilość pamięci zainstalowanej w drukarce
- system operacyjny sieci i jej konfiguracja (jeśli dotyczy)
- dla drukarki serii HP Color LaserJet 3700, język drukarki (PCL lub emulacja PostScript 3)

---

#### Uwaga

Dodanie pamięci do drukarki może rozwiązać problemy z pamięcią, polepszyć przetwarzanie przez drukarkę złożonej grafiki oraz zmniejszyć czas potrzebny na załadowanie zadań, ale nie zwiększy maksymalnej prędkości druku (ilość stron na minutę).

# Rodzaje komunikatów panelu sterowania

Na panelu sterowania są wyświetlane cztery rodzaje komunikatów, mogących wskazywać na stan lub problemy drukarki.

## Komunikaty o stanie

Komunikaty o stanie odzwierciedlają obecny stan drukarki. Informują one użytkownika o normalnym działaniu drukarki i nie wymagają żadnej reakcji ze strony użytkownika w celu ich usunięcia. Ulegają one zmianie wraz ze zmianą stanu drukarki. Kiedy drukarka jest gotowa do pracy, nie jest zajęta i nie wyświetla komunikatów ostrzegawczych, wyświetlany jest komunikat **Gotowe**, jeżeli drukarka jest w stanie połączenia.

## Komunikaty ostrzegawcze

Komunikaty ostrzegawcze informują użytkownika o błędach danych i druku. Te komunikaty są zwykle wyświetlane na zmianę z komunikatami **Gotowe** lub **Stan** i pozostają wyświetlone do czasu naciśnięcia przycisku ✓. Jeżeli opcja **KASOWANE OSTRZEŻENIA** w menu konfiguracji drukarki jest ustawiona na **ZADANIE**, komunikaty zostaną usunięte przez następane zadanie druku.

## Komunikaty o błędach

Komunikaty o błędach informują o konieczności wykonania pewnych czynności, takich jak dołożenie lub usunięcie zablokowanego papieru.

Niektóre komunikaty błędów mają są komunikatami autokontynuacji. Jeżeli w menu jest wyświetlony komunikat **AUTO CONTINUE=ON**, drukarka będzie kontynuować zadanie po wyświetleniu takiego komunikatu błędu przez 10 sekund.

---

### Uwaga

---

Jeżeli w ciągu 10 sekund, kiedy wyświetlany jest komunikat autokontynuacji, zostanie wciśnięty dowolny przycisk, uruchomiona funkcja ma on charakter nadrzędny nad funkcją autokontynuacji i zostanie ona przeprowadzona. Na przykład wciśnięcie przycisku **STOP** spowoduje przerwanie drukowania i zostanie wyświetlone zapytanie o anulowanie zadania.

## Komunikaty o błędach krytycznych

Komunikaty o błędach krytycznych informują użytkownika o awariach sprzętowych. Niektóre z tych komunikatów można usunąć poprzez wyłączenie i włączenie drukarki. Komunikaty te nie są związane z ustawieniem **AUTOMATYCZNA KONTYNUACJA**. Jeżeli stan błędu krytycznego nie ustępuje, oznacza to konieczność obsługi serwisowej.

W poniższej tabeli znajduje się lista i opis komunikatów panelu sterowania w porządku alfabetycznym.

## Komunikaty panelu sterowania

### Komunikaty panelu sterowania

Komunikat na panelu sterowania	Opis	Zalecane działanie
<b>Żądanie przyjęte</b> <b>Czekaj...</b>	Drukarka przyjęła zadanie wydrukowania strony wewnętrznej, ale przed jej wydrukowaniem należy zakończyć drukowanie aktualnego zadania.	Nie trzeba podejmować żadnych działań.
<b>Ładowanie programu X</b> wyświetlany na zmianę z komunikatem <b>NIE WYŁĄCZAJ ZASILANIA</b>	Programy i czcionki mogą być przechowywane w systemie plików drukarki i są ładowane do pamięci RAM po włączeniu drukarki. Numer X oznacza numer kolejny wskazujący na aktualnie ładowany program.	Tylko do drukarek serii HP Color LaserJet 3700. Nie trzeba podejmować żadnych działań.
<b>Anulowanie...</b> <b>&lt;NAZWA ZADANIA&gt;</b>	Drukarka jest w trakcie procesu anulowania zadania. Komunikat będzie wyświetlany aż do chwili wstrzymania zadania, wyrównania ścieżki papieru oraz przyjęcia i skasowania wszystkich przesyłanych danych w aktywnym kanale danych.	Nie trzeba podejmować żadnych działań.
<b>Błąd</b>	Dostęp do menu jest zastrzeżony.	Skontaktuj się z administratorem sieci.
<b>Brak dostępu MENU ZABLOKOWANE</b>	Została podjęta próba zmodyfikowania pozycji menu, podczas gdy mechanizm zabezpieczający panelu sterowania był uruchomiony przez administratora drukarki. Ten komunikat zniknie, a drukarka powróci do stanu <b>Gotowe</b> lub <b>BUSY</b> .	W celu przeprowadzenia zmian ustawień należy skontaktować się z administratorem.
<b>BRAK SYSTEMU</b>	Nie znaleziono systemu.	1. Wyłącz i ponownie włącz drukarkę. 2. Jeżeli komunikat powtarza się, należy skontaktować się z działem pomocy firmy HP.
<b>Czekaj na ponowne zainicjow. drukarki</b>	Ustawienia zostały zmienione przed przeprowadzeniem automatycznego wznowienia pracy drukarki lub został zmieniony tryb urządzeń zewnętrznych.	Nie trzeba podejmować żadnych działań.
<b>Czekaj...</b>	Drukarka jest w trakcie procesu anulowania danych.	Nie trzeba podejmować żadnych działań.
<b>Czyszczenie dziennika zdarzeń</b>	Ten komunikat jest wyświetlany w czasie, kiedy jest kasowany dziennik zdarzeń. Drukarka cofnie się o jeden ekran do <b>Service Menu</b> po zakończeniu drukowania strony.	Nie trzeba podejmować żadnych działań.
<b>CZYSZCZENIE...</b>	Drukarka jest w trakcie procesu czyszczenia.	Nie trzeba podejmować żadnych działań.



Komunikat na panelu sterowania	Opis	Zalecane działanie
<b>DRUKOWANIE ZATRZYMANE</b> Aby kont., naciś. ✓	Ten komunikat jest wyświetlany przeprowadzany jest test drukowania i zatrzymywania i skończył się czas.	Jeżeli chcesz kontynuować, naciśnij przycisk ✓.
<b>Drukowanie...</b> <b>KONFIGURACJI</b>	Drukarka generuje stronę konfiguracji. Po zakończeniu drukowania tej strony drukarka powróci do stanu połączenia <b>Gotowe</b> . Nie trzeba podejmować żadnych działań.	Nie trzeba podejmować żadnych działań.
<b>Drukowanie...</b> <b>STRONA TESTOWA</b>	Drukarka generuje stronę demonstracyjną. Po zakończeniu drukowania tej strony drukarka powróci do stanu połączenia <b>Gotowe</b> .	Nie trzeba podejmować żadnych działań.
<b>Drukowanie...</b> <b>DZIENN.ZDARZ.</b>	Drukarka generuje stronę dziennika konfiguracji. Po zakończeniu drukowania tej strony drukarka powróci do stanu połączenia <b>Gotowe</b> .	Tylko do drukarek serii HP Color LaserJet 3700. Nie trzeba podejmować żadnych działań.
<b>Drukowanie...</b> <b>KATALOG PLIKÓW</b>	Drukarka generuje stronę katalogu pamięci masowej. Po zakończeniu drukowania tej strony drukarka powróci do stanu <b>Gotowe</b> .	Tylko do drukarek serii HP Color LaserJet 3700. Nie trzeba podejmować żadnych działań.
<b>Drukowanie...</b> <b>LISTY CZCIONEK</b>	Drukarka generuje listę kroju pisma języka PCL lub PS. Po zakończeniu drukowania tej strony drukarka powróci do stanu <b>Gotowe</b> .	Tylko do drukarek serii HP Color LaserJet 3700. Nie trzeba podejmować żadnych działań.
<b>Drukowanie...</b> <b>MAPY MENU</b>	Drukarka generuje mapę menu drukarki. Po zakończeniu drukowania tej strony drukarka powróci do stanu <b>Gotowe</b> .	Nie trzeba podejmować żadnych działań.
<b>Drukowanie...</b> <b>test jakości druku</b>	Drukarka generuje stronę diagnostyki jakości druku. Po zakończeniu drukowania tej strony drukarka powróci do stanu <b>Gotowe</b> .	Postępuj zgodnie z instrukcjami na wydrukowanych stronach.
<b>Drukowanie...</b> <b>STR. REJESTRACJI</b>	Drukarka generuje stronę rejestracji. Po zakończeniu drukowania tej strony drukarka powróci do menu <b>WYBIERZ POŁOŻENIE</b> .	Postępuj zgodnie z instrukcjami na wydrukowanych stronach.
<b>Drukowanie...</b> <b>STANU MATERIAŁÓW</b>	Drukarka generuje stronę stanu materiałów eksploatacyjnych. Po zakończeniu drukowania tej strony drukarka powróci do stanu połączenia <b>Gotowe</b> .	Nie trzeba podejmować żadnych działań.
<b>Drukowanie...</b> <b>STR.WYKORZYST.</b>	Drukarka generuje stronę zużycia. Po zakończeniu drukowania tej strony drukarka powróci do stanu połączenia <b>Gotowe</b> .	Tylko do drukarek serii HP Color LaserJet 3700. Nie trzeba podejmować żadnych działań.

Komunikat na panelu sterowania	Opis	Zalecane działanie
<p><b>DUPLEKS NIEDOST.</b> <b>SPR. TYLNY POJ.</b></p> <p>wyświetlany na zmianę z komunikatem</p> <p><b>DUPLEKS NIEDOST.</b> <b>SPR. PAPIER</b></p>	<p>Dolne tylne drzwiczki (tylny pojemnik wyjściowy) podczas zadania automatycznego druku dwustronnego był otwarty lub drukarka wykryła papier o formacie nieodpowiednim do zadania automatycznego druku dwustronnego.</p>	<p>Zamknij dolne tylne drzwiczki (tylny pojemnik wyjściowy) lub załaduj papier obsługiwany przez funkcję automatycznego druku dwustronnego. Aby uzyskać więcej informacji, zapoznaj się z sekcją <a href="#">Gramatury i formaty obsługiwane papieru</a>.</p>
<p><b>DUPLEKS NIEDOST.</b> <b>zamknij tylny pojem.</b></p>	<p>Dwustronne zadanie drukowania zostało wysłane do drukarki, kiedy dolne tylne drzwiczki (tylny pojemnik wyjściowy) były otwarte.</p>	<p>Tylko do modeli drukarek HP Color LaserJet 3700dn i 3700dtn.</p> <p>Zamknij dolne tylne drzwiczki (tylny pojemnik wyjściowy).</p>
<p><b>Dysk flash X</b> <b>inicjowanie</b></p> <p>wyświetlany na zmianę z komunikatem</p> <p><b>NIE WYŁĄCZAJ ZASILANIA</b></p>	<p>Trwa inicjowanie nowego modułu DIMM z pamięcią Flash, zainstalowanego w gnieździe X.</p>	<p>Tylko do drukarek serii HP Color LaserJet 3700.</p> <p>Nie trzeba podejmować żadnych działań.</p>
<p><b>DYSK RAM X</b> <b>Inicjowanie...</b></p> <p>wyświetlany na zmianę z komunikatem</p> <p><b>NIE WYŁĄCZAJ ZASILANIA</b></p>	<p>Trwa inicjowanie nowego dysku RAM, zainstalowanego w gnieździe X.</p>	<p>Tylko do drukarek serii HP Color LaserJet 3700.</p> <p>Nie trzeba podejmować żadnych działań.</p>
<p><b>DYSK RAM</b> <b>ZAB.PRZED ZAPISEM</b></p> <p>wyświetlany na zmianę z komunikatem</p> <p><b>Gotowe</b></p> <p><b>Naciśnięcie kasuje komunikat ✓</b></p>	<p>Tylko do drukarek serii HP Color LaserJet 3700.</p> <p>System plików jest zabezpieczony i nie można w nim zapisywać plików.</p>	<ol style="list-style-type: none"> <li>1. Aby uruchomić zapisywanie na dysk RAM wyłącz zabezpieczenie przed zapisywaniem przy użyciu programu HP Web Jetadmin.</li> <li>2. Aby usunąć ten komunikat z wyświetlacza, naciśnij ✓.</li> </ol> <p>Dodatkowe informacje znajdują się pod adresem <a href="#">HP Web Jetadmin</a>.</p>
<p><b>Dzienn.zdarz.pusty</b></p>	<p>Na panelu sterowania wybrano opcję <b>DRUKUJ REJESTR ZDARZEŃ</b>, dziennik zdarzeń jest pusty.</p>	<p>Nie trzeba podejmować żadnych działań.</p>
<p><b>FLASH</b> <b>ZAB.PRZED ZAPISEM</b></p> <p>wyświetlany na zmianę z komunikatem</p> <p><b>Gotowe</b></p> <p><b>Naciśnięcie kasuje komunikat ✓</b></p>	<p>Tylko do drukarek serii HP Color LaserJet 3700.</p> <p>System plików jest zabezpieczony i nie można w nim zapisywać plików.</p>	<ol style="list-style-type: none"> <li>1. Aby uruchomić zapisywanie do pamięci Flash, wyłącz zabezpieczenie przed zapisywaniem przy użyciu programu HP Web Jetadmin.</li> <li>2. Aby usunąć komunikat z wyświetlacza, wyłącz drukarkę i włącz ją ponownie.</li> </ol> <p>Dodatkowe informacje znajdują się pod adresem <a href="#">HP Web Jetadmin</a>.</p>
<p><b>Gotowe</b></p>	<p>Drukarka jest podłączona i gotowa do przyjmowania danych. Na wyświetlaczu nie ma żadnych komunikatów informujących o stanie ostrzegawczych.</p>	<p>Nie trzeba podejmować żadnych działań.</p>

Komunikat na panelu sterowania	Opis	Zalecane działanie
<b>Gotowe</b> <b>tryb Diagnostyczny</b> wyświetlany na zmianę z komunikatem <b>Aby zakończyć nac.</b> <b>Anulowanie zadania</b>	Drukarka jest podłączona i gotowa do przyjmowania danych. Na wyświetlaczu nie ma żadnych komunikatów informujących o stanie ostrzegawczych.	Nie trzeba podejmować żadnych działań.
<b>Inicjowanie...</b>	Ten komunikat pojawia się, kiedy drukarka jest włączona, tuż przed rozpoczęciem wykonywania poszczególnych zadań.	Nie trzeba podejmować żadnych działań.
<b>Inicjowanie pamięci stałej</b>	Komunikat wyświetlany po włączeniu drukarki w celu przekazania informacji o uruchomieniu pamięci trwałej.	Nie trzeba podejmować żadnych działań.
<b>Kalibracja...&lt;TEST&gt;</b>	Drukarka przeprowadza kalibrację.	Nie trzeba podejmować żadnych działań.
<b>NIEOBSŁUG.DANE W DIMM &lt;FS&gt; W OTW. X</b> wyświetlany na zmianę z komunikatem Naciśnięcie kasuje komunikat✓.	Dane w module pamięci DIMM nie są obsługiwane (choć sam moduł DIMM może być obsługiwany).	Naciśnij ✓, aby usunąć ten komunikat. lub Jeżeli chcesz kontynuować, naciśnij przycisk <b>WYBIERZ</b> .
<b>NIEWŁAŚCIWA KASETA &lt;KOLOR&gt;</b> wyświetlany na zmianę z komunikatem <b>Pomoc-naciśnij ?</b>	Kasetę kolorową zainstalowano w niewłaściwym gnieździe lub kasecja jest niewłaściwego typu, a pokrywa jest zamknięta.	Po wciśnięciu przycisku ? uzyskasz pomoc. lub Dodatkowe informacje znajdują się pod adresem <a href="#">Wymiana kaset drukujących</a> .
<b>Niewłaścive materiały eksploatacyjne</b> <b>Stan: przycisk ✓</b>	Co najmniej jeden z materiałów eksploatacyjnych jest niewłaściwie umieszczony w drukarce, a inny materiał jest niewłaściwie umieszczony, skończył się, jest go mało lub brakuje go.	Wciśnij przycisk ✓, a następnie wciśnij ?, aby uzyskać pomoc. lub Dodatkowe informacje znajdują się pod adresem <a href="#">Wymiana materiałów eksploatacyjnych i części</a> .
<b>Obracanie &lt;KOLOR&gt; silnika</b> wyświetlany na zmianę z komunikatem <b>Aby zakończyć nac.</b> <b>Anulowanie zadania</b>	Drukarka wykonuje test elementów, a wybranym elementem jest <b>&lt;color&gt; Cartridge motor</b> .	Aby przerwać test, wciśnij przycisk <b>Stop</b> .
<b>Obracanie silnika</b> wyświetlany na zmianę z komunikatem <b>Aby zakończyć nac.</b> <b>Anulowanie zadania</b>	Drukarka wykonuje test elementów, a wybranym elementem jest <b>Obracanie &lt;KOLOR&gt;</b> .	Aby przerwać test, wciśnij przycisk <b>Stop</b> .

Komunikat na panelu sterowania	Opis	Zalecane działanie
<b>Odbieranie aktualizacji</b>	Przeprowadzana jest aktualizacja oprogramowania sprzętowego.	Nie wyłączaj drukarki, dopóki nie powróci do stanu <b>Gotowe</b> .
<b>Odebrano dane</b> wyświetlany na zmianę z komunikatem <b>Gotowe</b>	Drukarka otrzymała dane i czeka na wysunięcie strony. Kiedy drukarka przyjmie następny plik, komunikat powinien zniknąć.	Jeżeli chcesz kontynuować, naciśnij przycisk ✓.
<b>Opróżnianie ścieżki papieru</b>	Po włączeniu drukarki doszło do zablokowania papieru lub drukarka wykryła papier w niewłaściwym miejscu. Drukarka próbuje automatycznie usunąć zablokowane kartki.	Nie trzeba podejmować żadnych działań.
<b>ORYG. MATERIAŁY HP DLA &lt;PROD&gt;</b>	Te oryginalne materiały eksploatacyjne HP nie są przeznaczone do tej drukarki i nie są przez nią obsługiwane. Może to mieć wpływ na jakość wydruku.	Wymień materiały na oryginalne materiały eksploatacyjne HP, przeznaczone do tej drukarki.
<b>PLIK DYSK RAM DYSK PEŁNY</b> wyświetlany na zmianę z komunikatem <b>Gotowe</b> <b>Naciśnięcie kasuje komunikat ✓</b>	Tylko do drukarek serii HP Color LaserJet 3700.  Drukarka przyjęła polecenie systemowe plików PJI, które jest nieudaną próbą przechowania jakiejś pozycji w systemie plików, ponieważ system plików jest pełny.	1. Przy pomocy oprogramowania HP Web Jetadmin usuń pliki z pamięci dysku RAM i spróbuj ponownie. 2. Aby usunąć ten komunikat z wyświetlacza, naciśnij ✓.  Dodatkowe informacje znajdują się pod adresem <a href="#">HP Web Jetadmin</a> .
<b>PLIK DYSK RAM NIEUDANA OPERACJA</b> wyświetlany na zmianę z komunikatem <b>Gotowe</b> <b>Naciśnięcie kasuje komunikat ✓</b>	Tylko do drukarek serii HP Color LaserJet 3700.  Drukarka przyjęła polecenie systemowe plików PJI, które próbuje przeprowadzić nielogiczną operację (na przykład pobrać plik do nieistniejącego katalogu).	1. Można kontynuować drukowanie. 2. Aby usunąć ten komunikat z wyświetlacza, naciśnij ✓. 3. Jeżeli komunikat powtarza się, może to oznaczać problem oprogramowania.
<b>PLIK FLASH NIEUDANA OPERACJA</b> wyświetlany na zmianę z komunikatem <b>Gotowe</b> <b>Naciśnięcie kasuje komunikat ✓</b>	Tylko do drukarek serii HP Color LaserJet 3700.  Drukarka przyjęła polecenie systemowe plików PJI, które próbuje przeprowadzić nielogiczną operację (na przykład pobrać plik do nieistniejącego katalogu).	1. Można kontynuować drukowanie. 2. Aby usunąć ten komunikat z wyświetlacza, naciśnij ✓. 3. Jeżeli komunikat powtarza się, może to oznaczać problem oprogramowania.
<b>PLIK FLASH DYSK PEŁNY</b> wyświetlany na zmianę z komunikatem <b>Gotowe</b> <b>Naciśnięcie kasuje komunikat ✓</b>	Tylko do drukarek serii HP Color LaserJet 3700.  Drukarka przyjęła polecenie systemowe plików PJI, które jest nieudaną próbą przechowania jakiejś pozycji w systemie plików, ponieważ system plików jest pełny.	1. Przy pomocy oprogramowania HP Web Jetadmin usuń pliki z pamięci Flash i spróbuj ponownie. 2. Aby usunąć ten komunikat z wyświetlacza, naciśnij ✓.  Dodatkowe informacje znajdują się pod adresem <a href="#">HP Web Jetadmin</a> .

Komunikat na panelu sterowania	Opis	Zalecane działanie
<p>Jeżeli w podajniku ręcznego podawania brak papieru:</p> <p><b>PODAJ RĘCZNIE</b></p> <p>&lt;TYP&gt; &lt;FORMAT&gt;</p> <p>wyświetlany na zmianę z komunikatem</p> <p><b>Aby kont., naciś. ✓</b></p>	<p>W podajniku 1 jest papier, ale wysłane zadanie wymaga specyficznego rodzaju i formatu papieru, który nie jest aktualnie dostępny.</p>	<p>Naciśnij przycisk ✓, aby wydrukować z podajnika.</p> <p>lub</p> <p>Po wciśnięciu przycisku ? uzyskasz pomoc.</p> <p>lub</p> <p>Dodatkowe informacje znajdują się pod adresem <a href="#">Konfiguracja podajników</a>.</p>
<p><b>PODAJ RĘCZNIE</b></p> <p>&lt;TYP&gt; &lt;FORMAT&gt;</p> <p>wyświetlany na zmianę z komunikatem</p> <p><b>Aby użyć innego podajn., nac. Start ✓.</b></p>	<p>W podajniku nie ma papieru, a wysłane zadanie wymaga specyficznego rodzaju i formatu papieru, który nie jest aktualnie dostępny w podajniku 1.</p>	<p>Naciśnij przycisk ✓, aby wydrukować z innego podajnika. Dodatkowe informacje znajdują się pod adresem <a href="#">Konfiguracja podajników</a>.</p> <p>lub</p> <p>Po wciśnięciu przycisku ? uzyskasz pomoc.</p>
<p><b>PODAJ RĘCZNIE</b></p> <p>&lt;TYP&gt; &lt;FORMAT&gt;</p> <p>wyświetlany na zmianę z komunikatem</p> <p><b>Pomoc-naciśnij ?</b></p>	<p>Pojemnik 1 jest pusty i nie są dostępne inne podajniki.</p>	<p>Po wciśnięciu przycisku ? uzyskasz pomoc.</p> <p>lub</p> <p>Dodatkowe informacje znajdują się pod adresem <a href="#">Konfiguracja podajników</a>.</p>
<p><b>Podajnik X</b></p> <p>&lt;TYP&gt; &lt;FORMAT&gt;</p> <p>wyświetlany na zmianę z komunikatem</p> <p><b>Aby zmienić format lub rodzaj, ✓</b></p>	<p>Drukarka zgłosiła aktualną konfigurację podajnika X.</p>	<p>Nie trzeba podejmować żadnych działań.</p> <p>Szczegółowe informacje znajdują się w rozdziale <a href="#">Konfiguracja podajników</a>.</p>
<p><b>Prześlij aktualiz. ponownie</b></p>	<p>Aktualizacja oprogramowania sprzętowego nie powiodła się.</p>	<p>Spróbuj ponownie. Może zająć potrzeba wykorzystania portu równoległego do wysłania pliku aktualizacji.</p>
<p><b>Przesuw. solenoidu</b></p> <p>wyświetlany na zmianę z komunikatem</p> <p><b>Aby zakończyć nac. Anulowanie zadania</b></p>	<p>Drukarka wykonuje test elementów, a wybranym elementem jest cewka.</p>	<p>Nie trzeba podejmować żadnych działań.</p>
<p><b>Przesuw. solenoidu i silnika</b></p> <p>wyświetlany na zmianę z komunikatem</p> <p><b>Aby zakończyć nac. Anulowanie zadania</b></p>	<p>Drukarka wykonuje test elementów, a wybranym elementem jest cewka i silnik.</p>	<p>Nie trzeba podejmować żadnych działań.</p>

Komunikat na panelu sterowania	Opis	Zalecane działanie
Przetwarzanie...	Ten komunikat poprzedza wszystkie inne zadania operacyjne lub jest wyświetlany wtedy, kiedy drukarka przyjmie dane, niemożliwe do wydrukowania.	Nie trzeba podejmować żadnych działań.
Przetwarzanie... <b>TRYB NIECIAĞŁY</b> wyświetlany na zmianę z komunikatem <b>Pomoc-naciśnij ?</b>	Drukarka była przez pewien czas znacznie eksploatowana. Aby uzyskać odpowiednią temperaturę działania drukarka przerwie pracę na kilka minut.	Nie trzeba podejmować żadnych działań. Aby uniknąć na przyszłość przerw w pracy należy zredukować stopień eksploatacji.
Przetwarzanie... <NAZWA ZADANIA> wyświetlany na zmianę z komunikatem z pod. X	Drukarka wykonuje zadanie ze wskazanego podajnika.	Nie trzeba podejmować żadnych działań.
Przetwarzanie... <NAZWA ZADANIA>	Drukarka przetwarza zadanie, ale jeszcze nie pobiera arkuszy. Kiedy rozpocznie się pobieranie arkuszy, ten komunikat zostanie zastąpiony komunikatem wskazującym, z którego podajnika jest pobierany papier.	Nie trzeba podejmować żadnych działań.
Przywracanie	Drukarka przywraca ustawienia.	Nie trzeba podejmować żadnych działań.
Przywracanie ustaw.fabrycznych	Drukarka przywraca ustawienia fabryczne.	Nie trzeba podejmować żadnych działań.
<b>RĘCZNIE ZAŁADUJ STOS WYJŚCIOWY</b> wyświetlany na zmianę z komunikatem <b>Nac., aby druk. ✓ na odwrocie.</b>	Została wydrukowana pierwsza część podręcznika drukowania dwustronnego, a drukarka czeka na umieszczenie stosu wydruków do drukowania na drugiej stronie.	Wymij stos wydruków z pojemnika wyjściowego i włóż go ponownie do pojemnika 1, aby wydrukować drugą stronę zadania druku dwustronnego. Dodatkowe informacje znajdują się pod adresem <a href="#">Ręczne drukowanie obustronne</a> .
Sprawdzanie drukarki	Mechanizm przeprowadza test wewnętrzny.	Nie trzeba podejmować żadnych działań.
Sprawdzanie ścieżki papieru	Mechanizm szuka zablokowanego papieru, obracając wałkami.	Nie trzeba podejmować żadnych działań.
Tworzenie... <b>STR.CZYSZCZ.</b>	Drukarka generuje stronę czyszczenia. Po wydrukowaniu strony czyszczącej drukarka powraca do stanu <b>Gotowe</b> .	<ol style="list-style-type: none"> <li>1. Naciśnij przycisk <b>MENU</b>, aby wprowadzić menu.</li> <li>2. Załaduj stronę czyszczącą do podajnika 1</li> <li>3. Wybierz <b>URUCHOM STRONĘ CZYSZCZĄCĄ</b>.</li> </ol>

Komunikat na panelu sterowania	Opis	Zalecane działanie
<b>UŻYJ POD. X</b> <b>&lt;TYP&gt; &lt;FORMAT&gt;</b>	Drukarka oferuje wybór różnych rodzajów papieru do użycia w zadaniu drukowania.	<ol style="list-style-type: none"> <li>1. W razie konieczności użyj przycisków ▲ i ▼, aby podświetlić różne wymiary lub rodzaje, a następnie naciśnij ▼, aby wybrać odpowiedni rozmiar lub rodzaj.</li> <li>2. Naciśnij przycisk ↵, aby powrócić do poprzednich ustawień rozmiaru lub rodzaju.</li> </ol> <p>Dodatkowe informacje znajdują się pod adresem <a href="#">Konfiguracja podajników</a>.</p>
<b>UŻYWANY NIEPOPRAWNY MATERIAŁ</b> wyświetlany na zmianę z komunikatem <b>Gotowe</b>	Drukarka wykryła, że zainstalowano materiał, który nie jest produktem firmy HP i został wciśnięty ✓ (zastąpić).	<p>Jeśli materiał został zakupiony jako produkt firmy HP, skontaktuj się z linią zgłaszania oszustw HP pod numerem 1-877-219-3183.</p> <p>Naprawy wszelkich usterek spowodowanych użyciem materiałów innego producenta nie podlegają gwarancji HP.</p>
<b>Uaktywniono tryb oszczędzania energii</b>	Drukarka pracuje w trybie oszczędzania energii. Wciśnięcie jakiegokolwiek przycisku lub przyjęcie danych spowoduje wyłączenie trybu oszczędzania energii i uruchomi zadanie.	Nie trzeba podejmować żadnych działań. Drukarka automatycznie opuści tryb oszczędzania energii.
<b>URZĄDZ. DYSK RAM USZKODZONE</b> wyświetlany na zmianę z komunikatem <b>Gotowe</b> <b>Naciśnięcie kasuje komunikat ✓</b>	<p>Tylko do drukarek serii HP Color LaserJet 3700.</p> <p>W określonej pamięci trwałej pojawił się błąd urządzenia.</p>	<ol style="list-style-type: none"> <li>1. Można kontynuować drukowanie zadań, które nie wymagają dostępu do dysku RAM.</li> <li>2. Aby usunąć ten komunikat z wyświetlacza, naciśnij ▼.</li> </ol>
<b>URZĄDZ. FLASH USZKODZONE</b> wyświetlany na zmianę z komunikatem <b>Gotowe</b> <b>Naciśnięcie kasuje komunikat ✓</b>	<p>Tylko do drukarek serii HP Color LaserJet 3700.</p> <p>W określonej pamięci trwałej pojawił się błąd urządzenia.</p>	<ol style="list-style-type: none"> <li>1. Można kontynuować drukowanie zadań, które nie wymagają dostępu do modułu DIMM pamięci Flash.</li> <li>2. Aby usunąć ten komunikat z wyświetlacza, naciśnij ▼.</li> <li>3. Jeżeli komunikat powtarza się, wyjmij i ponownie zainstaluj moduł DIMM pamięci Flash.</li> <li>4. Jeżeli komunikat powtarza się, wymień napęd dysku moduł DIMM pamięci Flash.</li> </ol>
<b>Ustawienie zapis.</b>	Pozycje wybrane w menu zostały zachowane.	Nie trzeba podejmować żadnych działań.



Komunikat na panelu sterowania	Opis	Zalecane działanie
<p><b>USUŃ PRZYNAJMNIEJ 1 KASETĘ</b></p> <p>wyświetlany na zmianę z komunikatem</p> <p><b>Aby zakończyć nac.</b></p> <p><b>Anulowanie zadania</b></p>	<p>Drukarka przeprowadza wyłączenie sprawdzania kasety lub test elementu.</p>	<p>Wymij jedną kasetę drukującą.</p> <p>Po zakończeniu testu ponownie zainstaluj kasetę drukującą.</p>
<p><b>W UŻYCIU MATERIAŁ INNY NIŻ HP</b></p> <p>wyświetlany na zmianę z komunikatem</p> <p><b>Gotowe</b></p>	<p>Drukarka wykryła, że zainstalowano materiał, który nie jest produktem firmy HP i został wciśnięty ✓ (zastąpić).</p>	<p>Jeśli materiał został zakupiony jako produkt firmy HP, skontaktuj się z linią zgłaszania oszustw HP pod numerem 1-877-219-3183.</p> <p>Naprawy wszelkich usterek spowodowanych użyciem materiałów innego producenta nie podlegają gwarancji HP.</p>
<p><b>WYBRANY JĘZYK JEST NIEDOSTĘPNY</b></p> <p>wyświetlany na zmianę z komunikatem</p> <p><b>Aby kont., naciś. ✓</b></p>	<p>Drukarka przyjęła żądanie języka, który nie istnieje w drukarce. Zadanie jest skasowane, nie będą wydrukowane żadne strony.</p>	<ol style="list-style-type: none"> <li>1. Jeżeli chcesz kontynuować, naciśnij przycisk ✓.</li> <li>2. Spróbuj użyć innego sterownika.</li> </ol>
<p><b>WYJMIJ WSZYSTKIE KASETY</b></p> <p>wyświetlany na zmianę z komunikatem</p> <p><b>Aby zakończyć nac.</b></p> <p><b>Anulowanie zadania</b></p>	<p>Drukarka przeprowadza test elementu.</p>	<p>Wymij wszystkie kasety drukujące.</p> <p>Po zakończeniu czynności diagnostycznych przeinstaluj wszystkie kasety drukujące.</p>
<p><b>Wykonywanie... TEST ŚCIEŻKI PAP.</b></p>	<p>Drukarka przeprowadza test ścieżki papieru.</p>	<p>Nie trzeba podejmować żadnych działań.</p>
<p><b>Wykonywanie aktualizacji</b></p>	<p>Przeprowadzana jest aktualizacja oprogramowania sprzętowego.</p>	<p>Nie trzeba podejmować żadnych działań. Nie wyłączaj drukarki.</p>
<p><b>WYMIENI &lt;KOLOR&gt; KASETĘ</b></p> <p>wyświetlany na zmianę z komunikatem</p> <p><b>Aby kont., naciś. ✓.</b></p>	<p>Kaseta drukująca zbliża się do końca terminu trwałości, a ustawienie <b>MAŁO MAT.EKSPL.</b> w podmenu <b>USTAW. SYSTEMU</b> jest nastawione na opcję <b>STOP</b>. Aby to zmienić, naciśnij przycisk ✓.</p>	<ol style="list-style-type: none"> <li>1. Zamów określoną kasetę drukującą.</li> <li>2. Jeżeli chcesz kontynuować, naciśnij przycisk ✓.</li> </ol> <p>lub</p> <p>Po wciśnięciu przycisku ? uzyskasz pomoc.</p> <p>Dodatkowe informacje znajdują się pod adresem <a href="#">Akcesoria i materiały eksploatacyjne</a>.</p>



Komunikat na panelu sterowania	Opis	Zalecane działanie
<p><b>WYMIENIENIE &lt;KOLOR&gt; KASETY</b> wyświetlany na zmianę z komunikatem</p> <p><b>Pomoc-naciśnij ?</b></p>	<p>Okres trwałości wskazanej kasety drukującej zakończył się. Do wymiany kasety drukowanie nie będzie przeprowadzane.</p>	<p>Po wciśnięciu przycisku <b>?</b> uzyskasz pomoc.</p> <p>lub</p> <p>Więcej informacji zawierają sekcje <a href="#">Wymiana kaset drukujących</a> i <a href="#">Wymiana materiałów eksploatacyjnych i części</a>.</p> <p>Dodatkowe informacje znajdują się pod adresem <a href="#">Akcesoria i materiały eksploatacyjne</a>.</p>
<p><b>WYMIENIENIE MAT. EKSP.</b> wyświetlany na zmianę z komunikatem</p> <p><b>Aby kont., naciś.</b> ✓</p>	<p>Niski poziom co najmniej jednego z materiałów eksploatacyjnych, a ustawienie <b>USTAW. SYSTEMU</b> jest nastawione na opcję <b>STOP</b>.</p>	<ol style="list-style-type: none"> <li>1. Naciśnij przycisk ✓ aby sprawdzić, który z materiałów należy zamówić.</li> <li>2. Zamów te materiały.</li> <li>3. Jeżeli chcesz kontynuować, naciśnij przycisk ✓.</li> </ol> <p>Dodatkowe informacje znajdują się pod adresem <a href="#">Akcesoria i materiały eksploatacyjne</a>.</p>
<p><b>WYMIENIENIE MAT. EKSP.</b> wyświetlany na zmianę z komunikatem</p> <p><b>Stan: przycisk</b> ✓</p>	<p>Co najmniej jeden materiał eksploatacyjny skończył się i należy go wymienić, a inny skończył się lub niedługo się skończy.</p>	<ol style="list-style-type: none"> <li>1. Naciśnij przycisk ✓ aby sprawdzić, który z materiałów należy wymienić.</li> <li>2. Po wciśnięciu przycisku <b>?</b> uzyskasz pomoc.</li> </ol> <p>lub</p> <p>Dodatkowe informacje znajdują się pod adresem <a href="#">Wymiana materiałów eksploatacyjnych i części</a>.</p> <p>Dodatkowe informacje znajdują się pod adresem <a href="#">Akcesoria i materiały eksploatacyjne</a>.</p>
<p><b>WYMIENIENIE ZESP. PRZEN.</b> <b>Pomoc-naciśnij ?</b></p>	<p>Okres trwałości zespołu transferu zakończył się.</p>	<p>Po wciśnięciu przycisku <b>?</b> uzyskasz pomoc.</p> <p>lub</p> <p>Dodatkowe informacje znajdują się pod adresem <a href="#">Wymiana zespołu transferu</a>.</p> <p>Dodatkowe informacje znajdują się pod adresem <a href="#">Akcesoria i materiały eksploatacyjne</a>.</p>
<p><b>WYMIENIENIE ZESP. PRZEN.</b> wyświetlany na zmianę z komunikatem</p> <p><b>Aby kont., naciś.</b> ✓</p>	<p>Okres trwałości jednostki transferu kończy się, a ustawienie <b>MAŁO MAT. EKSP.</b> w menu <b>USTAW. SYSTEMU</b> jest nastawione na <b>STOP</b>.</p>	<ol style="list-style-type: none"> <li>1. Należy zamówić zespół transferu.</li> <li>2. Naciśnij ✓, aby kontynuować drukowanie.</li> </ol> <p>Dodatkowe informacje znajdują się pod adresem <a href="#">Akcesoria i materiały eksploatacyjne</a>.</p>

Komunikat na panelu sterowania	Opis	Zalecane działanie
<p><b>WYMIEN ZESPÓŁ UTRW.</b> Pomoc-naciśnij ?</p>	<p>Okres trwałości utrwalacza zakończył się.</p>	<p>Po wciśnięciu przycisku ? uzyskasz pomoc.</p> <p>lub</p> <p>Dodatkowe informacje znajdują się pod adresem <a href="#">Wymiana utrwalacza i wałka podającego</a>.</p> <p>Dodatkowe informacje znajdują się pod adresem <a href="#">Akcesoria i materiały eksploatacyjne</a>.</p>
<p><b>WYMIEN ZESPÓŁ UTRW.</b> wyświetlany na zmianę z komunikatem Aby kont., naciś. ✓</p>	<p>Okres trwałości utrwalacza kończy się, a ustawienie <b>MAŁO MAT.EKSPL.</b> w menu <b>USTAW. SYSTEMU</b> jest nastawione na <b>STOP</b>.</p>	<ol style="list-style-type: none"> <li>1. Należy zamówić zespół utrwalacza.</li> <li>2. Jeżeli chcesz kontynuować, naciśnij przycisk ✓. Drukowanie można kontynuować, aż do osiągnięcia stanu <b>WYMIEN ZESPÓŁ UTRW..</b></li> </ol> <p>lub</p> <p>Po wciśnięciu przycisku ? uzyskasz pomoc.</p> <p>Dodatkowe informacje znajdują się pod adresem <a href="#">Akcesoria i materiały eksploatacyjne</a>.</p>
<p><b>ZAŁ.PON. POD. X</b> <b>FOLIA &lt;FORMAT&gt;</b> wyświetlany na zmianę z komunikatem Sprawdź, czy folia odpowiada specyfik.</p>	<p>Załadowana folia może nie być obsługiwana.</p>	<p><b>OSTROŻNIE</b></p> <p>Należy używać tylko folii, które są przeznaczone do używania w drukarkach HP Color LaserJet. Zastosowanie niewłaściwej folii może spowodować uszkodzenie drukarki. Zob. przewodnik <i>HP LaserJet Printer Family Print Media Specification Guide</i>.</p> <ol style="list-style-type: none"> <li>1. Wyjmij wszystkie niewłaściwe folie z podajnika X.</li> <li>2. Załaduj właściwe folie do podajnika 1.</li> </ol> <p>Dodatkowe informacje znajdują się pod adresem <a href="#">Drukowanie na materiałach specjalnych</a>.</p>
<p><b>ZAŁADUJ POD. X</b> <b>&lt;TYP&gt; &lt;FORMAT&gt;</b> wyświetlany na zmianę z komunikatem Aby użyć innego podajn., nac. Start ✓</p>	<p>Podajnik X jest pusty lub skonfigurowany dla innego rodzaju i formatu nośnika, niż nośnik określony dla tego zadania.</p>	<p>Po wciśnięciu przycisku ? uzyskasz pomoc.</p> <p>lub</p> <p>Naciśnij przycisk ✓, aby wydrukować z innego podajnika. Dodatkowe informacje znajdują się pod adresem <a href="#">Konfiguracja podajników</a>.</p>

Komunikat na panelu sterowania	Opis	Zalecane działanie
<b>ZAŁADUJ POD. X</b> <b>&lt;TYP&gt; &lt;FORMAT&gt;</b> wyświetlany na zmianę z komunikatem <b>Pomoc-naciśnij ?</b>	Podajnik X jest pusty lub skonfigurowany dla innego rodzaju i formatu nośnika, niż nośnik określony dla tego zadania. Nie ma innego dostępnego podajnika.	Po wciśnięciu przycisku ? uzyskasz pomoc. lub Dodatkowe informacje znajdują się pod adresem <a href="#">Konfiguracja podajników</a> .
<b>Zainstalowano oryginalne mat. HP</b>	Została zainstalowana nowa kasetka HP. Po upływie ok. 10 sekund drukarka powraca do stanu <b>Gotowe</b> .	Nie trzeba podejmować żadnych działań.
<b>ZAINSTALOWANO MATERIAŁ INNY NIŻ HP</b> wyświetlany na zmianę z komunikatem <b>Pomoc-naciśnij ?</b>	Zainstalowano nowe materiały eksploatacyjne, które nie są produktem firmy HP. Ten komunikat będzie wyświetlany, dopóki nie zostaną zainstalowane materiały HP lub wciśnięty ✓.	Jeśli materiał został zakupiony jako produkt firmy HP, skontaktuj się z linią zgłaszania oszustw HP pod numerem 1-877-219-3183. Naprawy wszelkich usterek spowodowanych użyciem materiałów innego producenta nie podlegają gwarancji HP. Aby kontynuować drukowanie, naciśnij ✓. Pierwsze oczekujące zadanie zostanie anulowane.
<b>ZAINSTALUJ KASETĘ &lt;KOLOR&gt;</b> wyświetlany na zmianę z komunikatem <b>Pomoc-naciśnij ?</b>	Kasetka drukująca nie jest zainstalowana w drukarce lub jest zainstalowana niewłaściwie.	Po wciśnięciu przycisku ? uzyskasz pomoc. lub Dodatkowe informacje znajdują się pod adresem <a href="#">Wymiana kaset drukujących</a> .
<b>Zainstaluj materiały eksploatacyjne</b> <b>Stan: przycisk ✓</b>	Co najmniej jeden z materiałów eksploatacyjnych jest niewłaściwie umieszczony w drukarce, a inny materiał jest niewłaściwie umieszczony, skończył się, jest go mało lub brakuje go. Zainstaluj odpowiedni materiał lub upewnij się, że jest on włożony właściwie.	Wciśnij przycisk ✓, a następnie wciśnij ?, aby uzyskać pomoc. lub Dodatkowe informacje znajdują się pod adresem <a href="#">Wskazówki dotyczące wymiany materiałów eksploatacyjnych</a> .
<b>ZAINSTALUJ UTRWAL.</b> <b>Pomoc-naciśnij ?</b>	Utrwalacz nie jest zainstalowany w drukarce lub jest zainstalowany niewłaściwie.	Po wciśnięciu przycisku ? uzyskasz pomoc. lub Dodatkowe informacje znajdują się pod adresem <a href="#">Wymiana utrwalacza i wałka podającego</a> .
<b>ZAINSTALUJ ZESPÓŁ TRANS</b> wyświetlany na zmianę z komunikatem <b>Pomoc-naciśnij ?</b>	Zespół transferu nie jest zainstalowany w drukarce lub jest zainstalowany niewłaściwie.	Po wciśnięciu przycisku ? uzyskasz pomoc. lub Dodatkowe informacje znajdują się pod adresem <a href="#">Wymiana zespołu transferu</a> .
<b>ZAMKN.DRZW. PRZEDNIE</b>	Należy zamknąć przednie drzwiczki.	Zamknij przednie drzwiczki.
<b>ZAMKNIJ TYLNA</b>	Tylne górne drzwiczki są otwarte.	Zamknij górne tylne drzwiczki.

Komunikat na panelu sterowania	Opis	Zalecane działanie
<p><b>ZAMÓW KASETĘ</b> &lt;KOLOR&gt; wyświetlany na zmianę z komunikatem</p> <p><b>Gotowe</b></p>	<p>Okres trwałości oznaczonej kasety drukującej kończy się. Drukarka jest w stanie gotowości i będzie kontynuować drukowanie szacunkowej ilości stron.</p>	<p>Zamów określoną kasetę drukującą. Drukowanie można kontynuować, aż do osiągnięcia stanu <b>WYMIENIŃ &lt;KOLOR&gt; KASETĘ</b>.</p> <hr/> <p><b>Uwaga</b></p> <p>Szacunkowa liczba pozostałych stron oparta jest na zgromadzonych danych dotyczących długości stron tego materiału.</p> <hr/> <p>Dodatkowe informacje znajdują się pod adresem <a href="#">Akcesoria i materiały eksploatacyjne</a>.</p>
<p><b>ZAMÓW MAT. EKSP.</b> wyświetlany na zmianę z komunikatem</p> <p><b>Gotowe</b></p>	<p>Niski poziom kilku materiałów eksploatacyjnych.</p>	<ol style="list-style-type: none"> <li>1. Naciśnij przycisk ✓ aby sprawdzić, który z materiałów należy zamówić.</li> <li>2. Zamów te materiały. Drukowanie można kontynuować, aż do osiągnięcia stanu <b>WYMIENIŃ MAT. EKSP.</b></li> </ol> <p>lub</p> <p>Po wciśnięciu przycisku ? uzyskasz pomoc.</p> <p>Dodatkowe informacje znajdują się pod adresem <a href="#">Akcesoria i materiały eksploatacyjne</a>.</p>
<p><b>ZAMÓW ZESP. UTRW.</b> wyświetlany na zmianę z komunikatem</p> <p><b>Gotowe</b></p> <p><b>Pomoc-naciśnij ?</b></p>	<p>Okres trwałości utrwalacza kończy się. Drukarka jest w stanie gotowości i będzie kontynuować drukowanie szacunkowej ilości stron.</p>	<p>Należy zamówić zespół utrwalacza. Drukowanie można kontynuować aż do osiągnięcia stanu <b>WYMIENIŃ ZESPÓŁ UTRW.</b></p> <p>lub</p> <p>Po wciśnięciu przycisku ? uzyskasz pomoc.</p> <p>Dodatkowe informacje znajdują się pod adresem <a href="#">Akcesoria i materiały eksploatacyjne</a>.</p>
<p><b>ZAMÓW ZESPÓŁ TRANS</b> wyświetlany na zmianę z komunikatem</p> <p><b>Gotowe</b></p> <p><b>Pomoc-naciśnij ?</b></p>	<p>Ilość pozostałych stron dla zespołu transferu osiągnęła niski poziom, a ustawienie <b>MAŁO MAT.EKSP.</b> w podmenu ustawień systemu <b>USTAW. SYSTEMU</b> jest nastawione na <b>STOP</b>.</p>	<p>Należy zamówić zespół transferu. Drukowanie można kontynuować, aż do osiągnięcia stanu <b>WYMIENIŃ ZESP. PRZEN.</b></p> <p>Po wciśnięciu przycisku ? uzyskasz pomoc.</p> <p>Dodatkowe informacje znajdują się pod adresem <a href="#">Akcesoria i materiały eksploatacyjne</a>.</p>

Komunikat na panelu sterowania	Opis	Zalecane działanie
<b>Zatrzym.</b> wyświetlany na zmianę z komunikatem <b>Aby powr. do GOT. naciśnij STOP</b>	Drukarka wstrzymała pracę.	Aby wznowić drukowanie, naciśnij przycisk <b>STOP</b> .
<b>Zerowanie licznika zespołu zespołu</b>	W menu <b>RESET. MATER.</b> została wybrana opcja <b>TAK</b> , aby wyzerować liczniki wszystkich materiałów eksploatacyjnych, które nie zostały wykryte jako nowe.	Nie trzeba podejmować żadnych działań.
<b>10.92.YYKASETY ŻŁE WŁOŻONE</b> wyświetlany na zmianę z komunikatem <b>Otwórz i zamknij przednią osłonę</b>	Kasety nie są włożone.	Otwórz i zamknij przednie drzwiczki, aby dobrze włożyć kasety.
<b>10.XX.YY BŁĄD PAM. MATERIAŁÓW</b> <b>Pomoc-naciśnij ?</b>	Drukarka nie może odczytywać lub zapisywać do co najmniej jednego ze znaczników pamięci lub brakuje co najmniej jednego znacznika.	<ol style="list-style-type: none"> <li>Otwórz i zamknij przednie drzwiczki.</li> <li>Jeżeli ten błąd nie ustępuje, należy skontaktować się z działem pomocy firmy HP .</li> </ol>
<b>10.XX.YY NIEPOPRAWNY UŻYWANY NIEPOPRAWNY</b> wyświetlany na zmianę z komunikatem <b>Pomoc-naciśnij ?</b>	Zainstalowano nowe materiały eksploatacyjne, które nie są produktem firmy HP. Ten komunikat będzie wyświetlany, dopóki nie zostaną zainstalowane materiały HP lub wciśnięty ✓.	Jeżeli materiał został zakupiony jako produkt firmy HP , skontaktuj się z linią zgłaszania oszustw HP pod numerem 1-877-219-3183. Naprawy wszelkich usterek spowodowanych użyciem materiałów innego producenta nie podlegają gwarancji HP . Aby kontynuować drukowanie, naciśnij ✓. Pierwsze oczekujące zadanie drukowania zostanie anulowane.
<b>13.XX.YY ZAC. UTRW. W DOLN. TYL. OSŁONIE</b> wyświetlany na zmianę z komunikatem <b>Pomoc-naciśnij ?</b>	W dolnych tylnych drzwiczkach (tylny pojemnik wyjściowy) za utrwalaczem zaciął się papier.	Jeżeli drukarka nie może automatycznie usunąć zacięcia, patrz: <a href="#">Usuwanie blokady papieru</a> . lub Po wciśnięciu przycisku ? uzyskasz pomoc. Jeżeli komunikat powtarza się po usunięciu blokady papieru i zamknięciu Pomocy, należy skontaktować się z działem pomocy firmy HP.

Komunikat na panelu sterowania	Opis	Zalecane działanie
<p><b>13.XX.YY ZAC.</b> <b>W PODAJNIKU 1</b></p> <p>wyświetlany na zmianę z komunikatem</p> <p><b>Pomoc-naciśnij ?</b></p> <p><b>Usuń zacięcie i naciśnij ✓.</b></p>	<p>W ścieżce drukowania dwustronnego znajduje się zablokowany papier.</p>	<p>Po wciśnięciu przycisku ? uzyskasz pomoc.</p> <p>lub</p> <p>Patrz strona pod adresem <a href="#">Usuwanie blokady papieru.</a></p> <p>Jeżeli komunikat powtarza się po usunięciu blokady papieru i zamknięciu Pomocy, należy skontaktować się z działem pomocy firmy HP.</p> <hr/> <p><b>Uwaga</b></p> <p>Jeżeli wybrana jest opcja <b>Usuwanie zacięcia:</b> , niektóre strony nie będą wydrukowane ponownie. Wyślij ponownie brakujące strony.</p>
<p><b>13.XX.YY ZAC.</b> <b>13.XX.YY ZAC.</b></p> <p>wyświetlany na zmianę z komunikatem</p> <p><b>Usuń zacięcie i naciśnij ✓</b></p>	<p>W dolnych tylnych drzwiczkach (tylny pojemnik wyjściowy) znajduje się zacięty papier.</p>	<p>Po wciśnięciu przycisku ? uzyskasz pomoc.</p> <p>lub</p> <p>Patrz strona pod adresem <a href="#">Usuwanie blokady papieru.</a></p> <p>Jeżeli komunikat powtarza się po usunięciu blokady papieru i zamknięciu Pomocy, należy skontaktować się z działem pomocy firmy HP.</p>
<p><b>13.XX.YY ZACIĘCIE</b> <b>W GÓRN. TYL. OSŁONIE</b></p> <p>wyświetlany na zmianę z komunikatem</p> <p><b>Usuń zacięcie i naciśnij ✓.</b></p>	<p>W górnych tylnych drzwiczkach znajduje się zacięty papier lub górne tylne drzwiczki są otwarte, a do drukarki zostało wysłane zadanie drukowania.</p>	<p>Zamknij górne tylne drzwiczki. Po wciśnięciu przycisku ? uzyskasz pomoc.</p> <p>lub</p> <p>Patrz strona pod adresem <a href="#">Usuwanie blokady papieru.</a></p> <p>Jeżeli komunikat powtarza się po usunięciu blokady papieru i zamknięciu Pomocy, należy skontaktować się z działem pomocy firmy HP.</p>
<p><b>13.XX.YY ZACIĘCIE</b> <b>W PODAJNIKU X</b></p> <p>wyświetlany na zmianę z komunikatem</p> <p><b>Pomoc-naciśnij ?</b></p> <p><b>Usuń zacięcie i naciśnij ✓.</b></p>	<p>W podajniku X znajduje się zablokowany papier.</p>	<p>Po wciśnięciu przycisku ? uzyskasz pomoc.</p> <p>lub</p> <p>Patrz strona pod adresem <a href="#">Usuwanie blokady papieru.</a></p> <p>Jeżeli komunikat powtarza się po usunięciu blokady papieru i zamknięciu Pomocy, należy skontaktować się z działem pomocy firmy HP.</p> <hr/> <p><b>Uwaga</b></p> <p>Jeżeli wybrana jest opcja <b>Usuwanie zacięcia:</b> , niektóre strony nie będą wydrukowane ponownie. Wyślij ponownie brakujące strony.</p>

Komunikat na panelu sterowania	Opis	Zalecane działanie
<p><b>13.XX.YY ZACIĘCIE</b> <b>W DUPLEKSERZE</b></p> <p>wyświetlany na zmianę z komunikatem</p> <p><b>Pomoc-naciśnij ?</b></p>	<p>W ścieżce papieru znajduje się zablokowany papier.</p>	<p>Tylko do modeli drukarek HP Color LaserJet 3700dn i 3700dtn.</p> <p>Po wciśnięciu przycisku ? uzyskasz pomoc.</p> <p>lub</p> <p>Patrz strona pod adresem <a href="#">Usuwanie blokady papieru</a>.</p> <p>Jeżeli komunikat powtarza się po usunięciu blokady papieru i zamknięciu Pomocy, należy skontaktować się z działem pomocy firmy HP.</p> <hr/> <p><b>Uwaga</b></p> <p>Jeżeli wybrana jest opcja <b>Usuwanie zacięcia</b> , niektóre strony nie będą wydrukowane ponownie. Wyślij ponownie brakujące strony.</p>
<p><b>13.XX.YY ZACIĘCIE</b> <b>W PRZEDN. OSŁONIE</b></p> <p>wyświetlany na zmianę z komunikatem</p> <p><b>Pomoc-naciśnij ?</b></p>	<p>W drzwiczkach przednich znajduje się zablokowany papier.</p>	<p>Po wciśnięciu przycisku ? uzyskasz pomoc.</p> <p>lub</p> <p>Patrz strona pod adresem <a href="#">Usuwanie blokady papieru</a>.</p> <p>Jeżeli komunikat powtarza się po usunięciu blokady papieru i zamknięciu Pomocy, należy skontaktować się z działem pomocy firmy HP.</p> <hr/> <p><b>Uwaga</b></p> <p>Jeżeli wybrana jest opcja <b>Usuwanie zacięcia</b> , niektóre strony nie będą wydrukowane ponownie. Wyślij ponownie brakujące strony.</p>
<p><b>13.XX.YY ZACIĘCIE</b> <b>W PRZEDN. OSŁONIE</b></p> <p>wyświetlany na zmianę z komunikatem</p> <p><b>WYJMIJ NIEZGODNE FOLIE</b></p>	<p>W drzwiczkach przednich znajduje się wystąpiło zablokowanie się materiału, spowodowane zastosowaniem niewłaściwej folii.</p>	<p>Po wciśnięciu przycisku ? uzyskasz pomoc.</p> <p>lub</p> <p>Dodatkowe informacje znajdują się pod adresem <a href="#">Usuwanie blokady papieru</a>.</p> <p>Jeżeli komunikat powtarza się po usunięciu blokady papieru i zamknięciu Pomocy, należy skontaktować się z działem pomocy firmy HP.</p>

Komunikat na panelu sterowania	Opis	Zalecane działanie
<p><b>20 Brak pamięci</b></p> <p>wyświetlany na zmianę z komunikatem</p> <p><b>Pomoc-naciśnij ?</b></p> <p><b>Aby kont., naciś. ✓.</b></p>	<p>Z komputera wysłano do drukarki więcej danych, niż może pomieścić jej pamięć.</p>	<p>1. Jeżeli chcesz kontynuować, naciśnij przycisk ✓.</p> <hr/> <p><b>Uwaga</b></p> <p>Może dojść do utraty danych.</p> <hr/> <p>2. Aby uniknąć tego błędu, zmniejsz rozmiary zadania drukowania.</p> <p>3. Po rozszerzeniu pamięci drukarki będzie można drukować bardziej złożone strony.</p>
<p><b>22 EIO X</b></p> <p><b>PRZEPEŁN. BUFORA</b></p> <p>wyświetlany na zmianę z komunikatem</p> <p><b>Aby kont., naciś. ✓</b></p>	<p>W karcie EIO drukarki w gnieździe X nastąpiło przepełnienie bufora I/O w stanie zajętości.</p>	<p>1. Jeżeli chcesz kontynuować, naciśnij przycisk ✓.</p> <hr/> <p><b>Uwaga</b></p> <p>Może dojść do utraty danych.</p> <hr/> <p>2. Jeżeli komunikat powtarza się, należy skontaktować się z działem pomocy firmy HP.</p> <p>Do drukarek serii HP Color LaserJet 3700, tylko kiedy jest zainstalowane urządzenie EIO.</p>
<p><b>22 PRZEPEŁNIENIE BUFORA RÓWN. I/O</b></p> <p>wyświetlany na zmianę z komunikatem</p> <p><b>Aby kont., naciś. ✓</b></p>	<p>Nastąpiło przepełnienie bufora równoległego drukarki w stanie zajętości.</p>	<p>Tylko do drukarek serii HP Color LaserJet 3700.</p> <p>1. Jeżeli chcesz kontynuować, naciśnij przycisk ✓.</p> <hr/> <p><b>Uwaga</b></p> <p>Może dojść do utraty danych.</p> <hr/> <p>2. Jeżeli komunikat powtarza się po zamknięciu pomocy, należy skontaktować się z działem pomocy firmy HP.</p>
<p><b>22 PRZEPEŁNIENIE BUFORA SZER. I/O</b></p> <p>wyświetlany na zmianę z komunikatem</p> <p><b>Aby kont., naciś. ✓</b></p>	<p>Nastąpiło przepełnienie bufora szeregowego drukarki w stanie zajętości.</p>	<p>Do drukarek serii HP Color LaserJet 3700, tylko kiedy jest zainstalowane urządzenie EIO.</p> <p>1. Jeżeli chcesz kontynuować, naciśnij przycisk ✓.</p> <hr/> <p><b>Uwaga</b></p> <p>Może dojść do utraty danych.</p> <hr/> <p>2. Jeżeli komunikat powtarza się, należy skontaktować się z działem pomocy firmy HP.</p>



Komunikat na panelu sterowania	Opis	Zalecane działanie
<p><b>22 PRZEPEŁNIENIE BUFORA WE/WY USB</b></p> <p>wyświetlany na zmianę z komunikatem</p> <p><b>Aby kont., naciś. ✓</b></p>	<p>Nastąpiło przepełnienie bufora USB drukarki w stanie zajętości.</p>	<p>1. Jeżeli chcesz kontynuować, naciśnij przycisk ✓.</p> <hr/> <p><b>Uwaga</b></p> <p>Może dojść do utraty danych.</p> <hr/> <p>2. Jeżeli komunikat powtarza się, należy skontaktować się z działem pomocy firmy HP.</p>
<p><b>40 BŁĄD TRANSM. SZEREGOWEJ</b></p> <p>wyświetlany na zmianę z komunikatem</p> <p><b>Aby kont., naciś. ✓</b></p>	<p>Wystąpił błąd danych szeregowych (parzystości, ramkowania lub przepełnienia linii) podczas odbierania danych przez drukarkę.</p>	<p>Tylko do drukarek serii HP Color LaserJet 3700.</p> <p>1. Jeżeli chcesz kontynuować, naciśnij przycisk ✓.</p> <hr/> <p><b>Uwaga</b></p> <p>Może dojść do utraty danych.</p> <hr/> <p>2. Jeżeli komunikat powtarza się, należy skontaktować się z działem pomocy firmy HP.</p>
<p><b>40 EIO X BŁĄD TRANSMISJI</b></p> <p><b>Aby kont., naciś. ✓</b></p>	<p>Zostało przerwane zostało z kartą EIO w gnieździe X.</p>	<p>Do drukarek serii HP Color LaserJet 3700, tylko kiedy jest zainstalowane urządzenie EIO.</p> <p>1. Jeżeli chcesz kontynuować, naciśnij przycisk ✓.</p> <hr/> <p><b>Uwaga</b></p> <p>Może dojść do utraty danych.</p> <hr/> <p>2. Jeżeli komunikat powtarza się, należy skontaktować się z działem pomocy firmy HP.</p>
<p><b>41.3 NIEZNANY FORMAT W POD. X</b></p> <p>wyświetlany na zmianę z komunikatem</p> <p><b>ZAŁADUJ POD. X</b></p> <p><b>&lt;TYP&gt; &lt;FORMAT&gt;</b></p>	<p>Rozmiar załadowanego papieru nie odpowiada rozmiarom, skonfigurowanym dla tego podajnika.</p>	<p>1. Załaduj papier zgodnie z instrukcjami.</p> <p>2. Jeżeli chcesz drukować, naciśnij przycisk ✓.</p> <p>3. Jeżeli został wybrany niewłaściwy rozmiar, naciśnij przycisk <b>STOP</b>, aby anulować zadanie, lub naciśnij <b>?</b> aby uzyskać pomoc.</p> <p>4. Jeżeli został wybrany niewłaściwy podajnik, naciśnij przycisk <b>Stop</b>, aby anulować zadanie.</p> <p>5. Skonfiguruj właściwie podajniki i wznów zadanie.</p> <p>Przed wznowieniem drukowania sprawdź, czy wszystkie podajniki są skonfigurowane właściwie. Dodatkowe informacje znajdują się pod adresem <a href="#">Konfiguracja podajników</a>.</p>

Komunikat na panelu sterowania	Opis	Zalecane działanie
<p><b>41.5 NIEZ. RODZAJ W PODAJNIKU X</b></p> <p>wyświetlany na zmianę z komunikatem</p> <p><b>ZAŁADUJ POD. X</b></p> <p>&lt;TYP&gt; &lt;FORMAT&gt;</p>	<p>Drukarka wykryła w ścieżce inny rodzaj papieru, niż rodzaj skonfigurowany dla podajnika.</p>	<ol style="list-style-type: none"> <li>1. Załaduj papier zgodnie z instrukcjami.</li> <li>2. Jeżeli chcesz drukować, naciśnij przycisk ✓.</li> <li>3. Jeżeli został wybrany niewłaściwy rodzaj, naciśnij przycisk <b>STOP</b>, aby anulować zadanie, lub naciśnij <b>?</b> aby uzyskać pomoc.</li> <li>4. Skonfiguruj właściwie podajniki i wznów zadanie.</li> </ol> <p>Przed wznowieniem drukowania sprawdź, czy wszystkie podajniki są skonfigurowane właściwie. Dodatkowe informacje znajdują się pod adresem <a href="#">Konfiguracja podajników</a>.</p>
<p><b>41.X</b></p> <p><b>BŁĄD DRUKARKI</b></p> <p>wyświetlany na zmianę z komunikatem</p> <p><b>Aby kont., naciś. ✓</b></p>	<p>Wystąpił błąd drukarki.</p>	<ol style="list-style-type: none"> <li>1. Wciśnij przycisk ✓, aby kontynuować lub przycisk <b>?</b>, aby uzyskać informacje.</li> <li>2. Jeżeli komunikat pozostaje po zamknięciu pomocy, wyłącz drukarkę i włącz ją ponownie.</li> <li>3. Jeżeli komunikat powtarza się, należy skontaktować się z działem pomocy firmy HP.</li> </ol>
<p><b>49.XXXX</b></p> <p><b>BŁĄD DRUKARKI</b></p> <p>wyświetlany na zmianę z komunikatem</p> <p><b>Aby kontynuować, wyłącz i włącz zas.</b></p>	<p>Wystąpił błąd krytyczny oprogramowania sprzętowego.</p>	<ol style="list-style-type: none"> <li>1. Wyłącz i ponownie włącz drukarkę.</li> <li>2. Jeżeli komunikat powtarza się, należy skontaktować się z działem pomocy firmy HP.</li> </ol>
<p><b>50.X BŁĄD UTRWALACZA</b></p> <p><b>Pomoc-naciśnij ?</b></p>	<p>Wystąpił błąd utrwalacza.</p>	<ol style="list-style-type: none"> <li>1. Wyłącz drukarkę.</li> <li>2. Sprawdź, czy utrwalacz jest poprawnie zainstalowany i zupełnie włożony.</li> <li>3. Włącz drukarkę.</li> <li>4. Jeżeli komunikat powtarza się, należy skontaktować się z działem pomocy firmy HP.</li> </ol>
<p><b>51.XY</b></p> <p><b>BŁĄD DRUKARKI</b></p> <p>wyświetlany na zmianę z komunikatem</p> <p><b>Aby kontynuować, wyłącz i włącz zas.</b></p>	<p>Wystąpił błąd drukarki.</p>	<ol style="list-style-type: none"> <li>1. Jeżeli chcesz kontynuować, naciśnij przycisk ✓.</li> <li>2. Jeżeli komunikat pojawia się nadal, wyłącz drukarkę i włącz ją ponownie.</li> <li>3. Jeżeli komunikat powtarza się, należy skontaktować się z działem pomocy firmy HP.</li> </ol>

Komunikat na panelu sterowania	Opis	Zalecane działanie
<p><b>52.XY</b> <b>BŁĄD DRUKARKI</b></p> <p>wyświetlany na zmianę z komunikatem</p> <p><b>Aby kontynuować, wyłączyć i włączyć zas.</b></p>	<p>Wystąpił błąd drukarki.</p>	<ol style="list-style-type: none"> <li>1. Jeżeli chcesz kontynuować, naciśnij przycisk ✓.</li> <li>2. Jeżeli komunikat pojawia się nadal, wyłącz drukarkę i włącz ją ponownie.</li> <li>3. Jeżeli komunikat powtarza się, należy skontaktować się z działem pomocy firmy HP.</li> </ol>
<p><b>53.XX.X SPRAWDŹ PAMIĘĆ RAM/ROM</b></p>	<p>W pamięci drukarki wystąpił błąd.</p> <p>Wartości X, Y i ZZ:</p> <p><b>X Rodzaj DIMM</b></p> <p>0 ROM</p> <p>1 RAM</p> <p><b>Y Lokalizacja urządzenia</b></p> <p>0 Rozszerzenie RAM/ROM</p> <p>1 DIMM w gnieździe 1</p> <p>2 DIMM w gnieździe 2</p> <p>3 DIMM w gnieździe 3</p> <p><b>ZZ Numer błędu</b></p> <p>0 Nieobsługiwana pamięć</p> <p>1 Nierozpoznana pamięć</p> <p>2 Rozmiar nieobsługiwanej pamięci</p> <p>3 Niepomyślny test RAM</p> <p>4 Przekroczenie maksymalnego rozmiaru RAM</p> <p>5 Przekroczenie maksymalnego rozmiaru ROM</p> <p>6 Błędna szybkość DIMM</p>	<ol style="list-style-type: none"> <li>1. Naciśnij przycisk <b>Stop</b>.</li> <li>2. Jeżeli problem powtarza się, należy skontaktować się z działem pomocy firmy HP.</li> </ol>
<p><b>54.X BŁĄD DRUKARKI</b></p>	<p>Wystąpił błąd polecenia drukarki.</p>	<ol style="list-style-type: none"> <li>1. Wyłącz i ponownie włącz drukarkę.</li> <li>2. Jeżeli komunikat powtarza się, należy skontaktować się z działem pomocy firmy HP.</li> </ol>
<p><b>55.X</b> <b>BŁĄD DRUKARKI</b></p> <p>wyświetlany na zmianę z komunikatem</p> <p><b>Aby kontynuować, wyłączyć i włączyć zas.</b></p>	<p>Wystąpił błąd polecenia drukarki.</p>	<ol style="list-style-type: none"> <li>1. Jeżeli chcesz kontynuować, naciśnij przycisk ✓.</li> <li>2. Jeżeli komunikat pojawia się nadal, wyłącz drukarkę i włącz ją ponownie.</li> <li>3. Jeżeli komunikat powtarza się, należy skontaktować się z działem pomocy firmy HP.</li> </ol>

Komunikat na panelu sterowania	Opis	Zalecane działanie
<b>57.X</b> <b>BŁĄD DRUKARKI</b> wyświetlany na zmianę z komunikatem <b>Aby kontynuować, wyłączyć i włączyć zas.</b>	Wystąpił błąd wentylatora drukarki.	<ol style="list-style-type: none"> <li>1. Wyłącz i ponownie włącz drukarkę.</li> <li>2. Jeżeli komunikat powtarza się, należy skontaktować się z działem pomocy firmy HP.</li> </ol>
<b>59.X</b> <b>BŁĄD DRUKARKI</b> wyświetlany na zmianę z komunikatem <b>Aby kontynuować, wyłączyć i włączyć zas.</b>	Wystąpił błąd silnika drukarki.	<ol style="list-style-type: none"> <li>1. Wyłącz i ponownie włącz drukarkę.</li> <li>2. Jeżeli komunikat powtarza się, należy skontaktować się z działem pomocy firmy HP.</li> </ol> <hr/> <p><b>Uwaga</b></p> <p>Ten komunikat może pojawić się również kiedy nie jest zainstalowany zespół transferu lub jest zainstalowany błędnie. Należy sprawdzić, czy zespół transferu jest zainstalowany prawidłowo.</p>
<b>64 BŁĄD DRUKARKI</b> <b>Pomoc-naciśnij ?</b> wyświetlany na zmianę z komunikatem <b>Aby kontynuować, wyłączyć i włączyć zas.</b>	Błąd bufora skanowania.	<ol style="list-style-type: none"> <li>1. Wyłącz i ponownie włącz drukarkę.</li> <li>2. Jeżeli komunikat powtarza się, należy skontaktować się z działem pomocy firmy HP.</li> </ol>
<b>68.X BŁĄD PAMIĘCI</b> <b>ZMIANA USTAWIEŃ</b> wyświetlany na zmianę z komunikatem <b>Aby kont., naciś. ✓</b>	Co najmniej jedno ustawienie drukarki zachowane w urządzeniu pamięci trwałej jest błędne i zostało przywrócone do wartości fabrycznej. Naciśnij przycisk ✓, aby usunąć komunikat. Można kontynuować drukowanie, ale drukarka może zachowywać się nietypowo.	<ol style="list-style-type: none"> <li>1. Jeżeli chcesz kontynuować, naciśnij przycisk ✓.</li> <li>2. Wyłącz i ponownie włącz drukarkę.</li> <li>3. Jeżeli komunikat powtarza się, należy skontaktować się z działem pomocy firmy HP.</li> </ol>
<b>68.X BŁĄD ZAPISU</b> <b>W PAMIĘCI NIEULOTNEJ</b> wyświetlany na zmianę z komunikatem <b>Aby kont., naciś. ✓</b>	Urządzenie pamięci trwałej jest pełne. Naciśnij przycisk ✓, aby usunąć komunikat. Można kontynuować drukowanie, ale drukarka może zachowywać się nietypowo.  X Opis  0 dla pamięci NVRAM  1 dla dysku wymiennalnego (flash lub twardy)	<ol style="list-style-type: none"> <li>1. Jeżeli chcesz kontynuować, naciśnij przycisk ✓.</li> <li>2. Jeżeli problem powtarza się, należy skontaktować się z działem pomocy firmy HP.</li> </ol>

Komunikat na panelu sterowania	Opis	Zalecane działanie
<p><b>68.X PAMIĘĆ</b> <b>NIEULOTNA PEŁNA</b></p> <p>wyświetlany na zmianę z komunikatem</p> <p><b>Aby kont., naciś. ✓</b></p>	<p>Urządzenie pamięci trwałej jest pełne. Naciśnij przycisk ✓, aby usunąć komunikat. Można kontynuować drukowanie, ale drukarka może zachowywać się nietypowo.</p> <p>X Opis</p> <p>1 dla dysku wymiennego (flash lub twardy)</p> <p>0 dla pamięci NVRAM</p>	<ol style="list-style-type: none"> <li>1. Jeżeli chcesz kontynuować, naciśnij przycisk ✓.</li> <li>2. W przypadku błędów 68.0, wyłącz drukarkę i włącz ją ponownie.</li> <li>3. Jeżeli błąd 68.0 powtarza się, należy skontaktować się z działem pomocy firmy HP.</li> <li>4. W przypadku błędów 68.1 należy skorzystać z oprogramowania HP Web Jetadmin, aby usunąć pliki z dysku.</li> <li>5. Jeżeli błąd 68.1 powtarza się, należy skontaktować się z działem pomocy firmy HP.</li> </ol>
<p><b>79.XXXX</b> <b>BŁĄD DRUKARKI</b></p> <p>wyświetlany na zmianę z komunikatem</p> <p><b>Aby kontynuować, wyłącz i włącz zas.</b></p>	<p>Wystąpił błąd krytyczny sprzętu.</p>	<ol style="list-style-type: none"> <li>1. Wyłącz i ponownie włącz drukarkę.</li> <li>2. Jeżeli problem powtarza się, należy skontaktować się z działem pomocy firmy HP.</li> </ol>
<p><b>8X.YYYY</b> <b>BŁĄD EIO</b></p>	<p>Wystąpił krytyczny błąd karty EIO w gnieździe X.</p>	<p>Tylko do drukarek serii HP Color LaserJet 3700.</p> <ol style="list-style-type: none"> <li>1. Wyłącz i ponownie włącz drukarkę.</li> <li>2. Jeżeli problem powtarza się, należy skontaktować się z działem pomocy firmy HP.</li> </ol>

## Zablokowanie papieru

Poniższa ilustracja może być pomocna przy diagnozowaniu blokady papieru w drukarce. Aby uzyskać instrukcje odnośnie usuwania zablokowanego papieru, należy zapoznać się z sekcją [Usuwanie blokady papieru](#).

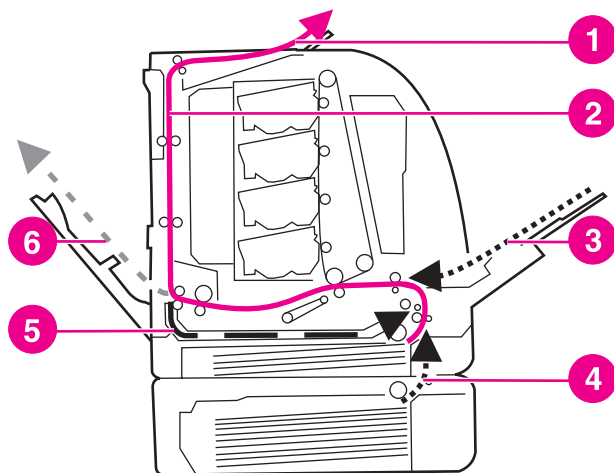

### Miejsca zablokowania papieru (pokazane bez opcjonalnego podajnika 3)

- 1 pojemnik wyjściowy
- 2 ścieżka papieru
- 3 wyjście podajnika 1
- 4 podajniki
- 5 ścieżka urządzenia do druku dwustronnego
- 6 ścieżka do dolnych tylnych drzwiczek (tylny pojemnik wyjściowy)

## Wznowienie druku po zablokowaniu papieru

Drukarka ta wyposażona jest w funkcję automatycznego wznowienia druku po zablokowaniu papieru, która umożliwia określenie, czy drukarka ma podjąć próbę ponownego drukowania zablokowanych stron. Są możliwe dwie opcje tego ustawienia:

- **AUTO** Drukarka podejmie próbę ponownego wydrukowania stron, które były zablokowane.
- **WYŁ.** Drukarka nie podejmie próby ponownego wydrukowania stron, które były zablokowane.

### Uwaga

Podczas procesu wznowienia druku, drukarka może wydrukować ponownie kilka dobrych stron, które były drukowane przed zablokowaniem papieru. Należy sprawdzić i usunąć zduplikowane strony.

### Aby wyłączyć opcję wznowienia druku po zablokowaniu papieru

1. Naciśnij przycisk **MENU**, aby wybrać opcję **MENU**.
2. Naciśnij przycisk **▼**, aby podświetlić opcję **Konfiguruj urządz..**
3. Naciśnij przycisk **✓**, aby wybrać opcję **Konfiguruj urządz..**
4. Naciśnij przycisk **▼**, aby podświetlić opcję **USTAW. SYSTEMU**.
5. Naciśnij przycisk **✓**, aby wybrać opcję **USTAW. SYSTEMU**.

6. Naciśnij przycisk ▼, aby podświetlić opcję **Usuwanie zacięcia**:
7. Naciśnij przycisk ✓, aby wybrać opcję **Usuwanie zacięcia**:
8. Naciśnij przycisk ▼, aby podświetlić opcję **WYŁ.**:
9. Naciśnij przycisk ✓, aby wybrać opcję **WYŁ.**:
10. Naciśnij przycisk **MENU**, aby powrócić do stanu **Gotowe**.

W celu polepszenia prędkości druku oraz zwiększenia zasobów pamięci, można wyłączyć opcję wznowienia druku po zablokowaniu papieru. Jeżeli funkcja ta jest wyłączona, strony, które były zablokowane nie zostaną wydrukowane ponownie.

## Typowe powody blokowania papieru

Poniższa tabela podaje listę częstych przyczyn blokowania papieru oraz sugestii ich rozwiązania.



Problem	Przyczyna	Rozwiązanie
Typowe powody blokowania papieru <sup>1</sup>	Papier nie spełnia specyfikacji zalecanych przez firmę HP.	Należy używać tylko papieru, spełniającego specyfikację firmy HP. Patrz strona pod adresem <a href="#">Gramatury i formaty obsługiwane papieru</a> .
	Materiał eksploatacyjny jest nieprawidłowo zainstalowany, powodując ciągłe blokowanie papieru.	Sprawdź, czy wszystkie kasety drukujące, zespół transferu i utrwalacz są zainstalowane prawidłowo.
	W drukarce jest załadowany papier, który już uprzednio przeszedł przez drukarkę lub kopiarkę.	Nie należy używać papieru, który był wcześniej używany do drukowania lub kopiowania.
	Podajnik jest nieprawidłowo załadowany.	Usuń nadmiar papieru z podajnika. Upewnij się, że papier w podajniku nie przekracza wskaźnika maksymalnej wysokości stosu. Patrz strona pod adresem <a href="#">Konfiguracja podajników</a> .
	Papier jest przekrzywiony.	Ograniczniki w podajniku nie są prawidłowo ustawione. Wyreguluj ograniczniki podajnika, tak aby dokładnie utrzymywały papier w podajniku bez wyginania go.
	Papier jest złączony lub zlepiony.	Wyjmij papier, wygnij go, obróć o 180 stopni lub odwróć. Załaduj papier z powrotem do podajnika. <hr/> <b>Uwaga</b> Nie należy wachlować papierem. Wachlowanie powoduje naładowanie elektrostatyczne, które może powodować przyleganie papieru do siebie. <hr/>
	Papier został wyjęty zanim znalazł się w pojemniku wyjściowym.	Wyzeruj drukarkę. Należy poczekać, aż strona całkowicie znajdzie się w pojemniku wyjściowym, przed wyjęciem jej.
	Podczas drukowania dwustronnego papier został wyjęty przed wydrukowaniem drugiej strony dokumentu.	Wyzeruj drukarkę i wydrukuj dokument jeszcze raz. Należy poczekać, aż strona całkowicie znajdzie się w pojemniku wyjściowym, przed wyjęciem jej.
	Papier jest w złym stanie.	Wymień papier.
	Papier nie jest pobierany przez rolki wewnętrzne z podajnika 2 lub podajnika 3.	Wyciągnij górny arkusz papieru. Jeśli papier jest cięższy niż 163 g/m <sup>2</sup> , może nie być pobrany z podajnika.

Problem	Przyczyna	Rozwiązanie
Typowe powody zacinania się papieru (ciąg dalszy)	Papier ma postrzępione lub nierówne brzegi.	Wymień papier.
	Papier jest podziurkowany lub powyginany.	Ten papier nie rozdziela się łatwo. Może zająć potrzeba podawania pojedynczych arkuszy z podajnika 1.
	Materiały eksploatacyjne drukarki osiągnęły kres swej używalności.	Sprawdź czy na panelu sterowania drukarki nie ma komunikatów polecających wymianę materiałów eksploatacyjnych, lub wydrukuj stronę stanu materiałów eksploatacyjnych, aby sprawdzić stan materiałów eksploatacyjnych. Dodatkowe informacje znajdują się pod adresem <a href="#">Wymiana materiałów eksploatacyjnych i części</a> .
	Papier nie był prawidłowo przechowywany.	Wymień papier. Papier powinien być przechowywany w oryginalnym opakowaniu w stałych warunkach środowiskowych.

<sup>1</sup> Jeżeli drukarka nadal się zacina, skontaktuj się z Działem Obsługi Klienta firmy HP lub autoryzowanym punktem serwisowym firmy HP. Aby uzyskać więcej informacji zajrzyj na stronę <http://www.hp.com/support/clj3500> w przypadku drukarki serii HP Color LaserJet 3500 oraz na stronę <http://www.hp.com/support/clj3700> w przypadku drukarki serii HP Color LaserJet 3700.

# Usuwanie blokady papieru

Każda z poniższych sekcji odpowiada komunikatowi o blokadzie papieru, który może pojawić się na panelu sterowania. Aby usunąć blokadę należy skorzystać z tych procedur.

## Blokada papieru w podajniku 1

1. Usuń papier z podajnika.

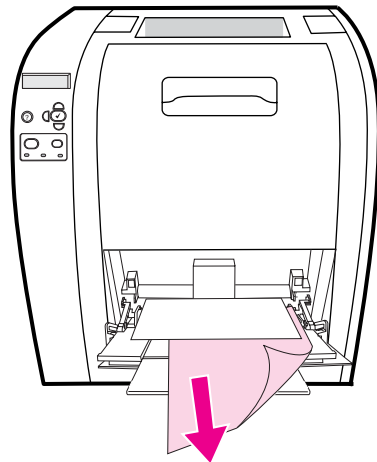

2. Chwyć zablokowany papier za oba rogi i pociągnij.

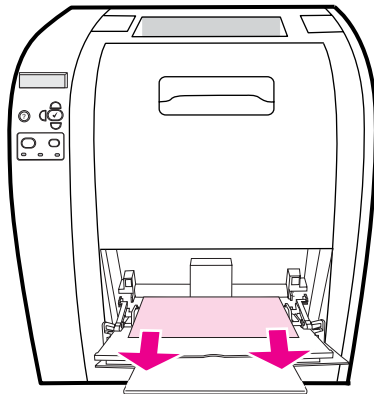

3. Załaduj z powrotem papier do podajnika 1

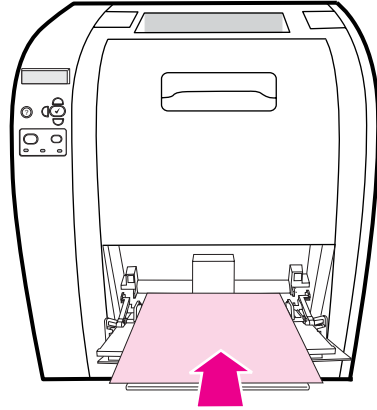

4. Upewnij się, że prowadnice papieru są dosunięte do papieru i że nie wyginają go, oraz że stos papieru nie wykracza poza ograniczniki.

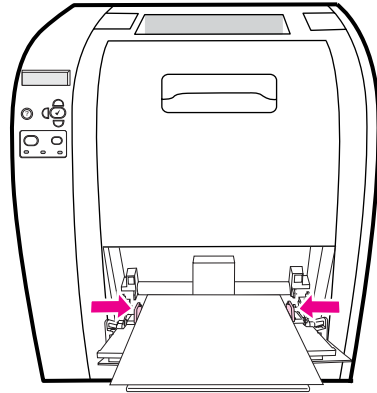

5. Aby wznowić drukowanie, naciśnij przycisk ✓.

## Blokada papieru w podajniku 2 lub podajniku 3

1. Jeżeli jest zainstalowany opcjonalny podajnik 3 wyjmij podajnik 3 i umieść go na płaskiej powierzchni. Jeżeli zablokowany papier jest widoczny, wyjmij go z podajnika 3.

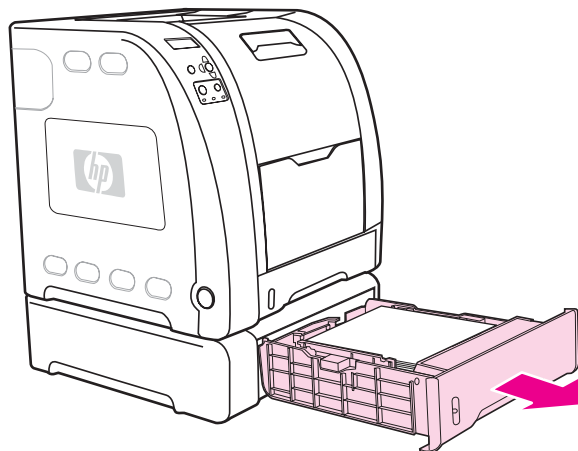

2. Jeżeli papier nie jest widoczny, należy sprawdzić wewnątrz drukarki poprzez otwór w górnej części podajnika. Wyjmij jakkolwiek znajdujący się tam papier.
3. Wyciągnij podajnik 2 i umieść go na płaskiej powierzchni.

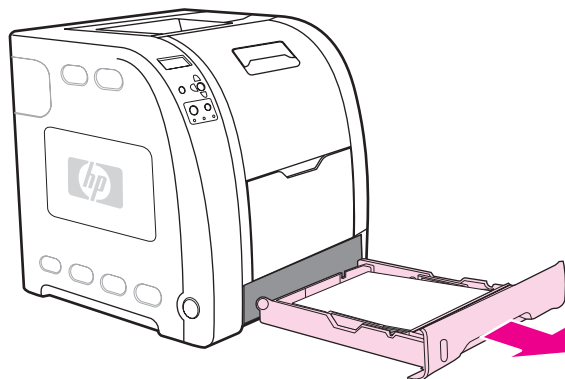

4. Jeżeli papier jest widoczny, wyjmij go.

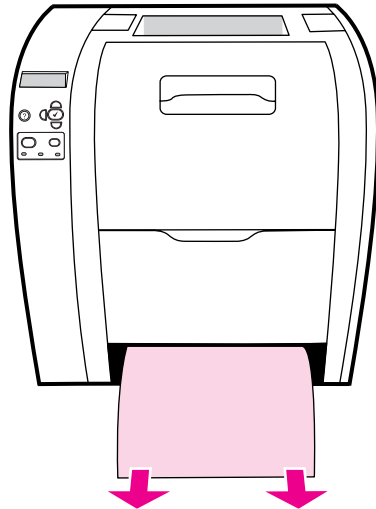

5. Jeżeli papier nie jest widoczny, należy sprawdzić wewnątrz drukarki poprzez otwór w górnej części podajnika. Wyjmij jakkolwiek znajdujący się tam papier.

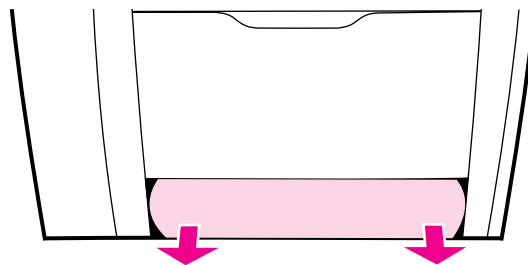

6. Wymień podajnik 2 i opcjonalny podajnik 3

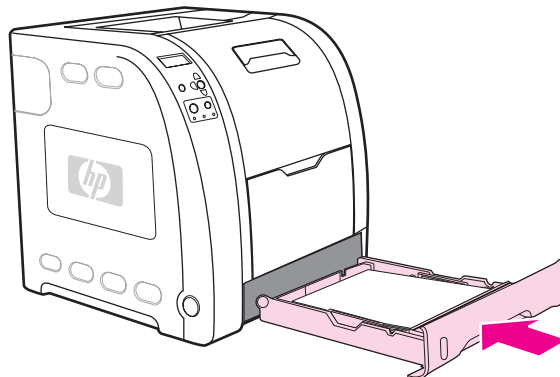

---

**Uwaga**

Do drukowania na ciężkim papierze należy używać podajnika 1 i dolnych tylnych drzwiczek (tylnego pojemnika wyjściowego). Dodatkowe informacje znajdują się pod adresem [Drukowanie na materiałach specjalnych](#).

7. Aby wznowić drukowanie, naciśnij przycisk ✓.

## Blokada w górnych tylnych drzwiczkach.

### Uwaga

Jeżeli dolne tylne drzwiczki są otwarte, na panelu sterowania drukarki może zostać wyświetlony komunikat **13.XX.YY ZACIĘCIE W GÓRN. TYL. OSŁONIE**. Upewnij się, że podczas drukowania górne tylne drzwiczki są zamknięte.

1. Usuń jakikolwiek widoczny papier w górnej części podajnika wyjściowego.

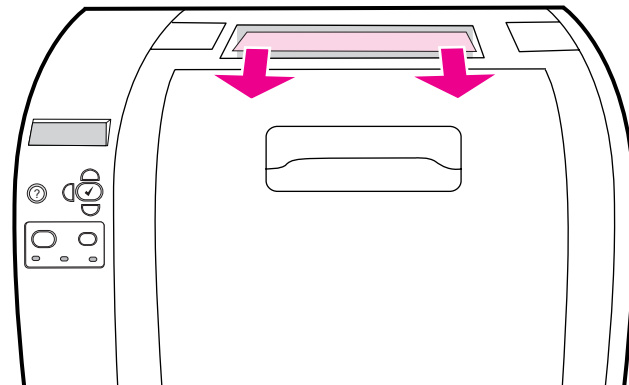

2. Otwórz górne tylne drzwiczki.

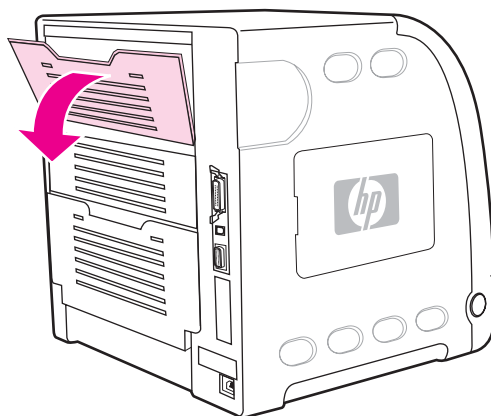

3. Wyjmij jakikolwiek znajdujący się tam papier.

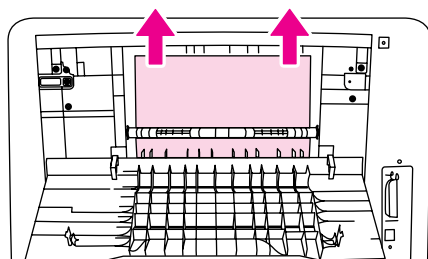

4. Zamknij górne tylne drzwiczki.

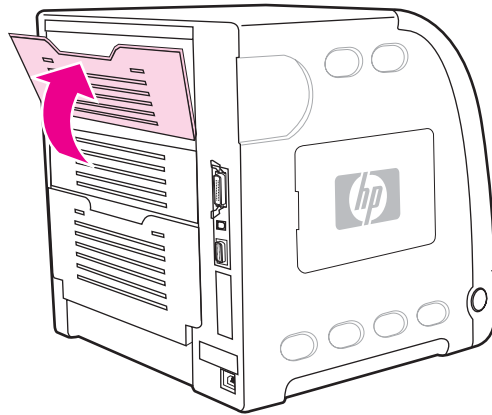

5. Jeżeli papier nie jest widoczny, otwórz dolne tylne drzwiczki (tylny pojemnik wyjściowy).

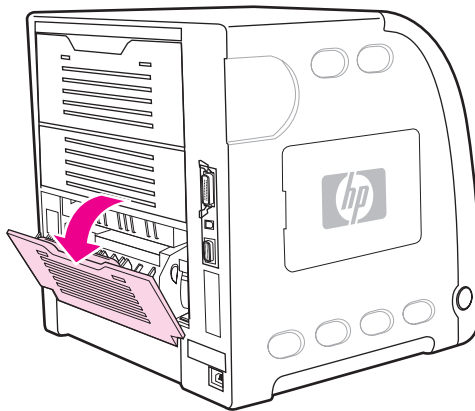

6. Naciśnij zielone dźwignie i wyjmij papier. Po wyjęciu papieru ustaw zielone dźwignie na pozycję górną.

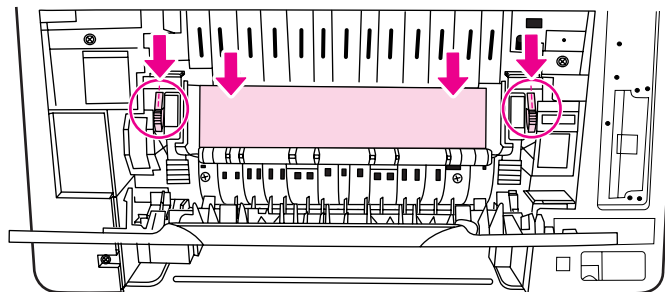



7. Zamknij dolne tylne drzwiczki (tylny pojemnik wyjściowy).

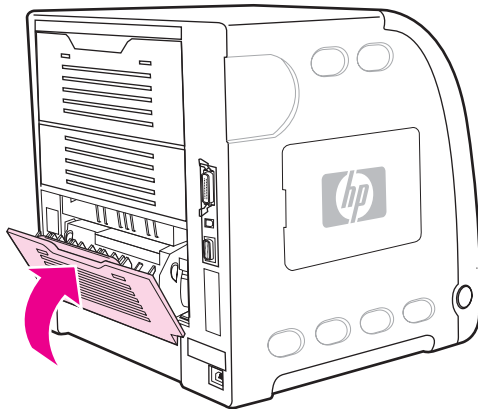

8. Jeżeli drukowanie nie zostało wznowione, naciśnij ✓.

## Blokada papieru w okolicy utrwalacza

1. Otwórz dolne tylne drzwiczki (tylny pojemnik wyjściowy).

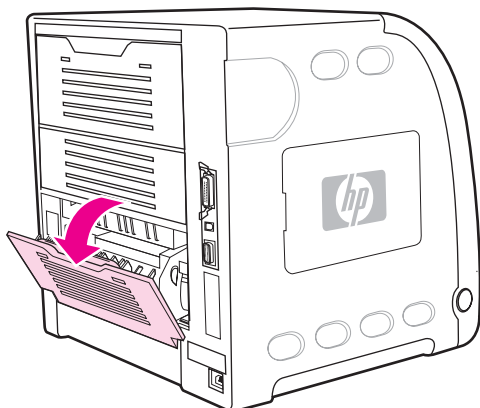

### Uwaga

Upewnij się, że dźwignie nie są w pozycji dolnej. Jeżeli dźwignie są w pozycji dolnej, mogą spowodować, że na panelu sterowania drukarki zostanie wyświetlony komunikat o blokadzie papieru.

2. Jeżeli papier jest widoczny, naciśnij zielone dźwignie i wyjmij papier. Po wyjęciu papieru ustaw zielone dźwignie z powrotem na pozycję górną i zamknij tylne dolne drzwiczki (tylny pojemnik wyjściowy).

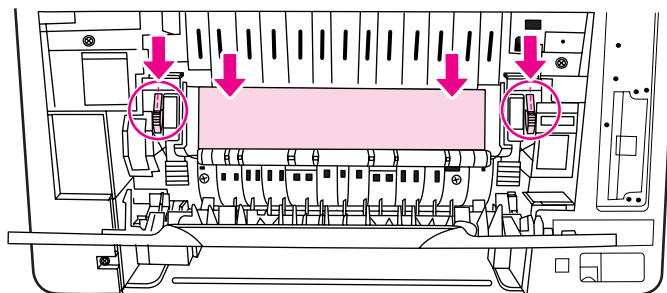

3. Jeżeli papier nie jest widoczny, wyłącz drukarkę.

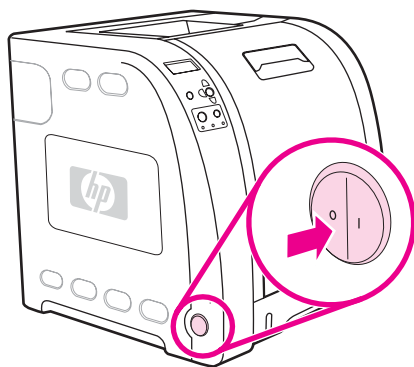

**OSTRZEŻENIE!**

Utrwalacz jest gorący. Poczekaj 10 minut, zanim wykonasz następane czynności.

4. Wsuń rozszerzenie dolnych tylnych drzwiczek (tylny pojemnik wyjściowy).

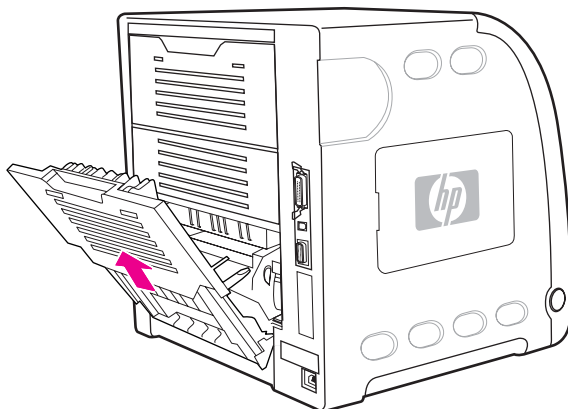

5. Zdejmij dolne tylne drzwiczki (tylny podajnik wyjściowy), podnosząc i pociągając za prawy bok drzwiczek i równocześnie naciskając uszko z fałdkami po lewej stronie drzwiczek.

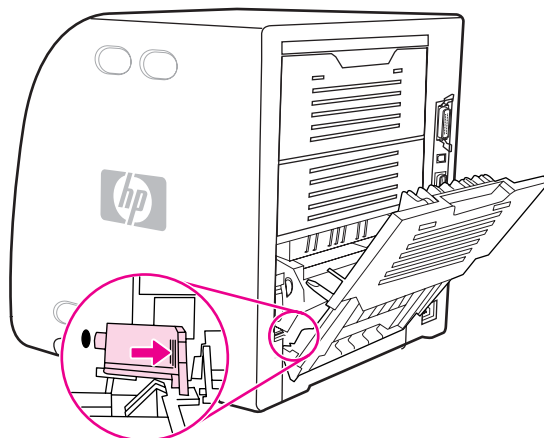

- Umieść kciuki na niebieskich fałdkach (obok etykiety ostrzegawczej) wyciągnij palcami niebieskie zatrzaski.

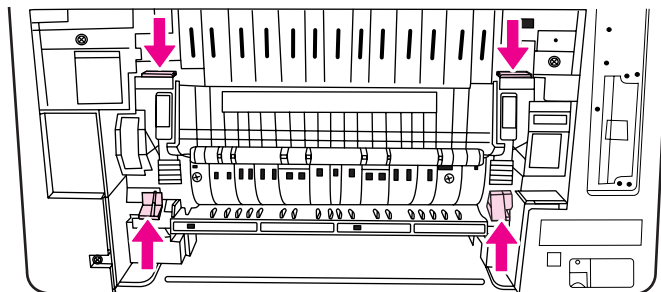

- Wyciągnij utrwalacz z drukarki.

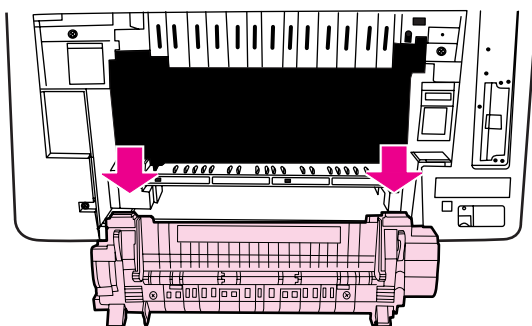

- Przyciśnij i pociągnij w górę czarne uszka na utrwalaczu, aby otworzyć drzwiczki.

### **OSTROŻNIE**

Nie otwieraj drzwiczek, kiedy utrwalacz znajduje się w drukarce.

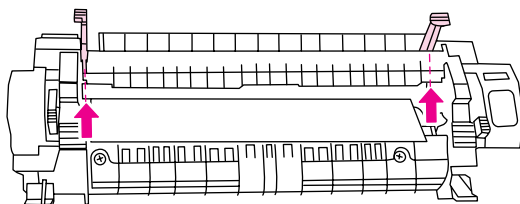

- Wymij jakikolwiek znajdujący się tam zablokowany papier.

### **Uwaga**

Jeśli papier rozrywa się, upewnij się, że przed kontynuacją drukowania wszystkie kawałki papieru zostały usunięte ze ścieżki papieru.

10. Trzymaj utrwalacz kciukami za białe fałdki i palcami za niebieskie zatrzaski. Wsuń obie strony utrwalacza do drukarki.

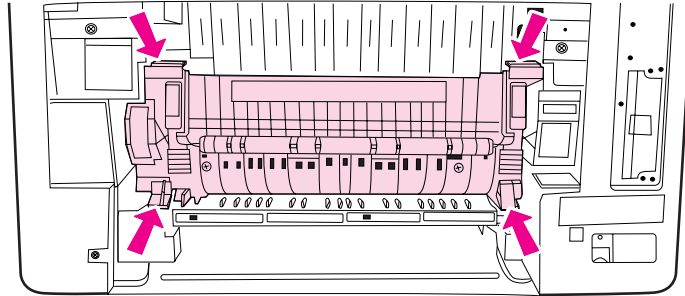

11. Naciśnij czarne zatrzaski w przedniej części utrwalacza, dopóki utrwalacz nie zatrzaśnie się na właściwym miejscu.

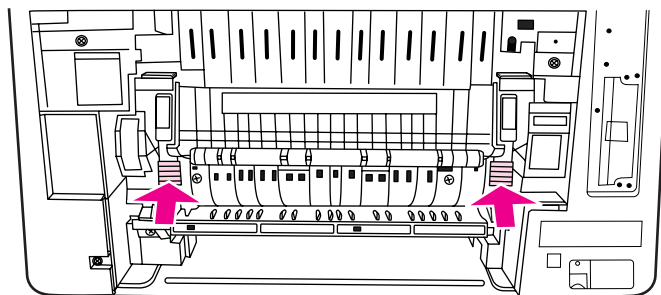

12. Aby ponownie założyć dolne tylne drzwiczki (tylny pojemnik wyjściowy), przytrzymaj drzwiczki pod kątem 45o i włóż kołek do okrągłego otworu po prawej stronie.

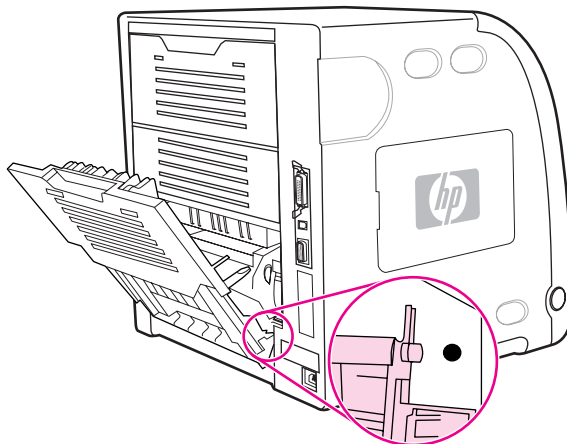

13. Naciśnij fałdki na uszku po lewej stronie drzwiczek i włóż kołek do okrągłego otworu.

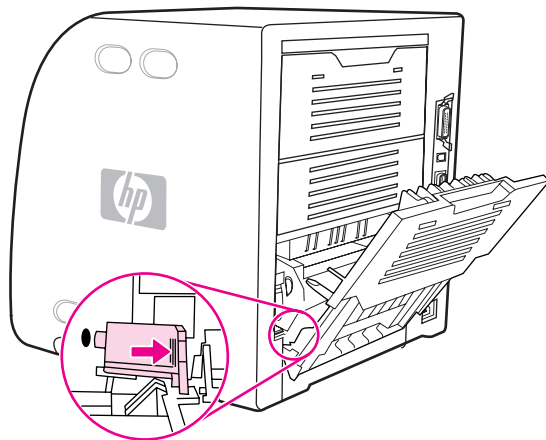

14. Zamknij dolne tylne drzwiczki (tylny pojemnik wyjściowy). Włącz drukarkę.

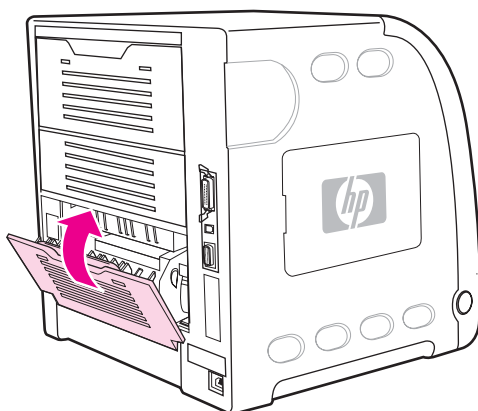

## Blokada papieru w dolnych tylnych drzwiczkach (tylny pojemnik wyjściowy).

1. Otwórz dolne tylne drzwiczki (tylny pojemnik wyjściowy).

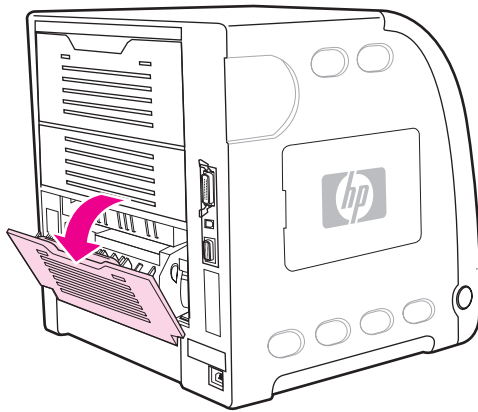

2. Naciśnij zielone dźwignie i wyjmij papier.

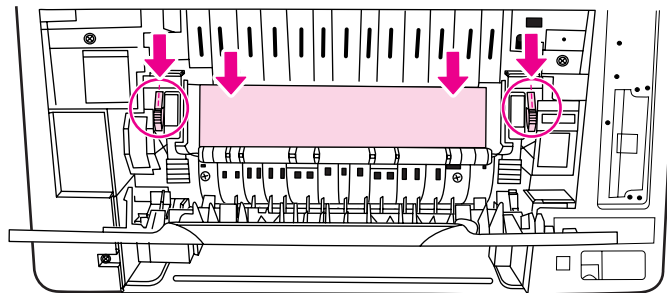

3. Podnieś zielone dźwignie i zamknij dolne tylne drzwiczki (tylny pojemnik wyjściowy).

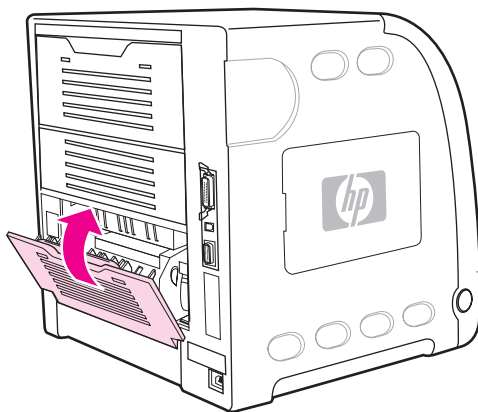

4. Jeżeli drukowanie nie zostało wznowione, naciśnij ✓.

## Blokada papieru w przednich drzwiczkach

1. Otwórz przednie drzwiczki.

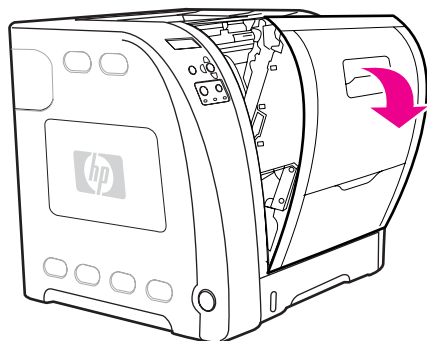

### OSTROŻNIE

Na jednostce transferu nie należy umieszczać żadnych przedmiotów. Nie należy dotykać górnej części jednostki transferu ani kontaktów znajdujących się po lewej stronie jednostki transferu.

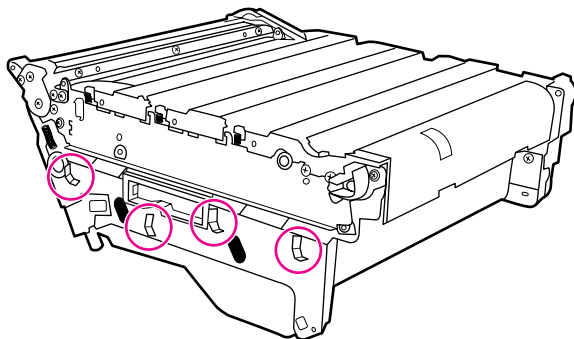

2. Wyjmij karmazynową i żółtą kasetę drukującą.

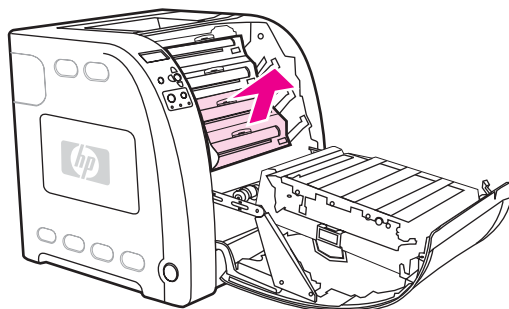



3. Jeżeli to konieczne, przekręć zielony wałek w kierunku tylnej części drukarki, aby przesunąć papier. Wyjmij jakikolwiek znajdujący się tam papier.

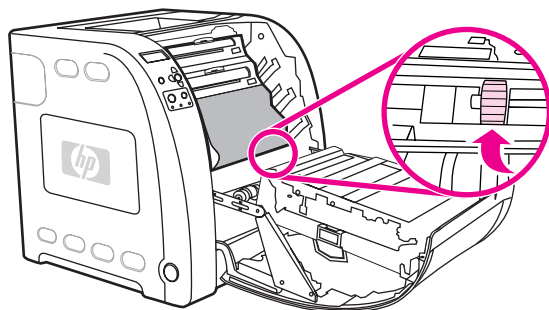

---

**Uwaga**

---

Jeśli papier rozrywa się, upewnij się, że przed kontynuacją drukowania wszystkie kawałki papieru zostały usunięte ze ścieżki papieru.

4. Włóż z powrotem karmazynową i żółtą kasetę drukującą.

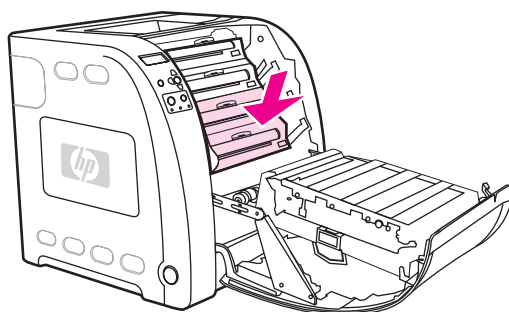

5. Zamknij przednie drzwiczki.

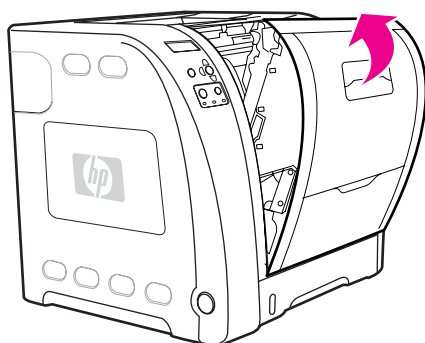

## Zablokowany papier w urządzeniu do druku dwustronnego

### Uwaga

Ten komunikat jest wyświetlany jedynie w drukarkach serii HP Color LaserJet 3700dn i 3700dtn. Na panelu sterowania jest wyświetlony komunikat **13.XX.YY ZAC. WYJ. PODAJ. 2.**

1. Wyjmij podajnik 2 i umieść go na płaskiej powierzchni.

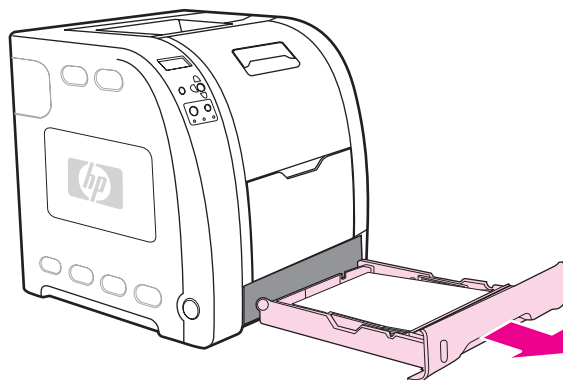

2. Wyjmij jakiegokolwiek papier, znajdujący się na górze otworu podajnika.

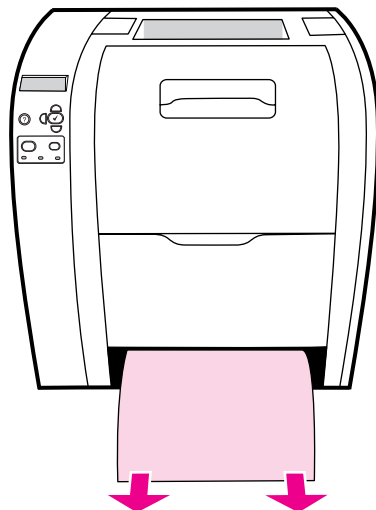

3. Po lewej stronie otworu podajnika pociągnij zieloną dźwignię do przodu, aż opadnie metalowa płytki dostępu do papieru (płytki dupleksu).

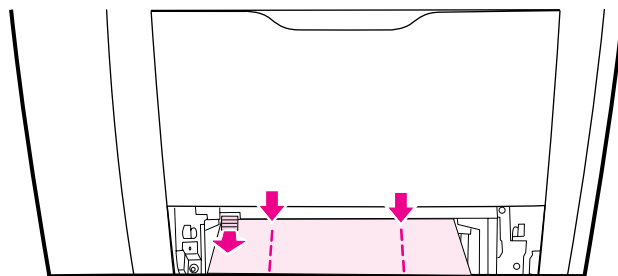

4. Wyjmij jakikolwiek znajdujący się tam zablokowany papier.

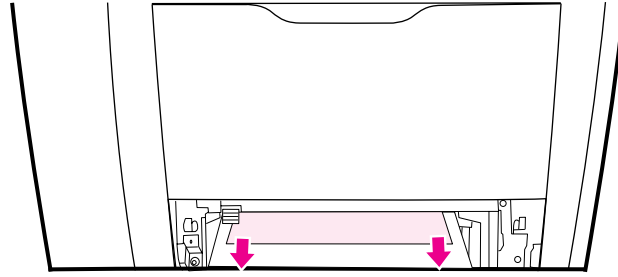

5. Naciśnij metalową płytkę dostępu papieru (płytkę dupleksu) dopóki nie zatrzaśnie się na właściwym miejscu.

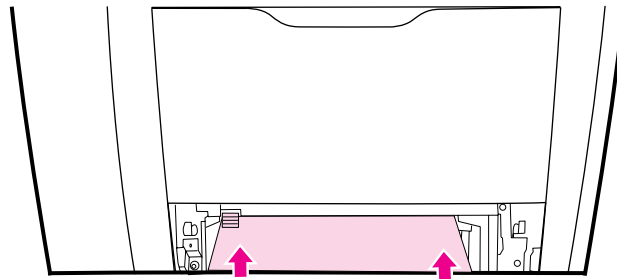

6. Załóż podajnik 2.

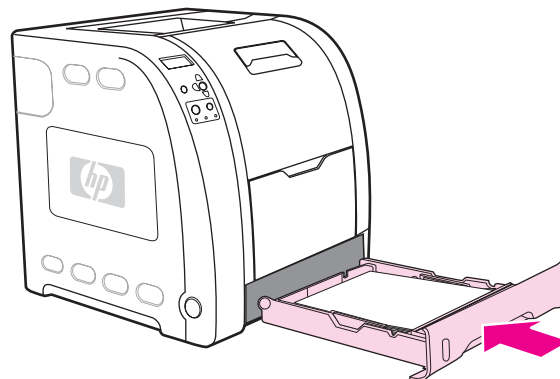

7. Aby wznowić drukowanie, naciśnij przycisk ✓.

## Problemy z obsługą papieru

Poniższa tabela podaje listę częstych problemów z obsługą papieru oraz sugestii ich rozwiązania.

Należy używać tylko papieru zgodnego ze specyfikacjami podanymi w przewodniku *HP LaserJet Printer Family Print Media Specification Guide*. Informacje na temat składania zamówień znajdują się w sekcji [Akcesoria i materiały eksploatacyjne](#).

Specyfikacje papieru dla tej drukarki podane są w sekcji [Gramatury i formaty obsługiwanego papieru](#).

### Problemy z obsługą papieru

Problem	Przyczyna	Rozwiązanie
Drukarka podaje kilka stron naraz	Podajnik jest przepelniony.	Usuń nadmiar papieru z podajnika wejściowego.
	Papier przekracza znacznik maksymalnej wysokości stosu w podajniku (podajniki 2 lub 3).	Otwórz podajnik i sprawdź, czy wysokość stosu papieru znajduje się poniżej znacznika maksymalnej wysokości stosu.
	Papier jest zlepiony.	Wyjmij arkusze papieru, wygnij je, obróć o 180 stopni lub odwróć i załaduj z powrotem do podajnika. <hr/> <b>Uwaga</b> Nie należy wachlować papierem. Wachlowanie powoduje naładowanie elektrostatyczne, które może powodować przyleganie papieru do siebie. <hr/>
	Papier nie spełnia wymagań specyfikacji dla tej drukarki.	Należy używać tylko papieru HP, spełniającego wymagania specyfikacji dla tej drukarki. Patrz strona pod adresem <a href="#">Gramatury i formaty obsługiwanego papieru</a> .
	Papier jest używany w otoczeniu o dużej wilgotności.	Użyj innego rodzaju papieru.
Dwie strony są drukowane na jednym arkuszu papieru	Długi papier może wystawać z podajnika wyjściowego i spaść z powrotem do podajnika 1.	W przypadku używania długiego papieru wysuń podpórkę papieru.

Problem	Przyczyna	Rozwiązanie
Drukarka podaje nieprawidłowy format strony	W podajniku nie jest załadowany prawidłowy format papieru.	Załaduj prawidłowy format papieru do podajnika.
	Nie został wybrany prawidłowy format papieru w aplikacji lub w sterowniku drukarki.	Należy sprawdzić, czy ustawienia w aplikacji i sterowniku drukarki są odpowiednie, ponieważ ustawienia aplikacji zastępują ustawienia sterownika drukarki i panelu sterowania, a ustawienia sterownika drukarki zastępują ustawienia panelu sterowania.
	Nie został wybrany prawidłowy format papieru dla podajnika 1 w panelu sterowania drukarki.	Wybierz z panelu sterowania prawidłowy format papieru dla podajnika 1.
	Format papieru w podajniku nie jest prawidłowo skonfigurowany.	Wydrukuj stronę konfiguracji lub użyj panelu sterowania do określenia formatu papieru, na jaki skonfigurowany jest podajnik.
Drukarka pobiera materiał z niewłaściwego podajnika	Wykorzystywany jest sterownik innej drukarki.	Użyj sterownika do tej drukarki.
	Określony podajnik jest pusty.	Załaduj papier do określonego podajnika.
	Działanie danego podajnika ustawione jest w podmenu ustawień systemowych w menu konfiguracji systemu na <b>PIERWSZY</b> .	Zmień ustawienie na <b>WYŁĄCZNIE</b> .
	Format papieru w podajniku nie jest prawidłowo skonfigurowany.	Wydrukuj stronę konfiguracji lub użyj panelu sterowania do określenia formatu papieru, na jaki skonfigurowany jest podajnik.
	Ustawienie <b>UŻYJ ŻĄDAN. PODAJ.</b> na panelu sterowania drukarki jest nastawione na opcję <b>WYŁĄCZNIE</b> , a wymagany podajnik jest pusty. Drukarka nie będzie używała innego podajnika.	Załaduj papier do odpowiedniego podajnika.  lub W menu konfiguracji zmień ustawienie z <b>WYŁĄCZNIE</b> na <b>PIERWSZY</b> . To umożliwi drukarce używanie papieru z innych podajników, kiedy w określonym podajniku zabraknie papieru.

Problem	Przyczyna	Rozwiązanie
Papier nie jest podawany automatycznie	W aplikacji wybrane zostało ręczne podawanie.	Włóż papier do podajnika 1, lub, jeżeli papier jest załadowany, naciśnij ✓.
	Załadowany jest papier nieprawidłowego formatu.	Załaduj prawidłowy format papieru.
	Podajnik jest pusty.	Załaduj papier do podajnika.
	Papier zacięty uprzednio w drukarce nie został całkowicie usunięty.	Otwórz drukarkę i usuń wszelki papier ze ścieżki papieru. Sprawdź dokładnie, czy w obszarze utrwalacza nie ma zablokowanych materiałów. Patrz strona pod adresem <a href="#">Zablokowanie papieru</a> .
	Format papieru w podajniku nie jest prawidłowo skonfigurowany.	Wydrukuj stronę konfiguracji lub użyj panelu sterowania do określenia formatu papieru, na jaki skonfigurowany jest podajnik.
	Prowadnice w podajniku nie są dosunięte do papieru.	Sprawdź, czy prowadnice dotykają papieru.
	Monit ręcznego podawania jest ustawiony na opcję <b>ZAWSZE</b> . Drukarka zawsze wezwie do podawania ręcznego, nawet, kiedy w podajniku będzie papier.	Otwórz podajnik, załaduj ponownie papier i zamknij podajnik.  W przeciwnym razie zmień monit podawania ręcznego na <b>JEŚLI NIE ZAŁAD..</b> Przy zastosowaniu tego ustawienia drukarka wezwie do podawania ręcznego, chyba, że w podajniku będzie papier.
	Ustawienie <b>UŻYJ ŻĄDAN. PODAJ.</b> na panelu sterowania drukarki jest nastawione na opcję <b>WYŁĄCZNIK</b> , a wymagany podajnik jest pusty. Drukarka nie będzie używała innego podajnika.	Załaduj papier do odpowiedniego podajnika.  lub  W menu konfiguracji zmień ustawienie z <b>WYŁĄCZNIK</b> na <b>PIERWSZY</b> . To umożliwi drukarce używanie papieru z innych podajników, kiedy w określonym podajniku zabraknie papieru.

Problem	Przyczyna	Rozwiązanie
Papier jest podawany z podajnika 2 i 3	W aplikacji wybrane zostało ręczne podawanie lub podajnik 1.	Włóż papier do podajnika 1, lub, jeżeli papier jest załadowany, naciśnij ✓.
	Załadowany jest papier nieprawidłowego formatu.	Załaduj prawidłowy format papieru.
	Podajnik jest pusty.	Załaduj papier do podajnika.
	Nie został wybrany prawidłowy rodzaj papieru dla podajnika w panelu sterowania drukarki.	Wybierz prawidłowy rodzaj papieru dla podajnika z panelu sterowania.
	Papier zacięty uprzednio w drukarce nie został całkowicie usunięty.	Otwórz drukarkę i usuń wszelki papier ze ścieżki papieru. Sprawdź dokładnie, czy w obszarze utrwalacza nie ma zablokowanych materiałów. Patrz strona pod adresem <a href="#">Zablokowanie papieru</a> .
	Podajnik 3 (podajnik na 500 arkuszy) nie pojawia się jako opcja podajnika.	Podajnik 3 wyświetlany jest jako opcja tylko wtedy, gdy jest zainstalowany. Sprawdź, czy podajnik 3 jest prawidłowo zainstalowany. Sprawdź, czy sterownik drukarki został skonfigurowany do rozpoznawania podajnika 3. Patrz: <a href="#">Zyskiwanie dostępu do ustawień sterownika drukarki</a> .
	Podajnik 3 jest zainstalowany nieprawidłowo.	Wydrukuj stronę konfiguracji, aby sprawdzić poprawność instalacji podajnika 3. Jeśli nie, sprawdź czy zainstalowany opcjonalnie podajnik na 500 arkuszy jest prawidłowo dołączony do drukarki.
	Format papieru w podajniku nie jest prawidłowo skonfigurowany.	Wydrukuj stronę konfiguracji lub użyj panelu sterowania do określenia formatu papieru, na jaki skonfigurowany jest podajnik.
	Prowadnice w podajniku nie są dosunięte do papieru.	Sprawdź, czy prowadnice dotykają papieru.
Ustawienie <b>UŻYJ ŻĄDAN. PODAJ.</b> na panelu sterowania drukarki jest nastawione na opcję <b>WYŁĄCZNIK</b> , a wymagany podajnik jest pusty. Drukarka nie będzie używała innego podajnika.	Zmień ustawienie z <b>WYŁĄCZNIK</b> , lub załaduj papier do odpowiedniego podajnika.	

Problem	Przyczyna	Rozwiązanie
Folie lub papier błyszczący nie są podawane	Mogły być włożone nieobsługiwane folie.	Należy używać tylko folii przeznaczonych do drukarek HP Color LaserJet.
	Nie został wybrany prawidłowy rodzaj papieru w oprogramowaniu lub w sterowniku drukarki.	Sprawdź czy wybrany został prawidłowy rodzaj papieru w oprogramowaniu lub w sterowniku drukarki.
	Podajnik jest przepiętny.	Usuń nadmiar papieru z podajnika wejściowego. Upewnij się, że papier nie przekracza wskaźnika wysokości stosu w podajnikach 2 lub 3. Nie przekraczaj maksymalnej wysokości stosu w podajniku 1.
	Papier w innym podajniku jest tego samego formatu co folia i drukarka domyślnie pobiera z innego podajnika.	Upewnij się, że podajnik zawierający folie lub papier błyszczący jest wybrany w aplikacji lub sterowniku drukarki. Użyj panelu sterowania drukarki do skonfigurowania podajnika do rodzaju załadowanego papieru.
	Podajnik zawierający folie lub papier błyszczący nie jest prawidłowo skonfigurowany na dany format.	Upewnij się, że podajnik zawierający folie lub papier błyszczący jest wybrany w aplikacji lub sterowniku drukarki. Użyj panelu sterowania drukarki do skonfigurowania podajnika do rodzaju załadowanego papieru. Patrz strona pod adresem <a href="#">Konfiguracja podajników</a> .



Problem	Przyczyna	Rozwiązanie
Koperty blokują się lub nie są podawane do drukarki	Koperty są załadowane do nieobsługiwane podajnika. Jedynie podajnik 1 może pobierać koperty.	załaduj koperty do podajnika 1.
	Koperty są zwinęte lub uszkodzone.	Spróbuj użyć innych kopert. Koperty należy przechowywać w stałych warunkach otoczenia. Dodatkowe informacje znajdują się pod adresem <a href="#">Koperty</a> .
	Koperty zaklejają się ponieważ zawartość wilgoci jest zbyt duża.	Spróbuj użyć innych kopert. Koperty należy przechowywać w stałych warunkach otoczenia.
	Kierunek ustawienia kopert jest nieprawidłowy.	Sprawdź czy koperty są prawidłowo załadowane. Patrz strona pod adresem <a href="#">Konfiguracja podajników</a> .
	Drukarka nie obsługuje użytych kopert.	Zob. <a href="#">Gramatury i formaty obsługiwanego papieru</a> lub przewodnik <i>HP LaserJet Printer Family Print Media Specification Guide</i> .
	Podajnik 1 jest skonfigurowany na format inny niż koperty.	Skonfiguruj podajnik 1 na format kopert.

Problem	Przyczyna	Rozwiązanie
Wydruk jest zwinięty lub zmarszczony	Papier nie spełnia wymagań specyfikacji dla tej drukarki.	Należy używać tylko papieru spełniającego wymagania specyfikacji firmy HP dla tej drukarki. Patrz strona pod adresem <a href="#">Gramatury i formaty obsługiwane go papieru</a> .
	Papier jest uszkodzony lub w złym stanie.	Wyjmij papier z podajnika i załaduj papier, który jest w dobrym stanie.
	Drukarka pracuje w środowisku o nadmiernie wysokiej wilgotności.	Sprawdź, czy środowisko pracy jest zgodne z wymaganiami wilgotności w specyfikacjach.
	Drukowane są duże wypełnione obszary.	Duże wypełnione obszary mogą powodować nadmierne zwijanie się materiałów. Spróbuj użyć innego wzoru.
	Używany papier nie był prawidłowo przechowywany i mógł wchłonąć wilgoć.	Wyjmij papier i zastąp go papierem z nowego, nie otwartego opakowania.
	Papier ma źle przycięte brzegi.	Wyjmij arkusze papieru, wygnij je, obróć o 180 stopni lub odwróć i załaduj z powrotem do podajnika. Nie należy wachlować papierem. Jeżeli problem nie ustępuje, wymień papier.
	Dolne tylne drzwiczki (tylny pojemnik wyjściowy) nie są w pełni wysunięte.	Wysuń w pełni dolne tylne drzwiczki (tylny pojemnik wyjściowy).
	Określony format papieru nie został skonfigurowany dla podajnika lub nie został wybrany w oprogramowaniu.	Skonfiguruj oprogramowanie dla danego papieru (patrz dokumentacja oprogramowania). Skonfiguruj podajnik dla danego papieru. Patrz strona pod adresem <a href="#">Konfiguracja podajników</a> .
	Papier był już używany.	Nie należy ponownie używać papieru.

Problem	Przyczyna	Rozwiązanie
Drukarka nie drukuje dwustronnie lub drukuje nieprawidłowo (dupleks)	Usiłujesz drukować dwustronnie w trybie automatycznym na nieobsługiwanych papierze.	Sprawdź, czy papier jest obsługiwany w drukowaniu dwustronnym. Patrz strona pod adresem <a href="#">Gramatury i formaty obsługiwanego papieru</a> . Jeżeli papier nie jest obsługiwany, patrz <a href="#">Ręczne drukowanie obustronne</a> .
	Sterownik drukarki nie jest poprawnie skonfigurowany na drukowanie dwustronne.	Ustaw sterownik drukarki na drukowanie dwustronne. Patrz strona pod adresem <a href="#">Zyskiwanie dostępu do ustawień sterownika drukarki</a> .
	Pierwsza strona drukowana jest na tylnej stronie formularza lub papieru firmowego.	Do podajnika 1 załaduj papier firmowy pierwszą stroną w dół, dolną częścią do przodu. Do podajnika 2 lub podajnika 3 lub podajnika 3 załaduj papier firmowy pierwszą stroną w górę, górną krawędzią w kierunku tylnej strony podajnika. Więcej informacji na temat drukowania dwustronnego znajdziesz w sekcji <a href="#">Drukowanie dwustronne (dupleks)</a> .
	Ten model drukarki nie obsługuje automatycznego drukowania obustronnego.	Drukarki HP Color LaserJet 3500, 3500n, 3700, i 3700n nie obsługują automatycznego drukowania dwustronnego. Patrz strona pod adresem <a href="#">Ręczne drukowanie obustronne</a> .
	Zadano zlecenie ręcznego drukowania dwustronnego za pomocą opcji <b>Prawidłowa kolejność dla pojemnika wyjściowego</b> , ale dolne tylne drzwiczki (tylny pojemnik wyjściowy) nie został otwarty.	Otwórz tylne dolne drzwiczki (tylny pojemnik wyjściowy) i ponownie wyślij zadanie do drukarki.
Wydruk na jednej stronie, kiedy wybrano opcję druku dwustronnego (dupleksowego)	Nie jest uruchomione ręczne drukowanie dwustronne.	Uruchom ręczne drukowanie dwustronne (dupleksowe). Patrz strona pod adresem <a href="#">Ręczne drukowanie obustronne</a> .
	Wybrany rozmiar papieru nie obsługuje drukowania dwustronnego (dupleksowego).	Załaduj i wybierz rodzaj i format papieru, obsługujący automatyczne drukowanie dwustronne.

## Strony pomocy w rozwiązywaniu problemów

Z panelu sterowania drukarki można drukować strony, pomagające w diagnostyce problemów z drukarką. Poniżej zamieszczono opisy procedur drukowania następujących stron informacyjnych:

- strona testowa ścieżki papieru
- strona rejestracji
- dziennik zdarzeń

### Strona testowa ścieżki papieru

Strona testowa ścieżki papieru jest użyteczna przy testowaniu funkcji obsługi papieru w drukarce. Można określić ścieżkę papieru która ma być przetestowana wybierając źródło, przeznaczenie oraz inne opcje, dostępne w drukarce.

1. Naciśnij przycisk **MENU**, aby wybrać opcję **MENU**.
2. Naciśnij przycisk **▼**, aby podświetlić opcję **DIAGNOSTYKA**.
3. Naciśnij przycisk **✓**, aby wybrać opcję **DIAGNOSTYKA**.
4. Naciśnij przycisk **▼**, aby podświetlić opcję **TEST ŚCIEŻKI PAPIERU**.
5. Naciśnij przycisk **✓**, aby wybrać opcję **TEST ŚCIEŻKI PAPIERU**.

Komunikat **Wykonywanie... TEST ŚCIEŻKI PAP.** jest wyświetlany aż do zakończenia drukowania testu ścieżki papieru. Po wydrukowaniu strony testu ścieżki papieru drukarka powraca do stanu **Gotowe**.

### Strona rejestracji

Strona rejestracji drukuje strzałkę poziomą i strzałkę pionową ukazujące, jak daleko od środka można wydrukować obraz na stronie. Można nastawić wartości rejestracji podajnika, aby obraz z tyłu i z przodu strony był wycentrowany. Nastawienie rejestracji umożliwia też ustawienie drukowania do odległości 2 mm od wszystkich krawędzi strony. Umieszczenie obrazu różni się nieco w zależności od podajnika. Proces rejestracji należy przeprowadzić dla każdego podajnika.

1. Naciśnij przycisk **MENU**, aby wybrać opcję **MENU**.
2. Naciśnij przycisk **▼**, aby podświetlić opcję **Konfiguruj urządz..**
3. Naciśnij przycisk **✓**, aby wybrać opcję **Konfiguruj urządz..**
4. Naciśnij przycisk **▼**, aby podświetlić opcję **JAKOŚĆ DRUKU**.
5. Naciśnij przycisk **✓**, aby wybrać opcję **JAKOŚĆ DRUKU**.
6. Naciśnij przycisk **▼**, aby podświetlić opcję **WYBIERZ POŁOŻENIE**.
7. Naciśnij przycisk **✓**, aby wybrać opcję **WYBIERZ POŁOŻENIE**.

---

#### Uwaga

Można wybrać podajnik, określając **Źródło**. Domyślnym ustawieniem **Źródło** jest podajnik 2. Aby nastawić rejestrację podajnika 2, przejdź do kroku 12. W przeciwnym razie przejdź do kroku następnego.

8. Naciśnij przycisk **▼**, aby podświetlić opcję **Źródło**.
9. Naciśnij przycisk **✓**, aby wybrać opcję **Źródło**.

10. Naciśnij przycisk ▼ lub ▲, aby podświetlić podajnik.
11. Naciśnij przycisk ✓, aby wybrać podajnik.  
Po wybraniu podajnika panel sterowania drukarki powróci do menu **WYBIERZ POŁOŻENIE**.
12. Naciśnij przycisk ▼, aby podświetlić opcję **DRUKUJ STRONĘ TESTOWĄ**.
13. Naciśnij przycisk ✓, aby wybrać opcję **DRUKUJ STRONĘ TESTOWĄ**.
14. Postępuj zgodnie z instrukcjami na wydrukowanej stronie.

## Dziennik zdarzeń

Dziennik zdarzeń zawiera listę zdarzeń występujących w drukarce, takich jak blokada papieru, błędy obsługi i inne stany drukarki.

1. Naciśnij przycisk **MENU**, aby wybrać opcję **MENU**.
2. Naciśnij przycisk ▼, aby podświetlić opcję **DIAGNOSTYKA**.
3. Naciśnij przycisk ✓, aby wybrać opcję **DIAGNOSTYKA**.
4. Naciśnij przycisk ▼, aby podświetlić opcję **DRUKUJ REJESTR ZDARZEŃ**.
5. Naciśnij przycisk ✓, aby wybrać opcję **DRUKUJ REJESTR ZDARZEŃ**.

Komunikat **Drukowanie... DZIENN.ZDARZ.** jest wyświetlany aż do zakończenia drukowania dziennika zdarzeń. Po wydrukowaniu dziennika zdarzeń drukarka powraca do stanu **Gotowe**.

## Problemy z reakcją drukarki

Poniższa tabela podaje listę częstych problemów z reakcją drukarki oraz sugerowanych rozwiązań.

### Problemy z reakcją drukarki

Problem	Przyczyna	Rozwiązanie
Nie ma komunikatu na wyświetlaczu	Przycisk włączania/wyłączania drukarki jest w położeniu rozłączenia.	Sprawdź, czy drukarka jest włączona. Wentylatory mogą pracować nawet kiedy drukarka jest w trybie gotowości (rozłączenia).
	Moduły DIMM pamięci drukarki (dostępne tylko dla drukarek serii HP Color LaserJet 3700) są uszkodzone lub zainstalowane błędnie.	Sprawdź, czy moduły pamięci DIMM są prawidłowo zainstalowane oraz czy nie są wadliwe.
	Kabel zasilający nie jest dokładnie podłączony do drukarki i gniazdka zasilania.	Wyłącz i odłącz drukarkę, a następnie podłącz ponownie kabel zasilający. Włącz zasilanie drukarki.
	Napięcie elektryczne jest nieprawidłowe dla konfiguracji zasilania drukarki.	Podłącz drukarkę do źródła zasilania z prawidłowym napięciem, podanym na nalepce z wymaganiami zasilania z tyłu drukarki.
	Kabel zasilający jest uszkodzony lub nadmiernie zużyty.	Wymień kabel zasilający.
	Gniazdko zasilania nie działa prawidłowo.	Podłącz drukarkę do innego gniazdka zasilania.
Trudno czytelny wyświetlacz panelu sterowania	Kontrast jest zbyt wysoki lub zbyt niski w stosunku do otoczenia biurowego.	Nastaw kontrast na wyświetlaczu panelu sterowania. Patrz strona pod adresem <a href="#">Jasność wyświetlacza</a> .

Problem	Przyczyna	Rozwiązanie
Drukarka jest włączona, lecz nic się nie drukuje	Kontrolka Gotowość drukarki nie świeci się.	Naciśnij przycisk <b>Stop</b> , aby drukarka powróciła do stanu <b>Gotowe</b> .
	Górna pokrywa nie jest dokładnie zamknięta.	Zamknij dokładnie górną pokrywę.
	Kontrolka Dane pulsuje.	Drukarka prawdopodobnie nadal otrzymuje dane. Poczekaj, aż kontrolka Dane przestanie pulsować.
	Na wyświetlaczu drukarki pojawi się komunikat <b>WYMIEN &lt;KOLOR&gt; KASETĘ</b> .	Wymień kasetę drukującą podaną na wyświetlaczu drukarki.
	Na panelu sterowania drukarki pojawia się komunikat drukarki inny niż <b>Gotowe</b> .	Patrz strona pod adresem <a href="#">Komunikaty panelu sterowania</a> .
	W porcie równoległym mógł wystąpić błąd czasu oczekiwania systemu DOS.	Dodaj polecenie MODE do pliku AUTOEXEC.BAT. Dodatkowe informacje zawiera podręcznik systemu DOS.
	Nie jest wybrany język PS (emulacja PostScript).	Wybierz <b>PS</b> lub <b>AUTO</b> jako język drukarki. Patrz strona pod adresem <a href="#">Zmiana ustawień konfiguracji panelu sterowania drukarki</a> .
	Nie został wybrany prawidłowy sterownik w aplikacji lub sterowniku drukarki.	Wybierz sterownik do emulacji PostScript dla tej drukarki w aplikacji lub w sterowniku drukarki.
	Drukarka nie jest prawidłowo skonfigurowana.	Patrz strona pod adresem <a href="#">Zmiana ustawień konfiguracji panelu sterowania drukarki</a> .
	Port komputera nie jest skonfigurowany lub nie działa prawidłowo.	Uruchom inne urządzenie peryferyjne, podłączone do tego portu, aby sprawdzić działanie portu.
Drukarka nie została prawidłowo nazwana dla danej sieci lub komputera Macintosh.	Użytkownicy Macintosh muszą użyć prawidłowego programu narzędziowego do nadania nazwy drukarce w sieci. W oknie Chooser wybierz strefę AppleTalk oraz drukarkę.	

Problem	Przyczyna	Rozwiązanie
Drukarka jest włączona, ale nie otrzymuje danych	Kontrolka Gotowość drukarki nie świeci się.	Naciśnij przycisk <b>Stop</b> , aby drukarka powróciła do stanu <b>Gotowe</b> .
	Przednie drzwiczki nie są dokładnie zamknięte.	Zamknij mocno przednie drzwiczki.
	Na panelu sterowania drukarki pojawia się komunikat drukarki inny niż <b>Gotowe</b> .	Patrz strona pod adresem <a href="#">Komunikaty panelu sterowania</a> .
	Kabel przesyłania danych nie jest prawidłowy dla tej konfiguracji.	Wybierz prawidłowy kabel przesyłania danych dla swojej konfiguracji. Zapoznaj się z sekcją <a href="#">Konfiguracja równoległa (tylko dla drukarek serii HP Color LaserJet 3700)</a> lub <a href="#">Konfiguracja ulepszonego wejścia/wyjścia (EIO) (tylko dla drukarek serii HP Color LaserJet 3700)</a> .
	Kabel przesyłania danych nie jest dokładnie podłączony do drukarki i komputera.	Odłącz i podłącz ponownie kabel przesyłania danych.
	Drukarka nie jest prawidłowo skonfigurowana.	Zapoznaj się z sekcją <a href="#">Zmiana ustawień konfiguracji panelu sterowania drukarki</a> , aby uzyskać informacje na temat konfiguracji.
	Konfiguracja interfejsu na stronie konfiguracji drukarki nie jest zgodna z konfiguracją komputera hosta.	Skonfiguruj drukarkę, aby była zgodna z konfiguracją komputera.
	Komputer nie działa prawidłowo.	Spróbuj użyć programu, o którym wiesz, że działa prawidłowo, aby sprawdzić swój komputer lub, w przypadku połączenia przez port równoległy, wpisz <code>Dir&gt;Prn</code> w wierszu poleceń systemu DOS.
	Port komputera, do którego podłączona jest drukarka nie jest skonfigurowany lub nie działa prawidłowo.	Uruchom inne urządzenie peryferyjne, podłączone do tego portu, aby sprawdzić działanie portu.
Drukarka nie została prawidłowo nazwana dla danej sieci lub komputera Macintosh.	Użytkownicy Macintosh muszą użyć prawidłowego programu narzędziowego do nadania nazwy drukarce w sieci. W oknie Chooser wybierz strefę AppleTalk oraz drukarkę.	



<b>Problem</b>	<b>Przyczyna</b>	<b>Rozwiązanie</b>
Nie można wybrać drukarki z komputera	Jeżeli używasz urządzenia przełączającego, drukarka może nie być wybrana dla używanego komputera.	Wybierz prawidłową drukarkę za pomocą urządzenia przełączającego.
	Kontrolka Gotowość drukarki nie świeci się.	Naciśnij przycisk <b>Stop</b> , aby drukarka powróciła do stanu <b>Gotowe</b> .
	Na panelu sterowania drukarki pojawia się komunikat drukarki inny niż <b>Gotowe</b> .	Patrz strona pod adresem <a href="#">Komunikaty panelu sterowania</a> .
	W komputerze nie jest zainstalowany prawidłowy sterownik drukarki.	Zainstaluj prawidłowy sterownik drukarki.
	W komputerze nie jest wybrana prawidłowa drukarka ani port.	Wybierz prawidłową drukarkę i port.
	Sieć nie jest prawidłowo skonfigurowana dla tej drukarki.	Użyj oprogramowania sieciowego do sprawdzenia konfiguracji sieciowej drukarki lub skontaktuj się z administratorem sieci.
	Gniazdko zasilania nie działa prawidłowo.	Podłącz drukarkę do innego gniazdka zasilania.
Został wyświetlony komunikat, że drukowanie dwustronne nie jest dostępne dla wybranego rodzaju i formatu	Wymagany papier nie jest obsługiwany w automatycznym drukowaniu dwustronnym.	Upewnij się, że włączona jest funkcja ręcznego drukowania dwustronnego. Patrz strona pod adresem <a href="#">Zyskiwanie dostępu do ustawień sterownika drukarki</a> .

## Problemy z panelem sterowania drukarki

Poniższa tabela podaje listę częstych problemów z panelem sterowania oraz sugestii ich rozwiązania.

### Problemy z panelem sterowania drukarki

Problem	Przyczyna	Rozwiązanie
Ustawienia panelu sterowania działają nieprawidłowo	Wyświetlacz panelu sterowania drukarki jest pusty nawet kiedy pracuje wentylator.	Wentylatory mogą pracować nawet kiedy drukarka jest w trybie gotowości (rozłączenia). Naciśnij przycisk włączania/wyłączania drukarki, aby ją włączyć.
	Ustawienia drukarki w aplikacji do drukowania lub sterownika drukarki są inne niż ustawienia panelu sterowania drukarki.	Upewnij się, że ustawienia w aplikacji i sterownika drukarki są poprawne. Ustawienia aplikacji są nadrzędne w stosunku do ustawień sterownika drukarki i panelu sterowania, natomiast ustawienia sterownika drukarki są nadrzędne wobec ustawień panelu sterowania.
	Ustawienia panelu sterowania nie zostały prawidłowo zachowane po zmianie.	Wykonaj ponownie ustawienia panelu sterowania, a następnie naciśnij ▼. Po prawej stronie ustawienia powinien pojawić się znak gwiazdki (*).
	Kontrolka Dane świeci się, ale strony nie są drukowane.	W drukarce pozostają buforowane dane. Naciśnij przycisk ▼, aby wydrukować buforowane dane korzystając z aktualnych ustawień panelu sterowania i uaktywnić nowe ustawienia panelu sterowania.
	Jeżeli drukarka jest podłączona do sieci, być może inny użytkownik zmienił ustawienia panelu sterowania drukarki.	Należy konsultować się z administratorem sieci w sprawie koordynacji zmian ustawień panelu sterowania drukarki.
Nie można wybrać podajnika 3 (opcjonalnego podajnika na 500 arkuszy papieru)	Podajnik 3 (podajnik na 500 arkuszy papieru) nie pojawia się jako opcja podajnika na stronie konfiguracji ani na panelu sterowania.	Podajnik 3 wyświetlany jest jako opcja tylko wtedy, gdy jest zainstalowany. Sprawdź, czy podajnik 3 został prawidłowo zainstalowany.
	Podajnik 3 nie pojawia się jako opcja w sterowniku drukarki.	Sprawdź, czy konfiguracja sterownika drukarki rozpoznaje podajnik 3. Konfiguracja i instalacja dodatkowych podajników jest opisana w pomocy sterownika drukarki.

## Problemy z drukowaniem kolorów

Poniższa tabela podaje listę częstych problemów z drukowaniem kolorów oraz sugerowanych rozwiązań.

### Problemy z drukowaniem kolorów

Problem	Przyczyna	Rozwiązanie
Druk jest w czerni zamiast w kolorze	Został wybrany tryb <b>Skala szarości</b> w używanym programie lub w sterowniku drukarki.	Wybierz tryb <b>Kolor</b> zamiast trybu <b>Skala szarości</b> lub trybu <b>Monochromatyczny</b> w aplikacji sterownika drukarki. Patrz <a href="#">Strony informacyjne drukarki</a> , aby uzyskać informacje na temat drukowania strony konfiguracji.
	W używanym programie nie został wybrany prawidłowy sterownik drukarki.	Wybierz prawidłowy sterownik drukarki.
	Na stronie konfiguracji nie są drukowane kolory.	Skontaktuj się z działem pomocy firmy HP.
Nieprawidłowe cieniowanie	Używany papier nie spełnia wymagań specyfikacji dla tej drukarki.	Zob. przewodnik <i>HP LaserJet Printer Family Print Media Specification Guide</i> .  Przejdź do witryny <a href="http://www.hp.com/support/clj3500">http://www.hp.com/support/clj3500</a> lub <a href="http://www.hp.com/support/clj3700">http://www.hp.com/support/clj3700</a> (w zależności od modelu drukarki) w celu uzyskania informacji dotyczących zamówienia przewodnika <i>HP LaserJet Printer Family Print Media Specification Guide</i> . Po połączeniu się należy wybrać <b>Manuals</b> (Podręczniki).
	Drukarka pracuje w środowisku o zbyt wysokiej wilgotności.	Sprawdź, czy środowisko pracy drukarki jest zgodne z wymaganiami wilgotności w specyfikacjach.  Wykonaj kalibrację drukarki. Patrz strona pod adresem <a href="#">Menu jakości druku</a> . <hr/> <b>Uwaga</b>  Więcej informacji na temat problemów z jakością kolorów zawiera sekcja <a href="#">Diagnostyka jakości druku</a> .
Brak koloru	Kaseta drukująca HP jest uszkodzona.	Wymień kasetę drukującą.

Problem	Przyczyna	Rozwiązanie
Niespójne kolory po zainstalowaniu kasety drukującej	Kaseta drukująca innego koloru może być prawie pusta.	Sprawdź wskaźnik ilości materiałów eksploatacyjnych na panelu sterowania lub wydrukuj stronę stanu materiałów eksploatacyjnych. Patrz strona pod adresem <a href="#">Strony informacyjne drukarki</a> .
Wydrukowane kolory nie odpowiadają kolorom na ekranie	Bardzo jasne kolory ekranowe nie są drukowane.	Używany program może interpretować bardzo jasne kolory jako białe. Jeżeli tak jest, należy unikać używania bardzo jasnych kolorów.
	Bardzo ciemne kolory ekranowe są drukowane jako czarne.	Używany program może interpretować bardzo ciemne kolory jako czarne. Jeżeli tak jest, należy unikać używania bardzo ciemnych kolorów.
	Kolory na ekranie komputera różnią się od wydrukowanych.	<p>Tylko do drukarek serii HP Color LaserJet 3700.</p> <ol style="list-style-type: none"> <li>1. W karcie Kolor sterownika drukarki w części Opcje kolorów wybierz pozycję <b>Ręcznie</b>.</li> <li>2. Kliknij przycisk <b>Ustawienia</b>.</li> <li>3. W ustawieniu Ręczne Opcji kolorów wybierz <b>Domyślnie (sRGB)</b> dla każdego pożądanego obiektu.</li> <li>4. Kliknij przycisk <b>OK</b>, aby zakończyć.</li> </ol> <hr/> <p><b>Uwaga</b></p> <p>Na możliwość dopasowania wydrukowanych kolorów do kolorów na ekranie ma wpływ szereg czynników. Do czynników tych należą: papier, oświetlenie górne, używane programy, palety systemu operacyjnego, monitory oraz karty i sterowniki wideo. Dodatkowe informacje znajdują się pod adresem <a href="#">Kolor</a>.</p>

## Nieprawidłowy wydruk

Poniższa tabela podaje listę częstych problemów z wydrukiem oraz sugestii ich rozwiązania.

### Nieprawidłowy wydruk

Problem	Przyczyna	Rozwiązanie
Drukowane są nieprawidłowe czcionki	Czcionka została nieprawidłowo wybrana w programie.	Wybierz ponownie czcionkę w programie.
	Czcionka nie jest dostępna dla drukarki.	Załaduj czcionkę do drukarki lub użyj innej czcionki. (W systemie Windows, sterownik wykonuje to automatycznie.)
	Nie został wybrany prawidłowy sterownik drukarki.	Wybierz prawidłowy sterownik drukarki.
Nie można drukować wszystkich liter z zestawu znaków	Nie została wybrana prawidłowa czcionka.	Wybierz prawidłową czcionkę.
	Nie został wybrany prawidłowy zestaw znaków.	Wybierz prawidłowy zestaw znaków.
	Wybrany znak lub symbol nie jest obsługiwany przez program.	Użyj czcionki, która obsługuje wybrany znak lub symbol.
Przesunięty tekst między wydrukami	Używany program nie ustawia w drukarce położenia góry strony.	Dokładne informacje zawiera dokumentacja oprogramowania lub <i>PCL/PJL Technical Reference Package</i> (Pakiet informacji technicznych PCL/PJL).
Nieregularne, brakujące znaki lub przerwany wydruk	Kabel przesyłania danych jest słabej jakości.	Spróbuj użyć innego, lepszej jakości kabla, zgodnego z normą IEEE. Kable równoległe nie powinny być dłuższe niż 10 metrów.
	Kabel przesyłania danych jest obłuzowany.	Odłącz i podłącz ponownie kabel przesyłania danych.
	Kabel przesyłania danych jest uszkodzony lub złej jakości.	Spróbuj użyć innego kabla przesyłania danych.
	Kabel zasilający jest obłuzowany.	Odłącz i podłącz ponownie kabel zasilający.
	Próbujesz drukować pracę w języku PCL na drukarce skonfigurowanej do emulacji PostScript.	Wybierz z panelu sterowania drukarki prawidłowy język drukarki i prześlij ponownie zadanie drukowania.
	Próbujesz drukować zadanie w języku PostScript na drukarce skonfigurowanej do PCL.	Wybierz z panelu sterowania drukarki prawidłowy język drukarki i prześlij ponownie zadanie drukowania.

Problem	Przyczyna	Rozwiązanie
Częściowy wydruk	Na panelu sterowania drukarki wyświetlony został komunikat o błędzie pamięci.	<ol style="list-style-type: none"> <li>Zwolnij trochę pamięci drukarki poprzez usunięcie niepotrzebnych załadowanych czcionek, arkuszy ze stylami i makropoleceń.  lub</li> <li>Dodaj więcej pamięci do drukarki.</li> </ol>
	Drukowany plik zawiera błędy.	<p>Sprawdź program, aby upewnić się, że plik nie zawiera błędów.</p> <ol style="list-style-type: none"> <li>Wydrukuj z tego samego programu inny plik, o którym wiesz, że nie zawiera błędów.  lub</li> <li>Wydrukuj plik z innego programu.</li> </ol>
Zlecenie ręcznego drukowania dwustronnego zostało zadane niepoprawnie	Zadano zlecenie ręcznego drukowania dwustronnego za pomocą opcji <b>Prawidłowa kolejność dla pojemnika wyjściowego</b> , ale dolne tylne drzwiczki (tylny pojemnik wyjściowy) nie został otwarty.	Otwórz tylne dolne drzwiczki (tylny pojemnik wyjściowy) i ponownie wyślij zadanie drukowania.
Na wydruku są plamy, poprzeczne linie, plamki tonera lub powtarzające się znaki	Należy wyczyścić mechanizm drukarki.	Wyczyść drukarkę. Patrz strona pod adresem <a href="#">Czyszczenie drukarki</a> . Jeśli problem powtarza się, zajrzyj do sekcji <a href="#">Diagnostyka jakości druku</a> .

## Wskazówki dotyczące drukowania przy użyciu różnych czcionek

- Dostępnych jest 80 czcionek wewnętrznych w trybie emulacji PostScript (PS) i PCL.
- W celu zaoszczędzenia pamięci drukarki, należy załadować tylko te czcionki, które są potrzebne.
- Jeżeli potrzebnych jest kilka załadowanych czcionek, należy rozważyć zainstalowanie dodatkowej pamięci w drukarce.

Niektóre aplikacje automatycznie ładują czcionki na początku każdego zadania drukowania. Możliwe może być skonfigurowanie tych aplikacji do ładowania tylko tych czcionek programowych, które nie są jeszcze zainstalowane w drukarce.

## Problemy programowe

Poniższa tabela podaje listę częstych problemów z aplikacją programową oraz sugestii ich rozwiązania.

### Problemy programowe

Problem	Przyczyna	Rozwiązanie
Nie można zmienić wyborów systemu za pomocą oprogramowania	Zmiany w oprogramowaniu systemowym są zablokowane przez panel sterowania drukarki.	Skontaktuj się z administratorem sieci.
	Używany program nie obsługuje zmian systemowych.	Zapoznaj się z dokumentacją używanego programu.
	Nie został załadowany prawidłowy sterownik drukarki.	Załaduj prawidłowy sterownik drukarki.
	Nie został załadowany prawidłowy sterownik używanego programu.	Załaduj prawidłowy sterownik programu.
Nie można wybrać czcionki z oprogramowania	Czcionka nie jest dostępna dla programu.	Zapoznaj się z dokumentacją używanego programu.
Nie można wybrać kolorów z oprogramowania	Używany program nie obsługuje kolorów.	Zapoznaj się z dokumentacją używanego programu.
	Nie został wybrany tryb <b>koloru</b> w używanym programie lub w sterowniku drukarki.	Wybierz tryb <b>Kolor</b> zamiast <b>Skali szarości</b> lub trybu <b>Monochromatycznego</b> .
	Nie został załadowany prawidłowy sterownik drukarki.	Załaduj prawidłowy sterownik drukarki.
Drukarka nie rozpoznaje podajnika 3 lub urządzenia do druku dwustronnego	Sterownik drukarki nie został skonfigurowany do rozpoznawania podajnika 3 lub urządzenia do druku dwustronnego.	Instrukcje na temat konfiguracji sterownika w celu rozpoznawania dodatkowych urządzeń drukarki znajdują się w pomocy ekranowej.
	Dodatkowe urządzenie może nie być zainstalowane.	Sprawdź czy dodatkowe urządzenie jest prawidłowo zainstalowane.

## Diagnostyka jakości druku

Jeżeli zdarzają się problemy z jakością druku, informacje zawarte w następnym sekcji mogą być pomocne przy rozpoznaniu przyczyny problemu.

### Problemy z jakością druku związane z papierem

Niektóre problemy z jakością druku spowodowane są użyciem niewłaściwego papieru.

- Używaj papieru zgodnego ze specyfikacjami firmy HP. Patrz strona pod adresem [Gramatury i formaty obsługiwane papieru](#).
- Powierzchnia papieru jest zbyt gładka. Używaj papieru zgodnego ze specyfikacjami firmy HP. Patrz strona pod adresem [Gramatury i formaty obsługiwane papieru](#).
- Ustawienie sterownika nie jest prawidłowe. Aby zmienić rodzaj papieru, zob. [Rodzaj i Format](#).
- Używany papier jest zbyt ciężki dla wybranego rodzaju papieru, a toner nie jest utrwalany na papierze.
- Wilgotność w papierze jest nierówna, zbyt wysoka lub zbyt niska. Użyj papieru z innego źródła lub z nowej, nieotwartej ryzy papieru.
- Niektóre miejsca papieru nie przyjmują dobrze tonera. Użyj papieru z innego źródła lub z nowej, nieotwartej ryzy papieru.
- Używany druk firmowy jest wydrukowany na szorstkim papierze. Użyj gładszego papieru kserograficznego. Jeżeli to rozwiąże problem, skontaktuj się z dostawcą papieru firmowego i sprawdź, czy stosowany papier spełnia wymagania specyfikacji dla tej drukarki. Patrz strona pod adresem [Gramatury i formaty obsługiwane papieru](#).
- Papier jest nadmiernie szorstki. Użyj gładszego papieru kserograficznego.

### Defekty na foliach do prezentacji

Folie do prezentacji mogą zawierać każdy z defektów druku, który dotyczy innego rodzaju papieru, a oprócz tego defekty charakterystyczne dla folii. Ponadto, ponieważ stają się one miękkie podczas przechodzenia przez ścieżkę druku, mogą na nich wystąpić odciski spowodowane przez elementy obsługi papieru.

#### Uwaga

Należy odczekać co najmniej 30 sekund na ochłodzenie się folii przed ich dotykaniem.

- W sterowniku drukarki, na zakładce **Papier** wybierz **Folie** jako rodzaj materiału. Należy również upewnić się, że podajnik materiałów jest prawidłowo skonfigurowany do podawania folii.
- Sprawdź, czy używane folie spełniają wymagania specyfikacji dla tej drukarki. Patrz strona pod adresem [Gramatury i formaty obsługiwane papieru](#). Więcej informacji na temat specyfikacji materiałów oraz ich zamawiania można znaleźć w przewodniku *HP LaserJet Printer Family Print Media Specification Guide*. Pomoc do drukarek serii HP Color LaserJet 3500 można znaleźć pod adresem <http://www.hp.com/support/clj3500>. Pomoc do drukarek serii HP Color LaserJet 3700 można znaleźć pod adresem <http://www.hp.com/support/clj3700>. Aby pobrać podręczniki, należy wybrać opcję **Manuals** (Podręczniki).
- Używane folie nie są przystosowane do prawidłowego przyswajania tonera. Należy używać tylko folii przeznaczonych do drukarek HP Color LaserJet.



- Należy przytrzymywać folie za ich brzegi. Tłuszcz znajdujący się z palcach może spowodować plamy i smugi na foliach.
- Małe, nieregularne, ciemne miejsca na końcowych brzegach stron o jednokolorowym wypełnieniu mogą być spowodowane przez zlepianie się folii w pojemniku wyjściowym. Spróbuj drukować zadanie w mniejszych partiach.
- Wybrane kolory są niezadowolające po wydrukowaniu. Wybierz inne kolory w programie lub w sterowniku drukarki.
- Jeśli używany jest projektor odblaskowy, należy użyć projektora standardowego.

## Problemy z jakością druku związane z otoczeniem

Jeżeli drukarka jest używana w wyjątkowo wilgotnym lub suchym pomieszczeniu, należy sprawdzić, czy środowisko pracy jest zgodne ze specyfikacjami. Specyfikacje dotyczące środowiska pracy drukarki można znaleźć w przewodniku czynności wstępnych.

## Problemy z jakością druku związane z blokadą papieru

Upewnij się, że papier jest usunięty ze ścieżki papieru. Patrz strona pod adresem [Wznowienie druku po zablokowaniu papieru](#).

- Jeżeli drukarka w ostatnim czasie blokowała się, należy wydrukować dwie lub trzy strony, aby ją wyczyścić.
- Jeżeli papier nie przechodzi przez utrwalacz, co powoduje uszkodzenia obrazu na wydrukach, należy wydrukować dwie lub trzy strony, aby wyczyścić drukarkę. Jeśli jednak problem powtarza się, zajrzyj do sekcji [Strony diagnostyki jakości druku](#).

## Problemy z jakością druku związane z osadzaniem się tonera wewnątrz drukarki

W przeciągu czasu wewnątrz drukarki może osadzać się toner i inne elementy. Może to spowodować następujące problemy z jakością druku:

- znaki i przerwy na zadrukowanej stronie arkusza
- łatwo rozmazujący się toner
- plamy tonera na stronie
- poprzeczne pasy i pręgi na stronie

Aby usunąć problemy tego typu należy wyczyścić drukarkę. Patrz strona pod adresem [Czyszczenie drukarki](#).

## Strony diagnostyki jakości druku

Należy użyć wbudowanych stron diagnostyki jakości druku, aby diagnozować i rozwiązać problemy z jakością druku.

1. Naciśnij przycisk **MENU**, aby wybrać opcję **MENU**.
2. Naciśnij przycisk **▼**, aby podświetlić opcję **DIAGNOSTYKA**.
3. Naciśnij przycisk **✓**, aby wybrać opcję **DIAGNOSTYKA**.

4. Naciśnij przycisk ▼, aby podświetlić opcję **TEST JAKOŚCI DRUKU**.
5. Naciśnij przycisk ✓ w celu wydrukowania stron.

Po zakończeniu drukowania stron diagnostyki jakości druku, drukarka powraca do stanu **Gotowe**. Jeżeli podczas przeglądania stron rozwiązywania problemów z jakością druku wystąpią problemy, należy przeprowadzić kalibrację drukarki. Patrz strona pod adresem [Kalibracja drukarki](#).

## Kalibracja drukarki

Kalibracja jest funkcją drukarki, służącą do optymalizacji jakości wydruku. W przypadku pojawienia się jakichkolwiek problemów z jakością wydruku należy przeprowadzić kalibrację.

1. Naciśnij przycisk **MENU**, aby wybrać opcję **MENU**.
2. Naciśnij przycisk ▼, aby podświetlić opcję **Konfiguruj urządz..**
3. Naciśnij przycisk ✓, aby wybrać opcję **Konfiguruj urządz..**
4. Naciśnij przycisk ▼, aby podświetlić opcję **JAKOŚĆ DRUKU**.
5. Naciśnij przycisk ✓, aby wybrać opcję **JAKOŚĆ DRUKU**.
6. Naciśnij przycisk ▼, aby podświetlić opcję **KALIBRUJ TERAZ**.
7. Naciśnij przycisk ✓, aby wybrać opcję **KALIBRUJ TERAZ**.

# A

## Akcesoria i materiały eksploatacyjne

Aby zamówić materiały eksploatacyjne w Stanach Zjednoczonych należy przejść do witryny <http://www.hp.com/sbso/product/supplies>. Aby zamówić materiały eksploatacyjne w innych częściach świata, należy przejść do witryny <http://www.hp.com/ghp/buyonline.html>. Aby zamówić materiały eksploatacyjne w Kanadzie, należy przejść do witryny <http://www.hp.ca/catalog/supplies>. Aby zamówić materiały eksploatacyjne w Europie, należy przejść do witryny <http://www.hp.com/go/supplies>. Aby zamówić materiały eksploatacyjne w Azji w obszarze Pacyfiku, należy przejść do witryny <http://www.hp.com/paper/>.

Aby zamówić akcesoria, należy przejść do witryny <http://www.hp.com/go/accessories>.

### Dostępność części zamiennych i materiałów eksploatacyjnych

Części zamienne i materiały eksploatacyjne do niniejszego wyrobu będą dostępne przez okres co najmniej pięciu lat po zakończeniu produkcji wyrobu.

### Zamawianie przez wbudowany serwer internetowy (dla drukarek z połączeniem sieciowym)

W celu zamówienia materiałów eksploatacyjnych przez wbudowany serwer internetowy, należy wykonać następujące czynności (patrz sekcja [Używanie wbudowanego serwera internetowego \(tylko w drukarce serii HP Color LaserJet 3700\)](#)).

1. W przeglądarce internetowej w komputerze wprowadź adres IP drukarki. Zostanie wyświetlone okno stanu drukarki. Można również wprowadzić adres URL podany w alarmie e-mail.
2. W razie potrzeby wprowadź hasło.
3. Po lewej stronie okna konfiguracji urządzenia, kliknij dwukrotnie pozycję **Zamów materiały eksploatacyjne**. Spowoduje to przejście do strony, z której można zamówić materiały eksploatacyjne. Można tam znaleźć informacje na temat drukarki i materiałów eksploatacyjnych wraz z numerami katalogowymi.
4. Wybierz numery katalogowe zamawianych materiałów i postępuj zgodnie z instrukcjami wyświetlanymi na ekranie.

## Materiały eksploatacyjne, akcesoria i numery katalogowe

Część	Numer katalogowy	Rodzaj/format
Pamięć Flash (moduły DIMM)	C4287A	4 MB pamięci Flash DIMM
Rozszerzenia pamięci (moduły DIMM)	C7848A	64 MB synchronicznej pamięci DIMM (SDRAM)
	C7850A	128 MB synchronicznej pamięci DIMM (SDRAM)
	C9653A	256 MB synchronicznej pamięci DIMM (SDRAM)
Akcesoria	Q2486A	opcjonalny podajnik papieru na 500 arkuszy (podajnik 3)
wewnętrzne połączenie EIO dla drukarki serii HP Color LaserJet 3700)	J6057A	wewnętrzny serwer druku HP Jetdirect 615n (10/100-TX Ethernet, USB 2.0 HI-Speed)
	J4167A	serwer druku HP Jetdirect 610n (Token Ring)
	J6058A	bezprowadowy serwer druku HP Jetdirect 680n 802.11b
	J4135A	karta połączeń HP Jetdirect (USB, szeregowo i LocalTalk)
zewnętrzne połączenie (EX) dla drukarki serii HP Color LaserJet 3500	J7942A	zewnętrzny serwer druku HP Jetdirect en3700 (10/100base Tx, USB 2.0 HI-speed)
	J6061A	bezprowadowy serwer druku HP Jetdirect 380x 802.11b (USB 1.1)
	J6035B	serwer druku HP Jetdirect 175x (fast Ethernet, 10/100base Tx, USB 1.1)
	J6072A	bezprowadowy adapter drukarki HP bt1300 Bluetooth (dla połączeń USB lub równoległych)
zewnętrzne połączenie (EX) dla drukarki serii HP Color LaserJet 3700	J3264A	serwer druku HP Jetdirect 500x (Token Ring)
	J3265A	serwer druku HP Jetdirect 500x (fast Ethernet)
	J3258B	serwer druku HP Jetdirect 170x (Ethernet)
	J7942A	zewnętrzny serwer druku HP Jetdirect en3700 (10/100base Tx, USB 2.0 HI-speed)

<b>Część</b>	<b>Numer katalogowy</b>	<b>Rodzaj/format</b>
	J6061A	bezprzewodowy serwer druku HP Jetdirect 380x 802.11b (USB 1.1)
	J6035B	serwer druku HP Jetdirect 175x (fast Ethernet, 10/100base Tx, USB 1.1)
	J6072A	bezprzewodowy adapter drukarki HP bt1300 Bluetooth (dla połączeń USB lub równoległych)
materiały eksploatacyjne dla drukarki serii HP Color LaserJet 3500	Q2670A	kaseta drukująca z tuszem czarnym dla drukarki serii HP Color LaserJet 3500
	Q2671A	kaseta drukująca z tuszem turkusowym dla drukarki serii HP Color LaserJet 3500
	Q2672A	kaseta drukująca z tuszem żółtym dla drukarki serii HP Color LaserJet 3500
	Q2773A	kaseta drukująca z tuszem karmazynowym dla drukarki serii HP Color LaserJet 3500
	Q3658A	Zespół transferu obrazu
	Q3655A	Zespół utrwalacza obrazu (110-127 V)
	Q3656A	Zespół utrwalacza obrazu (220-240 V)
materiały eksploatacyjne dla drukarki serii HP Color LaserJet 3700	Q2670A	kaseta drukująca z tuszem czarnym dla drukarki serii HP Color LaserJet 3700
	Q2681A	kaseta drukująca z tuszem turkusowym dla drukarki serii HP Color LaserJet 3700
	Q2682A	kaseta drukująca z tuszem żółtym dla drukarki serii HP Color LaserJet 3700
	Q2683A	kaseta drukująca z tuszem karmazynowym dla drukarki serii HP Color LaserJet 3700
	Q3658A	Zespół transferu obrazu
	Q3655A	Zespół utrwalacza obrazu (110-127 V)
	Q3656A	Zespół utrwalacza obrazu (220-240 V)

<b>Część</b>	<b>Numer katalogowy</b>	<b>Rodzaj/format</b>
kable	C2946A	Kabel równoległy zgodny z normą IEEE-1284, o długości 3 m, z 25-wtykowym złączem męskim/36-wtykowym złączem męskim mikro typu C
	C6518A	USB (standardowy o długości 2 metry)
	C6520A	Kabel do drukarki USB 2.0 (3 metry)
papier	C2934A	50 arkuszy folie HP Color LaserJet Transparencies (letter)
	C2936A	50 arkuszy folie HP Color LaserJet Transparencies (A4)
	92296T	folie HP LaserJet Monochrome (letter)
	92296U	folie HP LaserJet Monochrome (A4)
	Q2419A	papier HP LaserJet High Gloss (Letter)
	C4179A	200 arkuszy papier HP LaserJet Soft Gloss (letter)
	C4179B	200 arkuszy papier HP LaserJet Soft Gloss (A4)
	Q1298A	papier HP LaserJet Tough (letter)
	Q1298B	papier HP LaserJet Tough (A4)
	HPU1132	papier HP Premium Choice LaserJet Paper (letter)
	CHP410	papier HP Premium Choice LaserJet (A4)
	HPJ1124	papier HP LaserJet (letter)
	CHP310	papier HP LaserJet (A4)
podręczniki	5851-1468	<i>HP LaserJet Printer Family Print Media Specification Guide</i>

Część	Numer katalogowy	Rodzaj/format
	5021-0337	<i>PCL/PJL Technical Reference Package</i> Wersje elektroniczne można pobrać z witryny <a href="http://www.hp.com/support/clj3500">http://www.hp.com/support/clj3500</a> lub <a href="http://www.hp.com/support/clj3700">http://www.hp.com/support/clj3700</a> . Po połączeniu się należy wybrać <b>Manuals</b> (Podręczniki).





# B

# Obsługa i pomoc techniczna

## Oświadczenie Hewlett-Packard dotyczące gwarancji ograniczonej

PRODUKT HP  
Drukarka HP Color LaserJet 3500, 3500n, 3700,  
3700n, 3700dn i 3700dtn

OKRES OGRANICZONEJ GWARANCJI  
Roczna ograniczona gwarancja

Firma HP gwarantuje użytkownikowi końcowemu, że sprzęt i akcesoria firmy HP będą wolne od usterek materiałowych i wykonawczych w okresie wskazanym powyżej i liczonym od daty zakupu. Jeżeli firma HP zostanie powiadomiona o tego typu usterek w okresie gwarancyjnym, według własnego uznania przeprowadzi naprawę lub dokona wymiany produktu uznannego za wadliwy. Wyroby zastępcze mogą być nowe lub jak nowe.

Firma HP gwarantuje, że przez okres podany powyżej, licząc od daty zakupu, dostarczone oprogramowanie nie ulegnie awarii na skutek wad materiałowych lub produkcyjnych, jeśli jest poprawnie zainstalowane i wykorzystywane. W przypadku otrzymania zawiadomienia o wadach stwierdzonych w okresie gwarancyjnym, HP wymieni wadliwe oprogramowanie.

Firma HP nie gwarantuje, że działanie produktów HP będzie nieprzerwane i zawsze niezawodne. Jeśli firma HP nie jest w stanie w rozsądnym czasie dokonać wymiany produktu lub naprawy, po której produkt będzie w stanie jak sprzed awarii, klient ma prawo do zwrotu kosztów zakupu produktu w zamian za jego zwrot.

Produkty mogą zawierać elementy wykorzystywane powtórnie, które są dokładnym odpowiednikiem funkcyjnym elementu nowego.

Gwarancja nie obejmuje usterek, powstałych z następujących przyczyn: (a) niewłaściwa lub niedostateczna konserwacja lub kalibracja, (b) stosowanie oprogramowania, złączy lub elementów i materiałów eksploatacyjnych, nie będących produktami firmy HP, (c) nieautoryzowane modyfikacje lub niewłaściwe używanie produktu, (d) używanie produktu w otoczeniu nie odpowiadającym warunkom, opisanym w specyfikacjach lub (e) nieprawidłowe miejsce użytkowania i niewłaściwa konserwacja produktu.

W ZAKRESIE DOPUSZCZONYM PRZEZ LOKALNE PRZEPISY POWYŻSZE WARUNKI GWARANCJI SĄ JEDYNYMI OBOWIĄZUJĄCYMI. FIRMA HP NIE UDZIELA ŻADNEJ INNEJ GWARANCJI ANI ZAPEWNIENIA, ZARÓWNO W FORMIE PISEMNEJ, JAK I USTNEJ, WYRANEJ LUB DOROZUMIANEJ, A W SZCZEGÓLNOŚCI ZRZEKA SIĘ WSZELKICH GWARANCJI DOROZUMIANYCH LUB ZAPEWNIENI CO DO ZBYWALNO, ZADAWAJĄCEJ JAKOŚCI LUB PRZYDATNOŚCI DO OKREŚLONEGO CELU. W niektórych krajach/regionach lub obszarach administracyjnych nie dopuszcza się możliwości ograniczania czasu trwania gwarancji dorozumianej, tak więc powyższe ograniczenie lub wyłączenie może w danym przypadku nie obowiązywać. Na mocy niniejszej gwarancji użytkownikowi udzielane są określone prawa, co nie wyklucza możliwości posiadania innych praw, różniących się między sobą w zależności od kraju/regionu lub obszaru administracyjnego. Ograniczona gwarancja HP obowiązuje we wszystkich krajach/regionach lub rejonach posiadających przedstawicielstwo pomocy technicznej firmy w zakresie niniejszego produktu, oraz tam, gdzie firma HP wprowadziła niniejszy produkt na rynek. Poziom usług gwarancyjnych może różnić się w zależności od miejscowych standardów. Firma HP nie będzie dokonywać zmiany formy, funkcji lub dostosowywać produktu w celu umożliwienia jego działania w kraju/regionie, na rynek którego produkt ten nie został nigdy przeznaczony ze względów prawnych.

W ZAKRESIE LOKALNYCH PRZEPISÓW PRAWNYCH ŚRODKI PRAWNE OPISANE W NINIEJSZEJ GWARANCJI SĄ WYŁĄCZNYMI ŚRODKAMI PRAWNYMI KLIENTA. Z WYJĄTKIEM OKOLICZNOŚCI OPISANYCH POWYŻEJ, FIRMA HP LUB JEJ DOSTAWCY NIE PONOSZĄ ŻADNEJ ODPOWIEDZIALNOŚCI ZA UTRATĘ DANYCH LUB ZA SZKODY BEZPOŚREDNIE, SZCZEGÓLNE, PRZYPADKOWE, WTÓRNE (W TYM UTRATĘ ZYSKÓW LUB DANYCH) LUB INNE SZKODY, W OPARCIU O UMOWĘ, WYNIKAJĄCE Z NARUSZENIA PRAWA LUB Z INNEGO TYTUŁU. W niektórych krajach/regionach lub obszarach administracyjnych nie dopuszcza się możliwości wyłączenia lub ograniczenia szkód przypadkowych lub wtórnych, tak więc powyższe ograniczenie lub wyłączenie może w danym przypadku nie obowiązywać.

WARUNKI NINIEJSZEJ GWARANCJI, ZA WYJĄTKIEM DZIAŁAŃ DOPUSZCZANYCH PRAWEM, NIE WYŁĄCZAJĄ, OGRANICZAJĄ LUB ZMIENIAJĄ I NIE STANOWIĄ ROZSZERZENIA PRAW STATUTOWYCH, MAJĄCYCH ZASTOSOWANIE PRZY SPRZEDAŻY TEGO PRODUKTU.

## Oświadczenie o ograniczonej gwarancji dotyczącej kasety drukującej

Firma HP gwarantuje, że produkt ten jest wolny od wad materiałowych i produkcyjnych na czas przydatności do użycia (o końcu którego informuje komunikat wyświetlany na panelu sterowania drukarki).

Gwarancja nie obejmuje produktów, które były modyfikowane, odnawiane, ponownie napełniane, przerabiane, nieprawidłowo użytkowane lub noszą ślady uszkodzeń.

Niniejsza ograniczona gwarancja daje nabywcy określone prawa. Użytkownik może posiadać inne prawa, które różnią się w poszczególnych stanach, prowincjach lub krajach/regionach.

POWYŻSZE GWARANCJE SĄ JEDYNYMI PRZYSŁUGUJĄCYMI KLIENTOWI I NIE SĄ UDZIELANE ŻADNE INNE, PISEMNE ANI USTNE, GWARANCJE JAWNE I DOROZUMIANE. FIRMA HEWLETT-PACKARD ZRZEKA SIĘ ODPOWIEDZIALNOŚCI ZWŁASZCZA ZA DOROZUMIANE GWARANCJE HANDLOWE ORAZ GWARANCJE PRZYDATNOŚCI PRODUKTU DO OKREŚLONYCH ZASTOSOWAŃ. W ZAKRESIE DOZWOLONYM PRZEZ PRAWO, W ŻADNYM PRZYPADKU FIRMA HEWLETT-PACKARD COMPANY NIE BĘDZIE ODPOWIEDZIALNA ZA STRATY LUB USZKODZENIA PRZYPADKOWE, WYNIKOWE, SPECYFICZNE, POŚREDNIE, KARNE ANI NIE BĘDZIE ZOBOWIĄZANA DO ODSZKODOWAŃ Z NAWIĄZKĄ ZA STRATY WYNIKŁE NA SKUTEK ZŁAMANIA WARUNKÓW NINIEJSZEJ GWARANCJI LUB W INNY SPOSÓB.

Jeśli produkt okaże się wadliwy, należy go zwrócić do miejsca zakupu z pisemnym opisem usterki.

## Oświadczenie o ograniczonej gwarancji na zespół transferu i utrwalacz

Firma HP gwarantuje, że produkt ten jest wolny od wad materiałowych i produkcyjnych na czas jednego roku lub do czasu, w którym na panelu sterowania drukarki zostanie wyświetlony komunikat o zbliżającym się końcu okresu trwałości.

Gwarancja nie obejmuje produktów, które były modyfikowane, odnawiane, ponownie napelniane, przerabiane, nieprawidłowo użytkowane lub noszą ślady uszkodzeń.

Niniejsza ograniczona gwarancja daje nabywcy określone prawa. Użytkownik może posiadać inne prawa, które różnią się w poszczególnych stanach, prowincjach lub krajach/regionach.

POWYŻSZE GWARANCJE SĄ JEDYNYMI PRZYSŁUGUJĄCYMI KLIENTOWI I NIE SĄ UDZIELANE ŻADNE INNE, PISEMNE ANI USTNE, GWARANCJE JAWNE I DOROZUMIANE. FIRMA HEWLETT-PACKARD ZRZEKA SIĘ ODPOWIEDZIALNOŚCI ZWŁASZCZA ZA DOROZUMIANE GWARANCJE HANDLOWE ORAZ GWARANCJE PRZYDATNOŚCI PRODUKTU DO OKREŚLONYCH ZASTOSOWAŃ. W ZAKRESIE DOZWOLONYM PRZEZ PRAWO, W ŻADNYM PRZYPADKU FIRMA HEWLETT-PACKARD COMPANY NIE BĘDZIE ODPOWIEDZIALNA ZA STRATY LUB USZKODZENIA PRZYPADKOWE, WYNIKOWE, SPECYFICZNE, POŚREDNIE, KARNE ANI NIE BĘDZIE ZOBOWIĄZANA DO ODSZKODOWAŃ Z NAWIĄZKĄ ZA STRATY WYNIKŁE NA SKUTEK ZŁAMANIA WARUNKÓW NINIEJSZEJ GWARANCJI LUB W INNY SPOSÓB.

Jeśli produkt okaże się wadliwy, należy go zwrócić do miejsca zakupu z pisemnym opisem usterki.

## Umowy serwisowe firmy HP

Istnieje kilka rodzajów umów serwisowych firmy HP, odpowiadających szerokiemu zakresowi potrzeb klientów. Umowy serwisowe nie są częścią standardowej gwarancji. Świadczone usługi mogą różnić się w zależności od danego regionu. Informacje o dostępnych usługach można uzyskać od miejscowego dystrybutora firmy HP.

### Umowy serwisowe na miejscu

Aby zapewnić klientowi sposób świadczenia usług, najbardziej odpowiadający jego potrzebom, firma HP oferuje zawarcie umowy o świadczeniu usług w miejscu użytkowania sprzętu z kilkoma opcjami czasowymi:

#### Serwis na miejscu następnego dnia

Ta umowa zapewnia obsługę w miejscu użytkowania sprzętu w ciągu następnego dnia pracy po otrzymaniu zgłoszenia. Większość umów serwisowych z obsługą na miejscu przewiduje możliwość przedłużonych godzin na usługi oraz przedłużony czas na dojazd poza określone strefy (za dodatkową opłatą).

#### Cotygodniowy (zbiorczy) serwis na miejscu

Ten rodzaj usług zapewnia cotygodniową wizytę pracownika w organizacjach, korzystających z większej ilości produktów firmy HP. Ta umowa jest przeznaczona dla zakładów, używających 25 lub więcej produktów stacji roboczych, takich jak drukarki, plotery, komputery i stacje dysków.

### Rozszerzona gwarancja

Gwarancja HP SupportPack obejmuje urządzenie HP i wszystkie jego elementy wewnętrzne dostarczane przez firmę HP. Gwarancja na urządzenie jest ważna przez 1 do 3 lat od daty zakupu urządzenia HP. Użytkownik musi wykupić HP SupportPack w ciągu 90 dni od daty zakupu produktu HP. Więcej informacji można uzyskać kontaktując się z grupą obsługi i pomocy technicznej HP.

## Ponowne pakowanie drukarki

Jeżeli istnieje konieczność przemieszczenia lub przewiezienia drukarki w inne miejsce, należy zapakować ją ponownie, postępując zgodnie z opisaną niżej procedurą.

---

### OSTROŻNIE

---

Za uszkodzenia powstałe podczas transportu, będące wynikiem niewłaściwego zapakowania, odpowiada klient. Podczas transportu drukarka musi pozostać w pozycji pionowej.

## Ponowne pakowanie drukarki

---

### OSTROŻNIE

---

Przed transportem drukarki *niezwykle ważne* jest wyjęcie kaset drukujących. Jeżeli kasety drukujące będą pozostawione w drukarce podczas transportu, toner się wysypie i pokryje zupełnie mechanizm napędowy drukarki oraz inne części.

Aby zapobiec uszkodzeniu kaset drukujących nie należy dotykać wałka oraz należy umieścić kasety w ich oryginalnych opakowaniach lub zapakować je tak, aby nie były narażone na działanie światła.

1. Wyjmij wszystkie cztery kasety drukujące i przewieź je oddzielnie.
2. Wyjmij opcjonalny podajnik 3 i przewieź go oddzielnie.
3. Jeżeli to możliwe, użyj oryginalnego opakowania oraz materiałów zabezpieczających. Jeżeli nie posiadasz już opakowania drukarki, skontaktuj się z lokalnym dostawcą usług wysyłkowych, aby zasięgnąć rady dotyczącej pakowania drukarki. Firma HP zaleca ubezpieczyć drukarkę na przewóz.





# Charakterystyka techniczna drukarki

## Specyfikacje

Specyfikacje drukarki zawierają informacje dotyczące rozmiarów i wagi, dane dotyczące zasilania i zużycia mocy oraz produkowanego szumu drukarki. W specyfikacjach znajduje się też opis wpływu różnych trybów działania drukarki na zużycie mocy, ilość produkowanego ciepła i szumu.

### Wymiary fizyczne

Urządzenie	Wysokość	Głębokość	Szerokość	Waga
Drukarka serii HP Color LaserJet 3500	467 mm	447 mm	483 mm	32,5 kg
Drukarka serii HP Color LaserJet 3500 z opcjonalnym podajnikiem 3	603 mm	447 mm	483 mm	38 kg
Drukarka serii HP Color LaserJet 3700	467 mm	447 mm	483 mm	33,5 kg
Drukarka serii HP Color LaserJet 3700 z opcjonalnym podajnikiem 3	603 mm	447 mm	483 mm	38,8 kg
Zewnętrzny serwer druku HP Jetdirect en3700	35 mm	131 mm	102 mm	0,159 kg

### Parametry elektryczne

Element	Modele 110 V	Modele 220 V
Wymagania dotyczące zasilania	100 do 127 V (+/- 10%) 50 do 60 Hz (+/- 2 Hz)	220 do 240 V (+/- 10%) 50 do 60 Hz (+/- 2 Hz)

Element	Modele 110 V	Modele 220 V
Minimalna zalecana pojemność obwodu	5 A	3 A

#### Zużycie mocy (przeciętne, w watach)

Produkt	Tryb aktywny	Tryb oczekiwania	Tryb energooszczędny	Wyłączona	produkowane ciepło – tryb oczekiwania (BTU/h)
HP Color LaserJet 3500	400	25	25	0,25	85
HP Color LaserJet 3500n	400	26	26	0,25	89
HP Color LaserJet 3700	400	25	25	0,25	85
HP Color LaserJet 3700n	400	26	26	0,25	89
HP Color LaserJet 3700dn	400	26	26	0,25	89
HP Color LaserJet 3700dtn	400	26	26	0,25	89

#### OSTRZEŻENIE!

Wymagania dotyczące zasilania zależą od kraju/regionu sprzedaży drukarki. Nie wolno przekształcać napięcia operacyjnego. Może to spowodować uszkodzenie drukarki i unieważnienie gwarancji na produkt.

#### Uwaga

Te wartości mogą ulec zmianie. Aby uzyskać aktualne informacje zajrzyj na stronę <http://www.hp.com/support/clj3500> w przypadku drukarki serii HP Color LaserJet 3500 oraz na stronę <http://www.hp.com/support/clj3700> w przypadku drukarki serii HP Color LaserJet 3700.

Standardowy czas uaktywnienia trybu oszczędzania energii wynosi 30 minut.

#### Emisje akustyczne

Poziom aktywności	Użytkownik (<1m)	Obserwator (1m)	Natężenie dźwięku
Aktywna	LpAm64 dB (A)	LpAm49 dB (A)	LWAd6,4 Bels (A)
Tryb bezczynności	LpAm55 dB (A) (niesłyszalny)	LpAm40 dB (A) (niesłyszalny)	LWAd5,6 Bels (A) (niesłyszalny)
Tryb oszczędności energii	LpAmN/A dB (A)	LpAmN/A dB (A)	LWAdN/A Bels (A)



### Specyfikacje dotyczące środowiska pracy

Środowisko	Zalecane	Dozwolone
Temperatura	17 do 25° C	10 do 27° C
Wilgotność	20 do 60% RH	10 do 70% RH
Wysokość n.p.m.	Nie odnosi się.	0 do 2600 m

---

#### Uwaga

---

Te wartości mogą ulec zmianie. Aby uzyskać aktualne informacje zajrzyj na stronę <http://www.hp.com/support/clj3500> w przypadku drukarki serii HP Color LaserJet 3500 oraz na stronę <http://www.hp.com/support/clj3700> w przypadku drukarki serii HP Color LaserJet 3700.



# D

# Informacje dotyczące przepisów

## Przepisy FCC

Niniejsze wyposażenie zostało poddane testom, stwierdzającym jego zgodność z ograniczeniami dla urządzeń cyfrowych klasy B, zgodnie z częścią 15 zasad FCC. Te ograniczenia służą do zapewnienia odpowiedniego zabezpieczenia przed zakłóceniami przy stosowaniu urządzenia w pomieszczeniach. Urządzenie to wytwarza, używa i może emitować energię o częstotliwości radiowej. Jeśli nie zostanie ono zainstalowane i nie będzie używane zgodnie z instrukcją, może zakłócać sygnały radiowe. Nie ma jednak gwarancji, że wspomniane zakłócenia nie wystąpią w danej instalacji. Jeżeli sprzęt ten powoduje szkodliwe zakłócenia w odbiorze radiowym lub telewizyjnym, co można stwierdzić przez wyłączenie i włączenie sprzętu, zachęca się użytkownika do próby usunięcia zakłóceń w jeden lub więcej z podanych sposobów:

- Zmiana pozycji lub lokalizacji anteny odbiorczej.
- Zwiększenie odległości pomiędzy sprzętem a odbiornikiem.
- Podłączenie sprzętu do gniazdka w innym obwodzie niż ten, do którego podłączony jest odbiornik.
- Skonsultowanie się ze sprzedawcą lub doświadczonym technikiem radio-telewizyjnym.

---

### Uwaga

Jakiegolwiek zmiany lub modyfikacje drukarki, które nie są wyraźnie zatwierdzone przez firmę HP, mogą spowodować utratę uprawnień do obsługi niniejszego urządzenia przez użytkownika.

W celu zapewnienia zgodności z ograniczeniami dla urządzeń klasy B, określonymi w rozdziale 15 przepisów FCC, należy używać ekranowanych kabli przesyłania danych.

---

## Program ochrony środowiska

### Ochrona środowiska naturalnego

Firma Hewlett-Packard Company jest zaangażowana w wytwarzanie produktów wysokiej jakości w sposób zgodny z zasadami ochrony środowiska. Produkty są projektowane tak, aby posiadały cechy minimalizujące wpływ na środowisko naturalne.

## Wytwarzanie ozonu

Niniejsze urządzenie nie wytwarza znaczących ilości ozonu (O<sub>3</sub>).

## Zużycie mocy

Zużycie mocy obniża się w znaczny sposób, kiedy urządzenie pracuje w trybie energooszczędnym. Pozwala to na oszczędzanie zasobów naturalnych oraz kosztów bez wpływu na jakość pracy drukarki. Niniejsze urządzenie zalicza się do urządzeń zgodnych z programem ENERGY STAR®, który jest dobrowolnym programem, ustanowionym w celu zachęcania do projektowania energooszczędnych urządzeń biurowych.



ENERGY STAR (r) jest zastrzeżonym w USA znakiem usługowym organizacji U.S. Environmental Protection Agency. Jako partner w programie ENERGY STAR® firma Hewlett-Packard jest zobowiązana do tego, aby jej produkty spełniały wytyczne programu ENERGY STAR®, dotyczące oszczędzania energii. Więcej informacji można znaleźć na stronie <http://www.energystar.gov/>.

## Zużycie papieru

Opcjonalna funkcja automatycznego druku dwustronnego (dupleksowego) tego urządzenia pozwala zmniejszyć zużycie papieru i wynikające stąd zapotrzebowanie na zasoby naturalne. Dodatkowe informacje znajdują się pod adresem [Drukowanie dwustronne \(dupleks\)](#).

## Tworzywa sztuczne

Elementy z tworzyw sztucznych ważące powyżej 25 gramów posiadają oznaczenia zgodne z międzynarodowymi standardami, ułatwiające ich identyfikację w celu powtórnego wykorzystania po zakończeniu eksploatacji urządzenia.

## Materiały eksploatacyjne do drukarki HP LaserJet

W wielu krajach/regionach materiały eksploatacyjne drukarki (kasety drukujące, utrwalacz i zespół transferu) mogą zostać zwrócone do firmy HP dzięki programowi zwrotów i odzysku materiałów eksploatacyjnych HP. Prosty i bezpłatny program odbioru dostępny jest w ponad 48 krajach/regionach. Informacje na temat programu i szczegółowe instrukcje w wielu językach można znaleźć na opakowaniach nowych kaset drukujących i materiałów eksploatacyjnych HP LaserJet.

## Informacje na temat programu zwrotów i odzysku materiałów eksploatacyjnych HP

Od 1990 roku, program zwrotów i odzysku materiałów eksploatacyjnych HP pozwolił zebrać miliony zużytych kaset drukujących LaserJet, które w przeciwnym przypadku byłyby wyrzucone na wysypiska. Kasety drukujące HP LaserJet i materiały eksploatacyjne są gromadzone i dostarczane do naszych składów, gdzie są rozmontowywane przez naszych współpracowników. Po przeprowadzeniu kontroli jakości wybrane elementy są przeznaczone do wykorzystania w nowych kasetach. Pozostałe materiały są sortowane, przerabiane na surowce i wykorzystywane do produkcji w innych dziedzinach przemysłu.

- **Zwroty w USA** Aby zwrot zużytych kaset drukujących oraz materiałów eksploatacyjnych nie był uciążliwy dla środowiska, firma HP zaleca wysyłanie ich w większych ilościach. Należy po prostu zapakować razem co najmniej dwie kasety i skorzystać ze zwykłej, opłaconej z góry i zaadresowanej nalepki pocztowej, dostarczonej w opakowaniu. Więcej informacji na ten temat można uzyskać pod numerem telefonu w USA 1-800-340-2445 lub w witrynie sieci WWW HP LaserJet Supplies (Materiały eksploatacyjne firmy HP) pod adresem <http://www.hp.com/go/recycle>.
- **Zwroty spoza USA** Klienci spoza USA powinni skontaktować się telefonicznie z lokalnym biurem handlowym lub serwisowym firmy HP, lub odwiedzić witrynę sieci WWW pod adresem <http://www.hp.com/go/recycle>, skąd dostępne są informacje dotyczące dostępności programu zwrotów i odzysku materiałów eksploatacyjnych HP.

## Papier z makulatury

W niniejszym produkcie można wykorzystywać papier z makulatury, jeżeli papier spełnia wymagania wytycznych, znajdujących się w instrukcji *HP LaserJet Printer Family Print Media Guide*. Produkt może wykorzystywać papier z makulatury zgodnie z normą DIN 19309.

## Ograniczenia dotyczące materiałów

Do urządzenia nie są dołączone baterie.

Urządzenie nie ma domieszek rtęci.

Ten produkt zawiera ołów w spoiwach lutowanych, który może wymagać specjalnego sposobu pozabawiania się go po zużyciu.

Informacje dotyczące odzysku można uzyskać pod adresem <http://www.hp.com/go/recycle>, u lokalnych władz, lub w witrynie organizacji Electronics Industries Alliance pod adresem <http://www.eiae.org>.

## Arkusze danych dotyczących bezpieczeństwa materiału (MSDS)

Arkusze danych dotyczących bezpieczeństwa materiałów (Material Safety Data Sheets) można uzyskać w sieci WWW w witrynie materiałów eksploatacyjnych HP LaserJet Supplies pod adresem <http://www.hp.com/hpinfo/community/environment/productinfo/safety.htm>.

## Więcej informacji

Na temat programów ochrony środowiska firmy HP, łącznie z:

- arkuszem profilu ochrony środowiska dla tego i innych urządzeń HP
- informacjami dotyczącymi zaangażowania firmy HP w ochronę środowiska
- systemem zarządzania ochroną środowiska firmy HP
- programem zwrotów i odzysku zużytych urządzeń HP
- arkuszami danych dotyczących bezpieczeństwa materiałów

Zapoznaj się z sekcją <http://www.hp.com/go/environment> lub <http://www.hp.com/hpinfo/community/environment>.

# Deklaracja zgodności

## Deklaracja zgodności

zgodnie z 22 wytyczną ISO/IEC i EN 45014

**Nazwa producenta:** Hewlett-Packard Company  
**Adres producenta:** 11311 Chinden Boulevard  
Boise, Idaho 83714-1021, USA

### oświadcza, że niniejszy produkt

**Nazwa wyrobu:** HP Color LaserJet 3500 series  
**Przepisowy numer modelu:** BOISB-0302-01  
**Opcje wyrobu:** Wszystkie

### jest zgodny z następującymi danymi technicznymi:

**BEZPIECZEŃSTWO:** IEC 60950:1999 / EN60950: 2000  
IEC 60825-1:1993 + A1 / EN 60825-1:1994 + A11 (klasa 1 Laser/LED Product)  
GB4943-1995

**Zgodność elektromagnetyczna:** CISPR 22:1997 / EN 55022:1998 klasa B<sup>1)</sup>  
EN 61000-3-2:1995 / A14  
EN 61000-3-3:1995  
EN 55024:1998  
FCC Rozdział 47 CFR, Część 15 Klasa B<sup>2)</sup> / ICES-003, Wydanie 3 / GB9254-1998

### Informacje uzupełniające:

Niniejszy produkt jest zgodny z wymaganiami określonymi w dyrektywie EMC 89/336/EEC i dyrektywie 73/23/EEC dotyczącej niskiego napięcia, a także posiada odpowiednie oznaczenia CE.

- 1) Niniejsze urządzenie zostało przetestowane w typowej konfiguracji z systemami komputerów osobistych firmy Hewlett-Packard.
- 2) Niniejsze urządzenie jest zgodne z 15 częścią przepisów FCC. Jego eksploatacja jest dozwolona pod dwoma warunkami: (1) niniejsze urządzenie nie może wywoływać szkodliwych zakłóceń i (2) niniejsze urządzenie musi akceptować wszystkie przyjmowane zakłócenia, również takie, które mogą powodować niepożądane działanie.
- 3) Zgodnie z przepisami ten produkt jest oznaczony przepisowym numerem modelu. Tego numeru nie należy mylić z nazwami handlowymi (HP Color LaserJet 3500 series) ani z numerami produktów (Q1319A, Q1320A).
- 4) Produkt może zawierać dodatkowy przyrostek "R".

Boise, Idaho 83713, USA

**15 maja 2003 r.**

### Informacje tylko na temat przepisów:

**Australia:** Product Regulations Manager, Hewlett-Packard Australia Ltd., 31-41 Joseph Street, Blackburn, Victoria 3130, Australia

**Europa** Lokalne biuro sprzedaży i obsługi Hewlett-Packard lub Hewlett-Packard GmbH, Department HQ-TRE / Standards Europe Herrenberger Straße 140, Böblingen, D-71034, (FAX+49-7031-14-3143)

**USA** Product Regulations Manager, Hewlett-Packard Company, PO Box 15, Mail Stop 160, Boise, ID 83707-0015, USA (Telefon: 208-396-6000)

**Deklaracja zgodności**

zgodnie z 22 wytyczną ISO/IEC i EN 45014

**Nazwa producenta:** Hewlett-Packard Company  
**Adres producenta:** 11311 Chinden Boulevard  
Boise, Idaho 83714-1021, USA

**oświadcza, że niniejszy produkt**

**Nazwa wyrobu:** HP Color LaserJet 3700 series  
**Przepisowy numer modelu:** BOISB-0302-00  
**Opcje wyrobu:** Wszystkie

**jest zgodny z następującymi danymi technicznymi:**

**BEZPIECZEŃSTWO:** IEC 60950:1999 / EN60950: 2000  
IEC 60825-1:1993 + A1 / EN 60825-1:1994 + A11 (klasa 1 Laser/LED Product)  
GB4943-1995

**Zgodność elektromagnetyczna:** CISPR 22:1997 / EN 55022:1998 klasa B<sup>1), 3)</sup>  
EN 61000-3-2:1995 / A14  
EN 61000-3-3:1995  
EN 55024:1998  
FCC Rozdział 47 CFR, Część 15 Klasa B<sup>2)</sup> / ICES-003, Wydanie 3 / GB9254-1998

**Informacje uzupełniające:**

Niniejszy produkt jest zgodny z wymaganiami określonymi w dyrektywie EMC 89/336/EEC i dyrektywie 73/23/EEC dotyczącej niskiego napięcia, a także posiada odpowiednie oznaczenia CE.

- 1) Niniejsze urządzenie zostało przetestowane w typowej konfiguracji z systemami komputerów osobistych firmy Hewlett-Packard.
- 2) Niniejsze urządzenie jest zgodne z 15 częścią przepisów FCC. Jego eksploatacja jest dozwolona pod dwoma warunkami: (1) niniejsze urządzenie nie może wywoływać szkodliwych zakłóceń i (2) niniejsze urządzenie musi akceptować wszystkie przyjmowane zakłócenia, również takie, które mogą powodować niepożądane działania.
- 3) Produkt obejmuje opcje dla sieci LAN (Local Area Network). W przypadku podłączenia do złącza LAN kabla przesyłania danych produkt spełnia wymagania przepisów EN55022 Klasa A, do których odnosi się, co następuje: "Ostrzeżenie – Ten produkt jest produktem klasy A. Używany w pomieszczeniu może spowodować zakłócenia radiowe i może zaistnieć konieczność podjęcia odpowiednich kroków."
- 4) Zgodnie z przepisami ten produkt jest oznaczony przepisowym numerem modelu. Tego numeru nie należy mylić z nazwami handlowymi (HP Color LaserJet 3700 series) ani z numerami produktów (Q1321A, Q1322A, Q1323A, Q1324A).
- 5) Produkt może zawierać dodatkowy przyrostek "R".

Boise, Idaho 83713, USA

**15 maja 2003 r.**

**Informacje tylko na temat przepisów:**

**Australia:** Product Regulations Manager, Hewlett-Packard Australia Ltd., 31-41 Joseph Street, Blackburn, Victoria 3130, Australia

**Europa** Lokalne biuro sprzedaży i obsługi Hewlett-Packard lub Hewlett-Packard GmbH, Department HQ-TRE / Standards Europe Herrenberger Straße 140, Böblingen, D-71034, (FAX+49-7031-14-3143)

**USA** Product Regulations Manager, Hewlett-Packard Company, PO Box 15, Mail Stop 160, Boise, ID 83707-0015, USA (Telefon: 208-396-6000)



**Deklaracja zgodności**

zgodnie z 22 wytyczną ISO/IEC i EN 45014

**Nazwa producenta:** Hewlett-Packard Company  
**Adres producenta:** 8000 Foothills Blvd.  
Roseville, California 95747-5677, USA

**oświadcza, że niniejszy produkt**

**Nazwa wyrobu:** Zewnętrzny serwer druku HP Jetdirect en3700.  
**Przepisowy numer modelu:** J7942A

**jest zgodny z następującymi specyfikacjami:**

**BEZPIECZEŃSTWO:** EN60950 (1992) +A1,A2,A3,A4,AII / IEC 950 (1991) +A1,A2,A3,A4  
EN60825-1 (1994) / IEC 825-1 (1993), klasa 1  
GB 4943 (1995)

**Zgodność elektromagnetyczna:** EN 55022 (1998) / CISPR-22 (1997) klasa B  
GB 9254 (1988)  
EN 55024 (1998)  
IEC 61000-4-2 (1995); EN 61000-4-2 (1995)  
IEC 61000-4-3 (1995); EN 61000-4-3 (1996)  
IEC 61000-4-4 (1995); EN 61000-4-4 (1995)  
IEC 61000-4-5 (1995); EN 61000-4-5 (1995)  
IEC 61000-4-6 (1996); EN 61000-4-6 (1996)  
IEC 61000-4-8 (1993); EN 61000-4-8 (1993)  
IEC 61000-4-11 (1994); EN 61000-4-11 (1994)  
EN61000-3-2 (1995)  
EN61000-3-3 (1995)  
FCC Rozdział 47 CFR, Część 15 klasa B

**Informacje uzupełniające:**

Niniejszy produkt jest zgodny z wymaganiami określonymi w dyrektywie EEC 73/23/EEC i dyrektywie EEC 89/336/EEC dotyczącej niskiego napięcia, a także posiada odpowiednie oznaczenia CE.

Produkt został przetestowany w typowej konfiguracji z produktami marki Hewlett-Packard Co.

Roseville, California 95747, USA

**4 marca 2003 r.**

**Informacje tylko na temat przepisów:**

**Australia:** Product Regulations Manager, Hewlett-Packard Australia Ltd., 31-41 Joseph Street, Blackburn, Victoria 3130, Australia

**Europa** Lokalne biuro sprzedaży i obsługi Hewlett-Packard lub Hewlett-Packard GmbH, Department HQ-TRE / Standards Europe Herrenberger Straße 140, Böblingen, D-71034, (FAX+49-7031-14-3143)

**USA** Product Regulations Manager, Hewlett-Packard Company, PO Box 15, Mail Stop 160, Boise, ID 83707-0015, USA (Telefon: 208-396-6000)

# Oświadczenia dotyczące środków bezpieczeństwa

## Bezpieczeństwo lasera

Ośrodek badania urządzeń i szkodliwości promieniotwórczej (Center for Devices and Radiological Health) przy amerykańskim ośrodku administracji żywności i leków (U.S. Food and Drug Administration) od 1 sierpnia 1976 roku wprowadził przepisy, dotyczące produktów laserowych. Zgodność z tymi przepisami obowiązuje w odniesieniu do urządzeń, sprzedawanych na terenie Stanów Zjednoczonych. Niniejsza drukarka posiada certyfikat produktów laserowych Klasy 1, zgodnie ze standardem wydanym przez Amerykański Departament Zdrowia (DHHS) według ustawy o kontroli promieniowania (Radiation Control for Health and Safety Act) z roku 1968. Ponieważ promieniowanie emitowane z wnętrza drukarki jest izolowane dzięki odpowiednim zabezpieczeniom zewnętrznym, nie istnieje możliwość wydostania się promienia laserowego na zewnątrz w trakcie normalnego korzystania z urządzenia.

### OSTRZEŻENIE!

Używanie regulatorów, przeprowadzanie samodzielnych regulacji lub postępowanie według procedur innych niż opisane w niniejszej instrukcji może narazić użytkownika na szkodliwe promieniowanie.

## Kanadyjska deklaracja zgodności (DOC)

Zgodne z wymaganiami klasy B kanadyjskich norm EMC.

«Conforme a la classe B des normes canadiennes de compatibilité électromagnétiques.  
«CEM».»

## Oświadczenie EMI (Korea)

사용자 안내문 (B 급 기기)

이 기기는 비업무용으로 전자파장해검정을 받은 기기로서, 주거지역에서는 물론 모든 지역에서 사용할 수 있습니다.

## Oświadczenie VCCI (Japonia)

この装置は、情報処理装置等電波障害自主規制協議会（VCCI）の基準に基づくクラスB情報技術装置です。この装置は、家庭環境で使用することを目的としていますが、この装置がラジオやテレビジョン受信機に近接して使用されると、受信障害を引き起こすことがあります。  
取り扱い説明書に従って正しい取り扱いをして下さい。

# Oświadczenie dotyczące używania lasera dla Finlandii

## Luokan 1 laserlaite

Klass 1 Laser Apparat

HP Color LaserJet 3500, 3500n, 3700, 3700n, 3700dn, 3700dtn, laserkirjoitin on käyttäjän kannalta turvallinen luokan 1 laserlaite. Normaalisissa käytössä kirjoittimen suojakotelointi estää lasersäteiden pääsyn laitteen ulkopuolelle. Laitteen turvallisuusluokka on määritetty standardin EN 60825-1 (1994) mukaisesti.

### **VAROITUS !**

Laitteen käyttäminen muulla kuin käyttöohjeessa mainitulla tavalla saattaa altistaa käyttäjän turvallisuusluokan 1 ylittävälle näkymättömälle lasersäteilylle.

### **WARNING !**

Om apparaten används på annat sätt än i bruksanvisning specificerats, kan användaren utsättas för osynlig laserstrålning, som överskrider gränsen för laserklass 1.

### **HUOLTO**

HP Color LaserJet 3500, 3500n, 3700, 3700n, 3700dn, 3700dtn -kirjoittimen sisällä ei ole käyttäjän huollettavissa olevia kohteita. Laitteen saa avata ja huoltaa ainoastaan sen huoltamiseen koulutettu henkilö. Tällaiseksi huoltotoimenpiteeksi ei katsota väriainekasetin vaihtamista, paperiradan puhdistusta tai muita käyttäjän käsikirjassa lueteltuja, käyttäjän tehtäväksi tarkoitettuja ylläpitotoimia, jotka voidaan suorittaa ilman erikoistyökaluja.

### **VARO !**

Mikäli kirjoittimen suojakotelo avataan, olet alttiina näkymättömälle lasersäteilylle laitteen ollessa toiminnassa. Älä katso säteeseen.

### **WARNING !**

Om laserprinterns skyddshölje öppnas då apparaten är i funktion, utsättas användaren för osynlig laserstrålning. Beträkta ej strålen. Tiedot laitteesta käytettävän laserdiodin säteilyominaisuuksista: Aallonpituus 775-795 nm Teho 5 m W Luokan 3B laser.



# E

# Używanie kart pamięci i serwera wydruku

## Pamięć drukarki

Drukarka posiada trzy gniazda na moduły DIMM.

### Uwaga

W celu zwiększenia możliwości obsługi modułów DIMM formater jest wyposażony w trzy 168-stykowe gniazda DIMM i czwarte 100-stykowe gniazdo DIMM. Ze względu na ograniczenia techniczne można korzystać tylko z trzech gniazd DIMM w danym momencie, tak więc czwarte gniazdo DIMM (100-stykowe) jest takie samo jako trzecie gniazdo DIMM (168-stykowe). W trzecim gnieździe (168-stykowym) można zainstalować moduł DIMM pod warunkiem, że w czwartym gnieździe (100-stykowym) nie zainstalowano żadnego modułu i odwrotnie.

Tych gniazd DIMM należy użyć, aby rozbudować drukarkę, dodając następujące pozycje:

- pamięć drukarki - dostępne moduły DIMM: 64, 128 i 256 MB
- moduły DIMM pamięci flash - dostępne 4 MB; w przeciwieństwie do standardowej pamięci drukarki, moduły DIMM pamięci flash mogą być używane do stałego przechowywania pobranych pozycji w drukarce, nawet po jej wyłączeniu;
- Dodawanie czcionek, makropoleceń i wzorów na bazie modułów DIMM;
- Dodawanie języków i opcji drukarki na bazie modułów DIMM.

Może zaistnieć potrzeba dodania większej ilości pamięci do drukarki, kiedy często drukowane są złożone dokumenty graficzne lub dokumenty w języku PostScript, lub gdy używa się pobranych czcionek. Dodatkowa pamięć umożliwia również drukowanie wielu posortowanych kopii z maksymalną prędkością.

### Uwaga

Moduły SIMM stosowane w starszych typach drukarek HP LaserJet nie nadają się do wykorzystania w tej drukarce.

### Uwaga

Aby zamówić moduły DIMM, zapoznaj się z sekcją [Akcesoria i materiały eksploatacyjne](#).

Przed zamówieniem dodatkowej pamięci wydrukuj stronę konfiguracji i sprawdź rozmiar aktualnie zainstalowanej pamięci.

## Drukowanie strony konfiguracji

1. Naciśnij przycisk **MENU**, aby wybrać opcję **MENU**.
2. Naciśnij przycisk **▼**, aby podświetlić opcję **Informacje**.
3. Naciśnij przycisk **✓**, aby wybrać opcję **Informacje**.

4. Naciśnij przycisk ▼, aby podświetlić opcję **DRUKUJ KONFIGURACJĘ**.
5. Naciśnij przycisk ✓ w celu wydrukowania strony konfiguracji.

## Instalowanie modułów pamięci lub czcionek DIMM

Istnieje możliwość rozszerzenia pamięci drukarki, a także zainstalowania modułu DIMM z czcionkami, umożliwiającego drukowanie znaków w różnych językach, takich jak np. chiński lub cyrylica.

### OSTROŻNIE

Elektryczność statyczna może uszkodzić moduły DIMM. Podczas obchodzenia się z modułami DIMM należy założyć na rękę opaskę antystatyczną lub często dotykać powierzchni antystatycznego opakowania modułu, a następnie odsoniętego metalu na drukarce.

### Instalacja modułu pamięci DIMM i modułu czcionek

1. Wyłącz drukarkę.

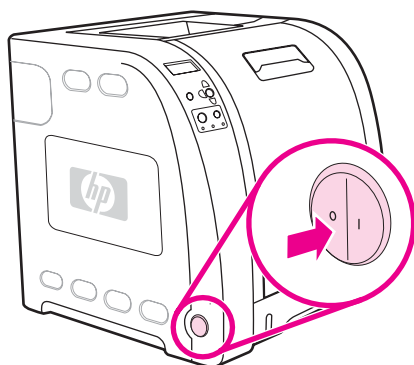

2. Odłącz wszystkie kable zasilające i przesyłania danych.

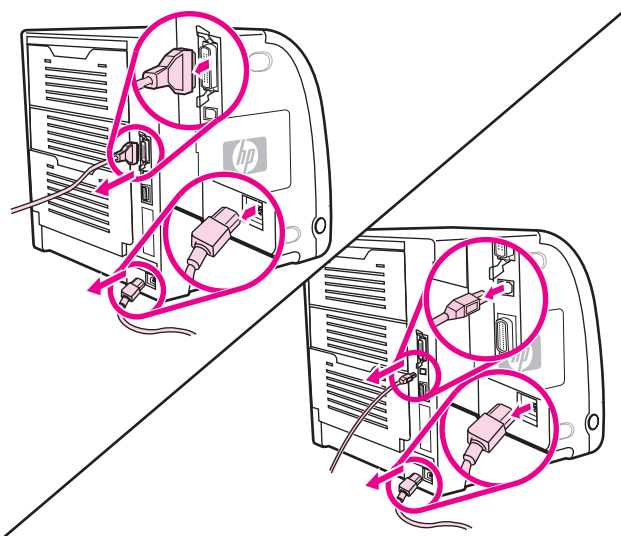

3. Otwórz drzwiczki dostępu do modułu pamięci DIMM, podważając je delikatnie płaskim śrubokrętem. Zdejmij drzwiczki pociągając je w kierunku tylnej części drukarki.

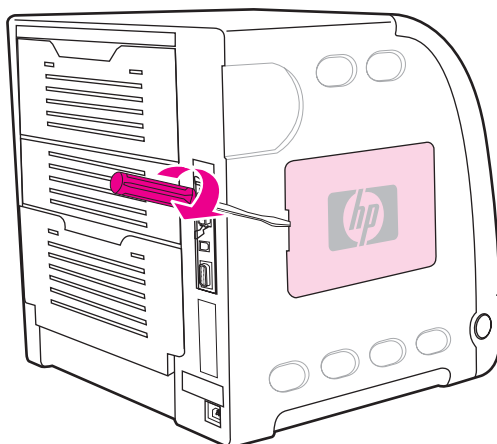

4. Poluzuj śrubę mocującą drzwiczki formatyzatora w drukarce. Zdejmij drzwiczki formatyzatora.

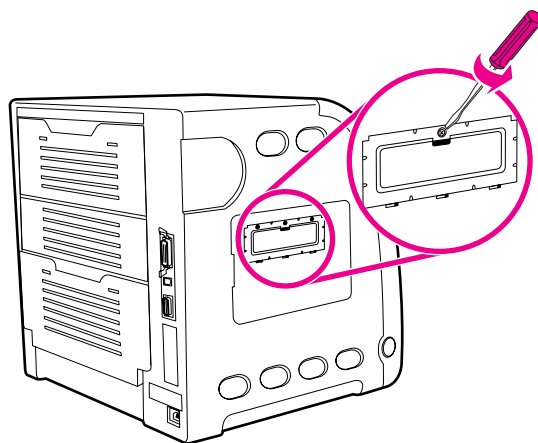

5. Wyjmij moduł DIMM z opakowania antystatycznego. Znajdź nacięcia na dolnej krawędzi modułu DIMM.

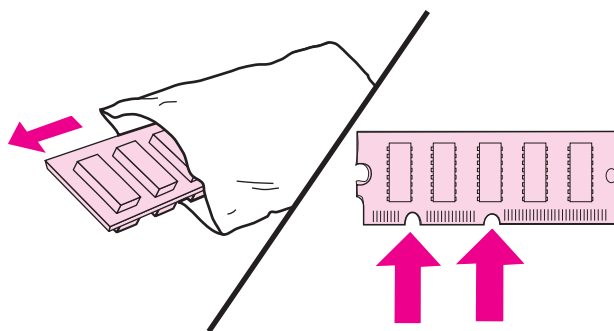



- Przytrzymując moduł DIMM za brzożki, wyrównaj nacięcia modułu DIMM z nacięciami gniazda DIMM.

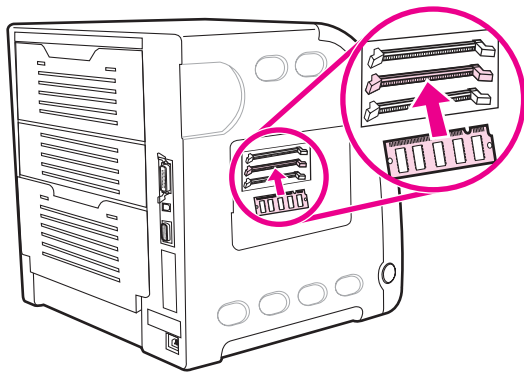

- Mocno wciśnij moduł DIMM pionowo do gniazda. Zamknij zatrzaski po obu stronach modułu DIMM, tak aby zaskoczyły we właściwe miejsce.

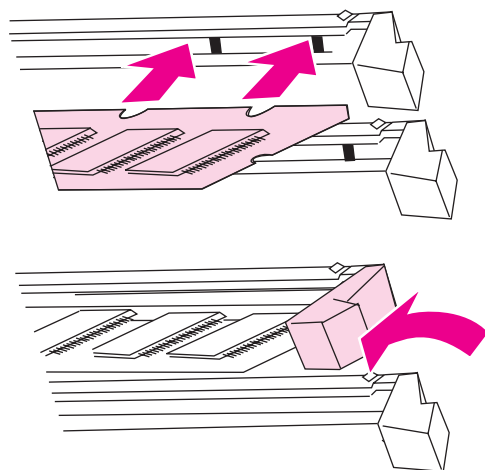

---

#### Uwaga

W przypadku problemów z włożeniem modułu DIMM lub zamknięciem zatrzasków, należy upewnić się, że zatrzaski na dole modułu DIMM są wyrównane z nacięciami gniazda. Jeśli nadal nie można włożyć modułu DIMM, należy upewnić się, że używany jest prawidłowy typ modułu DIMM.

8. Wyrównaj drzwiczki formatyzatora z prowadnicami w dolnej części gniazda i obróć śrubokręt, by zamontować kartę formatyzatora w drukarce.

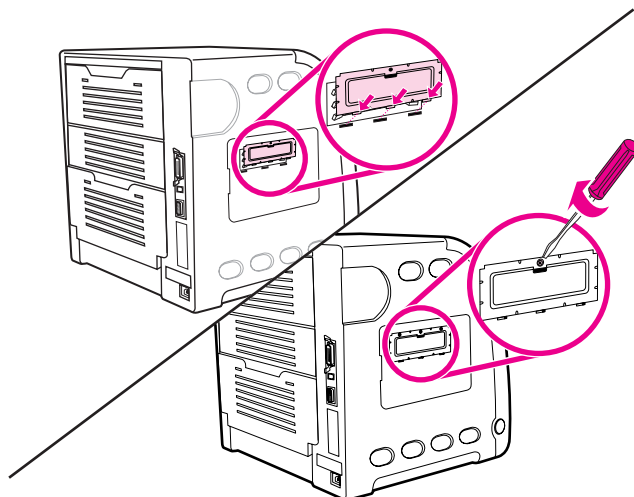

9. Załóż drzwiczki dostępu do modułu DIMM, umieszczając uszka na drzwiczkach w otworach w drukarce. Zatrzaśnij drzwiczki.

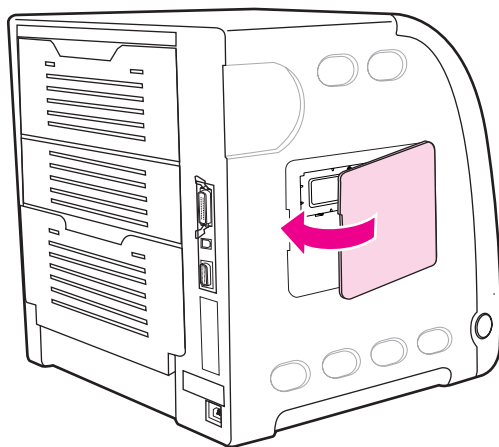

10. Podłącz ponownie kabel zasilania oraz kabel USB/równoległy.

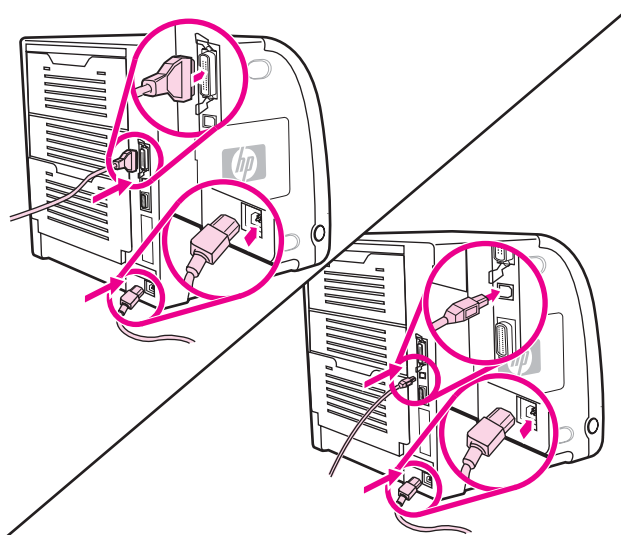

11. Włącz drukarkę.

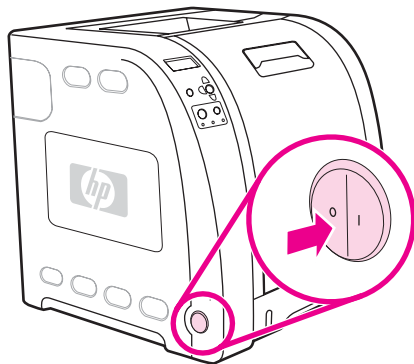

12. Jeżeli zainstalowano moduł pamięci DIMM, przejdź do sekcji [Uruchamianie pamięci](#).  
Jeżeli zainstalowano moduł DIMM z czcionkami językowymi, przejdź do sekcji [Udostępnianie modułu DIMM z czcionkami językowymi](#).

## Uruchamianie pamięci

Jeśli zainstalowano moduł DIMM, ustaw sterownik drukarki w celu rozpoznania dodanej pamięci.

### Udostępnianie pamięci w systemie Windows

1. W menu start **Start** wskaż **Ustawienia**, a następnie kliknij **Drukarki** lub **Drukarki i faksy**.
2. Wybierz tę drukarkę, a następnie wybierz **Właściwości**.
3. Na karcie **Konfiguracja**, kliknij przycisk **Więcej**.
4. W polu **Całkowita ilość pamięci**, wpisz lub wybierz całkowitą ilość pamięci, która jest obecnie zainstalowana.
5. Kliknij przycisk **OK**.
6. Przejdź do sekcji [Sprawdzanie instalacji modułów DIMM](#).

### Udostępnianie modułu DIMM z czcionkami językowymi

Po zainstalowaniu w drukarce modułu DIMM z czcionkami językowymi należy wybrać opcję czcionki modułu w sterowniku drukarki, aby moduł DIMM działał poprawnie.

### Włączanie czcionek w sterowniku drukarki PCL 6 w systemie Windows

1. W menu **Start** wskaż **Ustawienia**, a następnie kliknij **Drukarki**.
2. Wybierz tę drukarkę, a następnie wybierz **Właściwości**.
3. Na karcie **Konfiguracja**, kliknij przycisk **Więcej**.
4. Zaznacz pole wyboru **Moduł DIMM z czcionkami**.
5. W oknie dialogowym **Konfiguruj moduł DIMM z czcionkami** kliknij **Dodaj**, aby dodać plik z czcionkami.

6. W oknie dialogowym **Dodawanie modułów DIMM z czcionkami** przejdź do lokalizacji pliku z czcionkami, wybierz ten plik i kliknij przycisk **OK**.
7. W oknie dialogowym **Konfiguruj moduł DIMM z czcionkami**, wybierz zainstalowany moduł DIMM.
8. Kliknij przycisk **OK**.
9. Wydrukuj stronę konfiguracji. Patrz strona pod adresem [Strona konfiguracji](#).

## **Sprawdzanie instalacji modułów DIMM**

Upewnij się, że moduły DIMM zostały poprawnie zainstalowane i że działają.

### **W celu sprawdzenia instalacji modułów DIMM:**

1. Włącz drukarkę. Upewnij się, że po przeprowadzeniu sekwencji rozruchowej przez drukarkę kontrolka Gotowe jest włączona. Jeżeli pojawi się jakikolwiek komunikat błędu, podczas instalacji modułu DIMM mógł nastąpić błąd.
2. Wydrukuj stronę konfiguracji. Patrz strona pod adresem [Strona konfiguracji](#).
3. Sprawdź rozdział dotyczący ustawień własnych i opcji na stronie konfiguracji i porównaj dane ze stroną konfiguracji, wydrukowaną przed zainstalowaniem modułu DIMM.
4. Jeżeli ilość rozpoznanej pamięci się nie zwiększyła:  
Dodatkowy moduł DIMM może nie być zainstalowany. Powtórz proces instalacji.  
Moduł DIMM może być uszkodzony. Spróbuj zainstalować nowy moduł DIMM.

# Instalacja karty serwera druku HP Jetdirect w drukarce serii HP Color LaserJet 3700

Kartę serwera wydruku HP Jetdirect można zainstalować w podstawowym modelu drukarki, wyposażonej w otwarte gniazdo EIO.

## W celu zainstalowania karty serwera wydruku HP Jetdirect:

1. Wyłącz drukarkę.

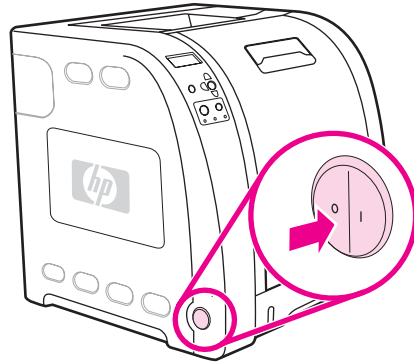

2. Odłącz wszystkie kable zasilające i przesyłania danych.

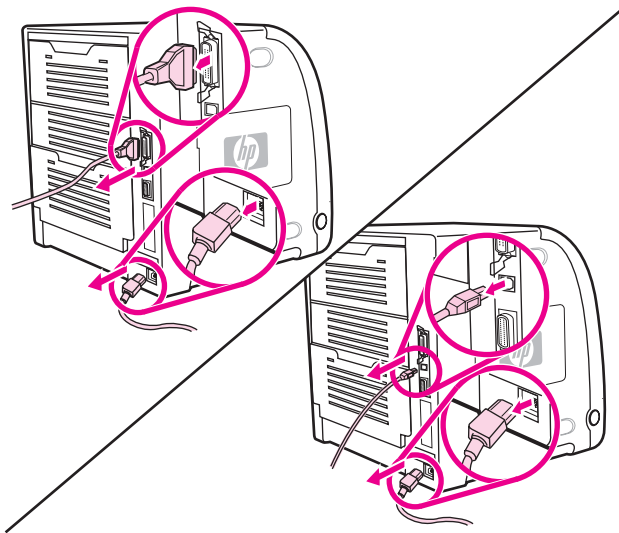

3. Znajdź puste gniazdo EIO. Poluzuj i wykręć dwie śrubki, mocujące pokrywę gniazda EIO w drukarce, a następnie zdejmij pokrywę. Śrubki i pokrywa nie będą już potrzebne.

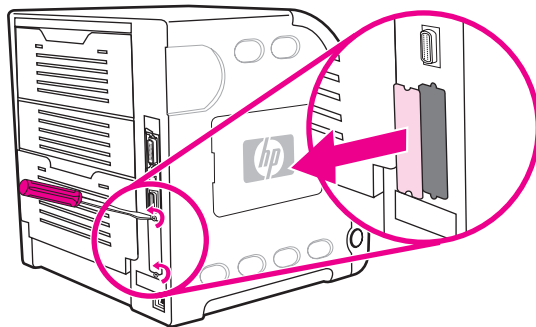

4. Mocno włóż kartę serwera wydruku HP Jetdirect do gniazda EIO. Włóż i dokręć śrubki mocujące, dostarczone z kartą serwera wydruku.

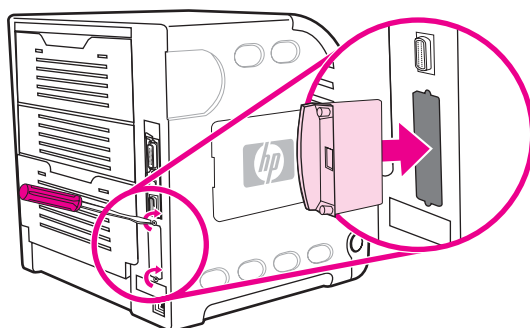

5. Podłącz kabel sieciowy.

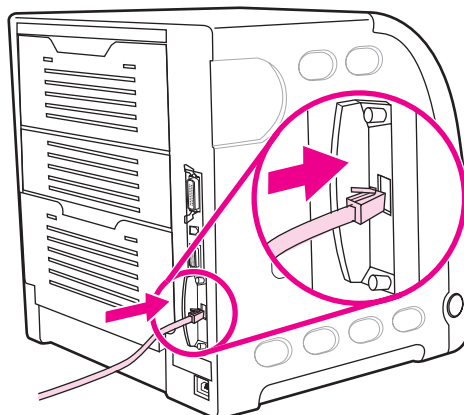

6. Podłącz ponownie przewód zasilania i włącz drukarkę.

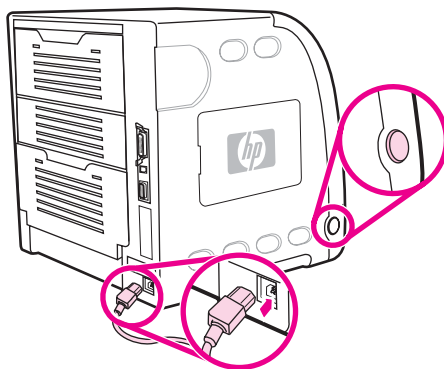

7. Wydrukuj stronę konfiguracji (patrz [Strona konfiguracji](#)). Oprócz strony konfiguracji drukarki i strony stanu materiałów eksploatacyjnych powinna być wydrukowana również strona konfiguracji HP Jetdirect z informacjami o stanie i konfiguracji sieci.  
Jeżeli strona nie została wydrukowana, wyjmij, a następnie włóż ponownie kartę serwera wydruku, aby się upewnić, że jest ona całkowicie włożona do gniazda.
8. Wykonaj jeden z następujących kroków:  
Wybierz odpowiedni port. Instrukcje znajdują się w dokumentacji systemu operacyjnego komputera.  
Ponownie zainstaluj oprogramowanie, wybierając tym razem instalację sieciową.





# Słownik

## administrator sieci

Osoba zarządzająca siecią.

## adres IP

Niepowtarzalny numer przyporządkowany do komputera podłączonego do sieci.

## BOOTP

Skrót wyrażenia “Bootstrap Protocol” (protokół programu ładującego) - protokół sieci Internet, umożliwiający komputerowi znalezienie własnego adresu IP.

## bufor strony

Tymczasowa pamięć drukarki, używana do przechowywania danych strony w czasie, kiedy drukarka tworzy wygląd strony.

## czcionka

Pełny zestaw liter, cyfr i symboli o określonym kroju pisma.

## DHCP

Skrót wyrażenia “dynamic host configuration protocol” (protokół dynamicznego konfigurowania hosta). Protokół DHCP umożliwia poszczególnym komputerom lub urządzeniom peryferyjnym podłączenie się do sieci i znalezienie informacji na temat własnej konfiguracji, łącznie z adresem IP.

## DIMM

Skrót wyrażenia “dual in-line memory module” (moduł pamięci w obudowie podłużnej dwurzędowej). Mała karta z układem elektronicznym, na której znajdują się układy pamięci.

## domyślne

Zwykłe lub standardowe ustawienia sprzętu lub oprogramowania.

## dupleks

Funkcja umożliwiająca drukowanie na obu stronach arkusza papieru.

## EIO

Skrót wyrażenia “Enhanced Input/Output”. Złącze sprzętowe, używane do dodawania wewnętrznego serwera druku, karty sieciowej, dysku twardego oraz innych dodatków do drukarek HP.

## Emulowany język PostScript

Oprogramowanie, emulujące Adobe PostScript, język programowania, opisujący wygląd wydrukowanej strony.

## EPS

Skrót wyrażenia “Encapsulated PostScript”, czyli typu pliku graficznego.

HP Jetdirect

Produkt firmy HP do drukowania w sieci.

HP Web Jetadmin

Oprogramowanie sieciowe do obsługi drukarek, opatrzone znakiem handlowym firmy HP, umożliwiające wykorzystanie komputera do zarządzania wszystkimi urządzeniami peryferyjnymi, podłączonymi do serwera wydruku HP Jetdirect.

I/O

Skrót wyrażenia "input/output" (wejście/wyjście), odnoszącego się do ustawień portu komputera.

IPX/SPX

Skrót wyrażenia "internetwork packet exchange/sequenced packet exchange" (międzysieciowa wymiana pakietów/sekwencyjna wymiana pakietów).

język drukarki

Funkcje lub cechy charakterystyczne dla danej drukarki lub języka drukarki.

kabel równoległy

Rodzaj kabla komputerowego, używany często do podłączania drukarek bezpośrednio do komputera (rzadziej do sieci).

komunikacja dwukierunkowa

Dwukierunkowe przesyłanie danych.

makro

Skrót klawiszowy lub polecenie, powodujące przeprowadzenie serii akcji lub instrukcji.

materiały

Papier, nalepki, folie i inne materiały, na których drukarka drukuje obraz.

materiały eksploatacyjne

Materiały wykorzystywane w drukarce, które się zużywają i muszą być wymieniane. Materiały eksploatacyjne dla drukarki obejmują cztery kasety drukujące, zespół transferu i utwalacz.

monochromatyczne

Czarno-białe. Brak koloru.

obraz rastrowy

Obraz składający się z punktów.

odwzorowywanie

Proces odtwarzania tekstu lub grafiki.

oprogramowanie sprzętowe

Instrukcje programowe, przechowywane w jednostce pamięci tylko do odczytu wewnątrz urządzenia.

panel sterowania

Miejsce na drukarce, gdzie znajdują się przyciski i ekran wyświetlacza. Panel sterowania służy do konfigurowania ustawień drukarki oraz do uzyskiwania informacji o stanie drukarki.

PCL

Skrót wyrażenia "Printer Control Language" (język sterowania drukarką).

peryferyjne

Urządzenia pomocnicze, takie jak drukarka, modem lub system pamięci, współdziałające z komputerem.

piksel

Skrót wyrażenia "picture element" (element obrazu), będący najmniejszą jednostką w obszarze ekranu, w którym jest wyświetlany obraz.

PJL

Skrót wyrażenia "Printer Job Language" (język zadań drukowania).

podajnik

Pojemnik na niezadrukowany papier.

pojemnik na papier

Pojemnik na wydrukowane strony.

port równoległy

Miejsce podłączenia urządzenia przez kabel równoległy.

PostScript

Język opisu strony, będący znakiem handlowym.

PPD

Skrót wyrażenia "PostScript Printer Description" (opis drukarki postscriptowej).

Przybornik HP

Oprogramowanie umożliwiające dostęp z pulpitu do funkcji drukarki.

RAM

Skrót wyrażenia "random access memory" (pamięć o dostępie swobodnym): rodzaj pamięci komputerowej, używanej do przechowywania danych, które można zmieniać.

ROM

Skrót wyrażenia "read-only memory" (pamięć tylko do odczytu): rodzaj pamięci komputerowej, używanej do przechowywania danych, których nie można zmieniać.

sieć

System komputerów, połączonych wzajemnie przez kable telefoniczne lub innymi metodami w celu współdzielenia informacji.

skala odcieni szarości

Różne odcienie szarości.

sterownik drukarki

Oprogramowanie, umożliwiające komputerowi dostęp do funkcji drukarki.

TCP/IP

Protokół internetowy (opracowany przez Departament Obrony USA), który stał się ogólnosiwiatowym standardem komunikacji.

toner

Bardzo drobny, czarny lub kolorowy proszek, tworzący obraz na nośniku druku.

utrwalacz

Zespół używający ogrzewania do utrwalania tonera na papierze lub innym nośniku.

wiele kopii

Termin firmy HP, oznaczający możliwość drukowania wielu kopii.

wybiracz

Wyposażenie komputera Macintosh, umożliwiające wybór urządzenia.

wzór półtonów

Wzór półtonów, używający różnych rozmiarów kropek tuszu w celu utworzenia obrazu o jednolitym tonie, na przykład fotografii.

zespół transferu

Czarny, plastikowy pasek, przenoszący papier do środka drukarki i przenoszący toner z kaset drukujących na papier.

znacznik pamięci

Fragment pamięci z określonym adresem.

# Indeks

- A**
  - adres IP 55
  - akcesoria
    - zamawianie 207
  - alarmy wysyłane za pomocą poczty elektronicznej
    - konfigurowanie 136
  - anulowanie żądania druku 88
  - automatyczna kontynuacja 44
- B**
  - błędy
    - automatyczna kontynuacja 44
  - brak materiałów
    - konfiguracja alarmów 136
- C**
  - czyszczenie drukarki 135
- D**
  - diagnostyka
    - folie do prezentacji 204
    - jakość druku 204
    - lista kontrolna 138
    - nieprawidłowy wydruk drukarki 201
    - strny informacyjne 192
    - zacięcia 162
  - drukowanie dwustronne 84
    - opcje łączenia 85
    - ustawienia panelu sterowania 84
- E**
  - EIO (ulepszone wejście/wyjście)
    - konfigurowanie 52
  - elementy
    - rozmieszczenie 10
- G**
  - gwarancja
    - kaseta drukująca 214
    - produkt 213
    - zespół transferu i utrwalacz 215
- H**
  - HP Web Jetadmin 13
    - sprawdzenie poziomu tonera 116
    - używany do konfigurowania alarmów wysyłanych pocztą elektroniczną 136
- I**
  - Infolinia HP zgłaszania oszustw 117
- J**
  - język
    - zmiana 46
  - język drukarki
    - ustawienie 43
  - języki drukarki 43
- K**
  - karta serwera wydruku
    - instalacja 241
  - kaseta drukująca
    - innych producentów 117
    - obsługa 114
    - oryginalne produkty firmy HP 117
    - przechowywanie 116
    - sprawdzanie oryginalności 117
    - sprawdzanie poziomu tonera 115
    - wymiana 119
  - kolory
    - dopasowywanie 110
    - drukowanie w skali szarości 107
    - HP ImageREt 2400 104
    - korzystanie 104
    - obsługa 107
    - opcje półtonowania 107
    - regulacja 107
    - sRGB 105
    - wydruk a monitor 110
  - konfiguracja równoległa 51
  - konfigurowanie
    - alarmy wysyłane za pomocą poczty elektronicznej 136
  - kontrolowanie zadań drukowania 62
  - koperty
    - ładowanie podajnika 1 73
- L**
  - lista czcionek
    - drukowanie 95
- M**
  - mała ilość materiałów
    - konfigurowanie alarmów wysyłanych za pomocą poczty elektronicznej 136

- raportowanie 45
- mapa menu
  - drukowanie 92
- maska podsieci 56
- materiały
  - folie 80
  - formularze z nadrukiem 82
  - koperty 81
  - nalepki 81
  - papier błyszczący 80
  - papier firmowy 82
  - Papier HP LaserJet Tough 82
  - papier kolorowy 80
  - papier o dużej gramaturze 82
  - papier z makulatury 83
  - wybieranie 65
- materiały eksploatacyjne
  - okresy wymiany 114, 115
  - zamawianie 207
- menu
  - diagnostyka 40
  - drukowanie 30
  - I/O 37
  - informacje 28
  - jakość druku 33
  - obsługa papieru 29
  - resetowanie 38
  - ustawienia systemowe 34
- menu diagnostyczne 40
- menu druku 30
- menu informacyjne 28
- menu jakości druku 33
- menu obsługi papieru 29
- menu resetowania 38
- menu ustawień systemowych 34
- menu we/wy 37
- moduły DIMM
  - instalacja 235

## N

- nietypowe sytuacje
  - drukowanie pierwszej strony na innym papierze 88
  - papier nietypowych formatów 88

## O

- odzysk
  - Materiały eksploatacyjne do drukarki 224
- oprogramowanie
  - dla sieci 12
  - elementy i sterowniki 11
  - programy 15
- oświadczenia dotyczące bezpieczeństwa
  - bezpieczeństwo lasera 230
  - oświadczenie w sprawie promieniowania laserowego dla Finlandii 231
- Oświadczenie EMI dla Korei 230

Oświadczenie VCCI dla Japonii 230

## P

- pamięć
  - dodawanie 90, 233
  - instalacja 235
  - uruchamianie 239
- panel sterowania
  - jasność wyświetlacza 43
  - języki drukarki 43
  - konfigurowanie 41
  - kontrolki 20
  - menu 23, 24
  - przegląd 19
  - przyciski 20
  - używanie w środowiskach udostępniania 47
  - wyświetlacz 21
- papier
  - ładowanie podajnika 1 69
- podajniki wejściowe
  - konfigurowanie 29, 41, 67
- ponowne pakowanie drukarki 217
- przepisy
  - FCC 223
- przepisy FCC 223
- Przybornik HP
  - korzystanie 99

## S

- Serwery wydruku HP Jetdirect 52
  - instalacja 241
- sieci
  - adres IP 55
  - AppleTalk 53
  - czas oczekiwania 58
  - domyślna brama 56
  - interfejsy I/O 52
  - konfigurowanie 54
  - maska podsieci 56
  - narzędzia administracyjne 15
  - Novell NetWare 53
  - oprogramowanie 12
  - parametry TCP/IP 54
  - serwer syslog 57
  - szybkość połączenia 58
  - UNIX/Linux 53
  - Windows 53
  - wyłączanie protokołów 59
  - wyłączanie sieci AppleTalk 59
  - wyłączenie DLC/LLC 60
  - wyłączenie IPX/SPX 59
- sterowniki drukarek 11
- strona katalogu plików
  - drukowanie 94
- strona konfiguracji
  - drukowanie 93
- strona rejestracji 192

strona stanu materiałów eksploatacyjnych  
drukowanie 93  
strona statystyki materiałów  
drukowanie 94  
strona testowa ścieżki papieru 192  
strony informacyjne drukarki 92, 205

## T

tryb oszczędzania energii  
czas 42  
wyłączanie 42  
zmiana ustawień 42

## U

umowy o konserwacji 216  
umowy serwisowe 216  
usuwalne ostrzeżenia  
ustawianie czasu wyświetlania 44  
usuwanie blokady  
ustawienie 45

## W

wbudowany serwer internetowy

korzystanie 96  
opis 14  
sprawdzenie poziomu tonera 116  
używany do konfigurowania alarmów 136  
zamawianie materiałów eksploatacyjnych 207  
wydruk w skali szarości 107  
wyświetlacz  
jasność 43

## Z

zacięcia  
konfigurowanie alarmów wysyłanych za pomocą  
poczty elektronicznej 136  
typowe powody 164  
umieszczenie 162  
usuwanie 162  
zatrzymanie żądania druku 88  
zatrzymywanie żądania druku 88  
zgodność produktu z zasadami programu ochrony  
środowiska 223









i n v e n t

© 2003 Hewlett-Packard Development Company, LP

[www.hp.com](http://www.hp.com)



Q1321-90914